

GSP 45 S - 45 SE

Ensacheuses "Flow pack" à mâchoires rotatives pour petits produits alimentaires ou non, deux versions :

GSP 45 S : machine mécanique à un moteur avec convertisseur de fréquence

GSP 45 SE : machine électronique à deux moteurs, un moteur "électronique" de commande d'entraînement du film et un moteur asynchrone de commande du convoyeur d'alimentation et des mâchoires transversales. Cette configuration offre une plus grande souplesse et de plus larges possibilités de changements de formats. La GSP 45 SE est équipée d'un automate permettant de mémoriser la longueur du sachet et la température de soudure (99 mémorisations possibles).

- Structure en acier verni RAL9007 avec carters de protection et pieds de soutènement réglables.
- Convoyeur d'alimentation avec plans de glissement en acier inox AISI 304 et taquets de poussée des produits à greffage rapide en matériel plastique alimentaire.
- Soudure longitudinale avec trois jeux de molettes (entraînement, soudure et pliage de la soudure).
- Jeu de mâchoires transversales à mouvement rotatif, largeur 240 mm, avec coupe inclinée et marquage de la soudure longitudinale ou transversale au choix.
- Friction de sécurité sur la mâchoire transversale.
- Variateur mécanique en bain d'huile pour réglage longueur sachet.
- Porte-bobine en porte-à-faux. (largeur : voir caractéristiques techniques)
- Dispositif pour la mise en phase du produit avec la coupe.
- Tapis d'évacuation des produits de 1000 mm de longueur.
- Carter de protection en matériel plastique avec micro contact de sécurité.
- Armoire électrique avec pupitre de commandes complet
- Conformateur fixe ou réglable.
- Version standard de la machine avec chargement à gauche et sortie des produits à droite.

Principales options :

- Système de marquage
- Photo-cellule pour film imprimé
- Allongement du convoyeur d'alimentation
- Coupe "Zig-Zag"
- Perforation européenne

Exemples d'applications :

Barquettes de biscuits, blocs note, éponges, viennoiseries, chocolats, articles scolaires etc.

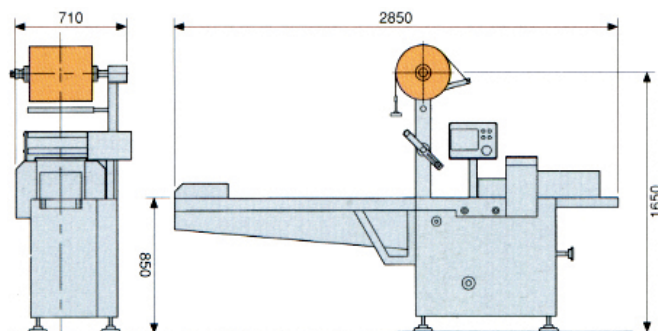

GSP 45 S



GSP 45 SE



Conformateur réglable

| RÉFÉRENCES | GSP 45 S et 45 SE |
|---|---|
| Longueur du produit | De 30 à 550 mm |
| Largeur du produit | De 10 à 220 mm |
| Hauteur maxi du produit | 80 mm |
| Largeur maxi du film | 400 mm 500 mm (option 700 mm) |
| Largeur des mâchoires | 240 mm |
| Type de film | Tout type soudable à chaud ou à froid |
| Diamètre de bobine de film | Intérieur 75 mm Extérieur 350 mm maxi |
| Cadence 45 S Cadence 45 SE | Jusqu'à 60 cycles minute Jusqu'à 100 cycles minute |
| Voltage et consommation GSP 45 S GSP 45 SE | 3 kW - 220 V mono 3 kW - 380 V 3Ph+T+N |
| Longueur du convoyeur d'alimentation | 1500 mm |
| Longueur du convoyeur d'évacuation | 1000 mm |
| Dimensions hors tout | 3350 x 710 x 1650 mm |
| Poids net | 380 kg |
| Les dimensions des produits ainsi que la cadence sont données à titre indicatif et dépendent de la nature des produits. | |