

ECiM

TRAILERS *by* **TRIGANO**



édition 2019

ECiM, le constructeur de remorques qui présente **la gamme la plus complète destinée aux métiers du TP et du bâtiment.**

Toute cette gamme est réalisée **conforme aux dernières directives européennes.**



Les Citernes

10



Distribution gas-oil A.D.R.

11



Porte Engins 6-8 tonnes
ROUES EXTERIEURES

12

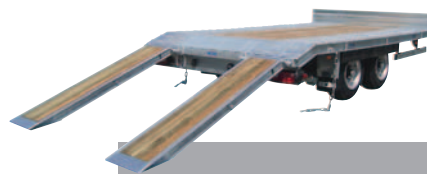

Porte Engins 6-8 tonnes
ROUES DESSOUS

13



Porte Engins Gamme PEG-D

4 à 5



Porte Engins 11 tonnes

14 à 15



Porte Engins Speciloc

6 à 7

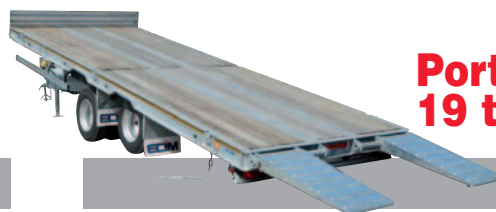

Porte Engins 19 tonnes

16 à 17



Porte Engins PE classic

8 à 9



Les Basculantes TriBennes

18 à 19



Les Basculantes BatiBennes

20 à 21



Multi Usage ROUES EXTERIEURES

29



Porte Panneaux

22



Porte Voitures

30 à 31



Coffre à Outils

23



Abri de chantier NON ISOLE

32



Les Légères

24

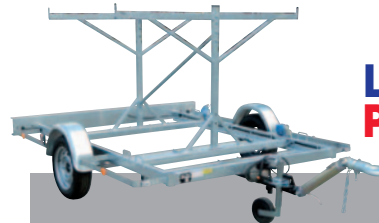

Les Remorques Porte-barrières

33



Parcs et Jardins

25

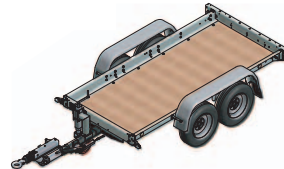

Châssis Nus

34 à 35



Espaces Verts

26 à 27



Les Fourgons

36 à 37



Les Musclées ROUES DESSOUS

28

Informations générales Règlementation.

38 à 39

Porte Engins Gamme PEG-D

PEGD avec anciens feux

Option peinture

Options



■ Roue de secours



■ Indicateurs de desserrage de roue



■ Boîte à rotule



■ Butée de rouleau réglable

■ Chaines d'arrimage



■ Antivol coiffant pour anneau avec support intégré sur la remorque

■ 3° rampe de montée



Garde-boue polyéthylène renforcés.



Rampes bois/acier ou aluminium.
Anti-vibration par silent bloc.



Roue jockey renforcée escamotable.
Roue métal.

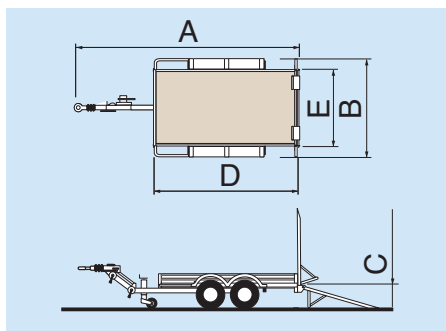

Série Timon articulé réglable										Série Flèche en "V"
	PTC kg	Charge Utile* kg	A LONG. hors tout	B LARG. hors tout	C HAUT plat. vide	D LONG. utile châssis**	E LARG. utile châssis**	ESSIEUX	ROUES	
PEGD 15 TA 130 AF	1300	960	3670	1610	430	1560	980	1 x 1300kg	185R14C	
PEGD 25 TA 180 AF	1800	1275	4880	2035	430	2550	1400	1 x 1800kg	185R14C	
PEGD 25 TA 200 AF	2000	1390	4610	2035	430	2550	1400	2 x 1300kg	185R14C	PEGD 25 V 200 AF
PEGD 25 TA 250 AF	2500	1850	4610	2035	430	2550	1400	2 x 1300kg	185R14C	PEGD 25 V 250 AF
PEGD 30 TA 250 AF	2500	1825	5000	2035	430	3050	1400	2 x 1300kg	185R14C	PEGD 30 V 250 AF
PEGD 30 TA 350 AF	3500	2805	5400	2035	430	3050	1400	2 x 1800kg	185R14C	PEGD 30 V 350 AF
PEGD 35 TA 350 AF	3500	2740	5900	2345	430	3550	1720	2 x 1800kg	185R14C	PEGD 35 V 350 AF
PEGD 35 TA XL 350 AF	3500	2670	5900	2510	430	3550	1880	2 x 1800kg	185R14C	
PEGD 40 TA 350 AF	3500	2660	6360	2345	430	4050	1720	2 x 1800kg	185R14C	PEGD 40 V 350 AF
PEGD 40 TA XL 350 AF	3500	2610	6360	2510	430	4050	1880	2 x 1800kg	185R14C	

* Charge utile avec rampes ALU gain de 45 kg

** Hauteur utile des ridelles 150 mm

Porte Engins

Gamme PEG-D



Option timon articulé
avec compensateur d'effort
sauf pour PEGD 25 TA 180 AF

PEGD 15 TA 130 AF
avec timon compensateur



Option feux à Led bi-voltage 12/24V



Descriptif Technique

- Châssis mécano-boulonné et galvanisé à chaud
- Timon articulé
- 2 rampes (bois+acier) longueur 1m50, largeur 308 mm
- Rampes arrières réglables en largeur
- Anti-vibration des rampes par silent bloc
- Béquillage automatique avec les rampes
- 7 étriers de sanglage
- Plancher bois, épaisseur 30 mm.
- Anneau d'attelage 42x68 ou 42x76
- Roue jockey TP avec roue escamotable
- Garde-boue polyéthylène renforcés

Mini

PEGD 15 = 25mm
PEGD 25/30 = 180mm
PEGD 35/40 = 580mm
PEGD XL = 580mm

Maxi

PEGD 15 = 350mm
PEGD 25/30 = 780mm
PEGD 35/40 = 1090mm
PEGD XL = 1260mm

Ecartement rampes

Spécilloc-EVO

Variante rampes ALU
Charge utile 2 785 kg



Options



■ Roue de secours



■ Indicateurs de desserrage de roue



■ Boite à rotule



■ Antivol coiffant pour anneau avec support intégré sur la remorque



Garde-boue polyéthylène renforcés.

Roue jockey renforcée, escamotable.
Roue métal.

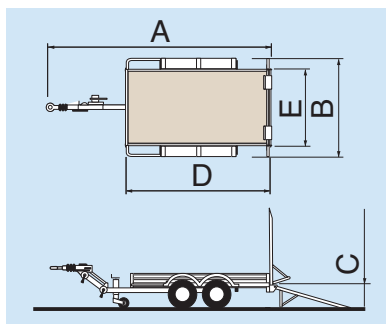

Butée de rouleur réglable.



Rampes bois/acier ou aluminium.
Anti-vibration par silent bloc.

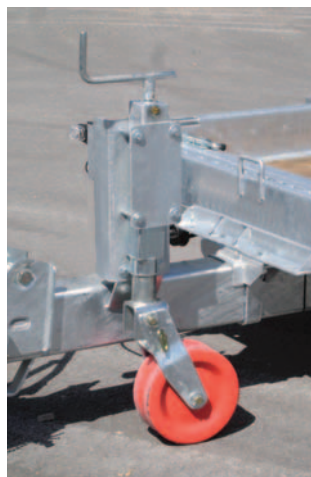

	PTC kg	Charge Utile* kg	A LONG. hors tout	B LARG. hors tout	C HAUT plat. vide	D LONG. utile châssis**	E LARG. utile châssis**	ESSIEUX	ROUES
Specilloc EVO	3500	2740	5900	2345	430	3550	1720	2 x 1800 kg	185 R 14 C

* Charge utile avec rampes ALU gain de 45 kg
** Hauteur utile des ridelles 150 mm

Porte Engins Spécilloc-EVO

Descriptif Technique

- Châssis mécano-boulonné et galvanisé à chaud
- Timon articulé avec compensateur d'effort
- 2 rampes (bois+acier) longueur 1m50, largeur 308 mm
- Rampes arrières réglables en largeur
- Anti-vibration des rampes par silent bloc
- Béquillage automatique avec les rampes
- 7 étriers de sanglage
- Plancher bois, épaisseur 30 mm.
- Anneau d'attelage 42x68
- Roue jockey TP avec roue escamotable
- Butée de rouleau réglable
- Garde-boue polyéthylène renforcés
- Kit 4 chaînes d'arrimage homologuées
- Boite à documents A5 étanche

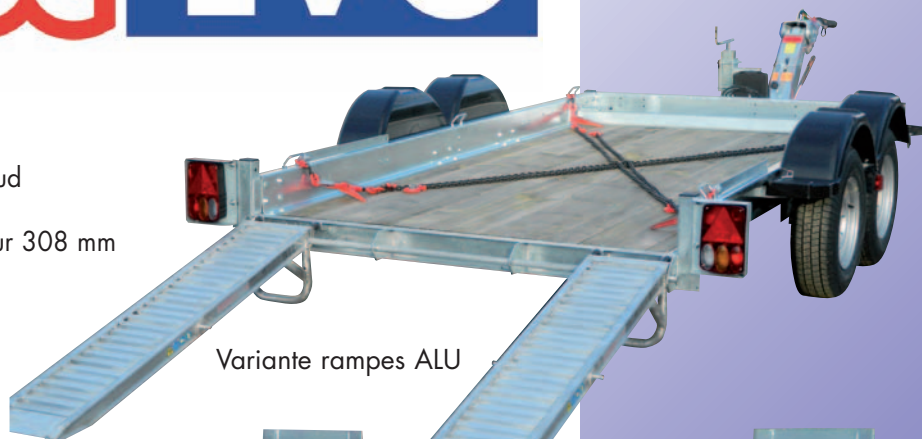

Variante rampes ALU



Option
feux à Led
bi-voltage 12/24V



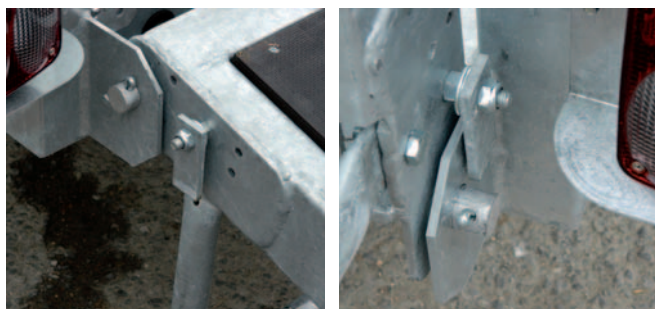

Blocage transversal des rampes par plat de retenue articulé



Options rehausses grillagées et ridelle arrière



Variante rampe ALU avec silent bloc pour anti vibration



Options :

- Roue de secours (fixation sur ridelle avant)
- Convertisseur 12/24V
- Ridelle arrière démontable
- Butée de rouleau
- Chaînes d'arrimage, kit 4 chaînes d'arrimage homologuées
- Antivol d'anneau avec support intégré sur la remorque
- Boîte à documents A5 étanche
- 3^e rampe de montée
- Rehausses grillagées H=1m sur PE 35 uniquement

Variantes :

- Rampes ALU (gain de poids 40 kg par remorque)
- Timon articulé "standard"
- Flèche en V
- Feux à LED bi-voltage 12/24V

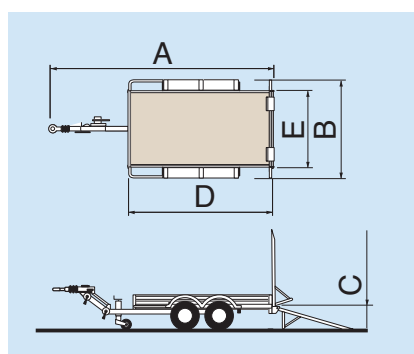

Options

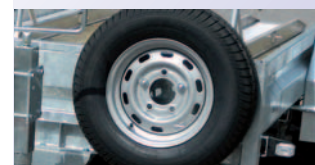

Roue de secours



Indicateurs de desserrage de roue



Butée de rouleau réglable

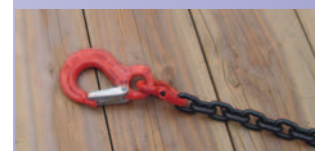

Chaînes d'arrimage



Antivol coiffant pour anneau avec support intégré sur la remorque

Série Timon Articulé Réglable	PTC kg	Charge utile* kg	A LONG. hors tout	B LARG. hors tout	C HAUT. plat. vide	D LONG. utile châssis**	E LARG. utile châssis	ESSIEUX	ROUES	Série Flèche en «V»
PE 30 TA 250 AF CLASSIC	2500	1770	5700	2025	540	3000	1410	2 x 1300 kg	185 R 14 C	PE 30 V 250 AF CLASSIC
PE 30 TA 350 AF CLASSIC	3500	2710	5770	2025	540	3000	1410	2 x 1800 kg	185 R 14 C	PE 30 V 350 AF CLASSIC
PE 35 TA 350 AF CLASSIC	3500	2690	6240	2345	540	3500	1720	2 x 1800 kg	185 R 14 C	PE 35 V 350 AF CLASSIC

** Hauteur utile des ridelles 265 mm

PE-Classic

Une gamme de porte-engins robustes.

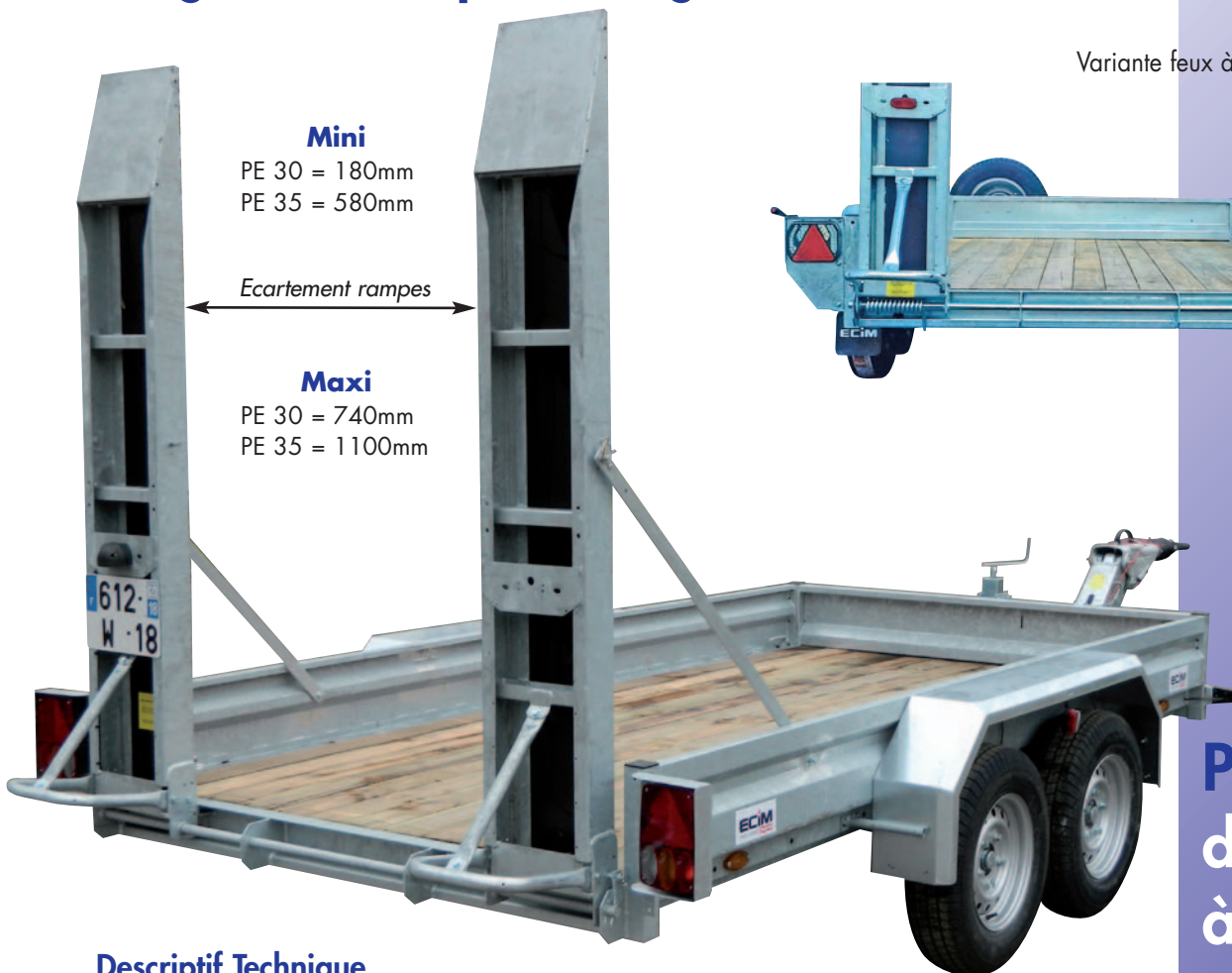

Mini

PE 30 = 180mm
PE 35 = 580mm

Ecartement rampes

Maxi

PE 30 = 740mm
PE 35 = 1100mm

Variante feux à led bi-voltage 12/24V

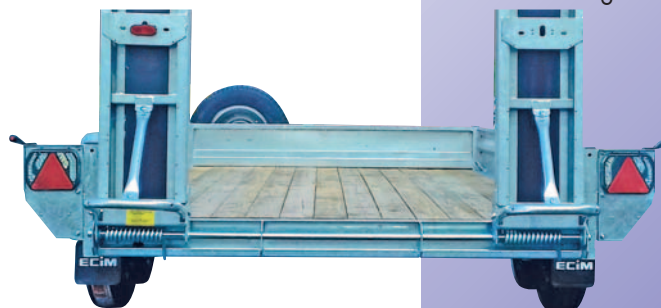

PTAC
de 2500
à 3500 kg

Descriptif Technique

- Châssis mécano-soudé et galvanisé à chaud pour PE 35
- Châssis mécano-boulonné et galvanisé à chaud pour PE 30
- Timon articulé avec compensateur d'effort
- 2 rampes acier + bois longueur 2m - largeur 308 mm
- Assistance au relevage des rampes par ressorts
- Rampes arrières réglables en largeur
- Béquillage automatique avec les rampes
- 6 points d'arrimage pour chaînes ou sangles
- Plancher feuilluré, épaisseur 30 mm
- Anneau d'attelage ou boîtier à rotule
- Roue jockey TP avec roue escamotable
- Garde boue acier



Les Citernes

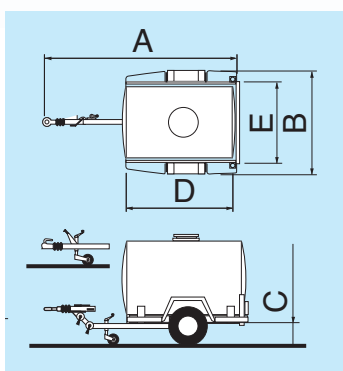

Descriptif technique

- Châssis galvanisé
- Cuve galvanisée avec trou d'homme et évent
- Flèche homologuée R 55
- Timon articulé réglable R 55
- Anneau BNA 42x68
- Signalisation norme CE
- Freinage à inertie R 55 (1300kg AF)
- 2 béquilles arrière
- Roue jockey télescopique
- Vanne de débit arrière

Option kit arrosage



Options

- Boîte à rotule Ø 50
- Roue de secours (sans fixation)
- Cale de roue
- Kit arrosage avec pompe, enrouleur et tuyau

	PTC. kg	CHARGE UTILE* kg	A LONG. hors tout	B LARG. hors tout	C HAUT. à vide	D LONG. extérieur cuve	E LARG. extérieur cuve	ESSIEU	ROUES	FREIN	VOLUME Citerne
CI.TA 075 SF	750	500	2630	1295	450	1330	705	1 x 750kg	155/70R13	NON	500 l
CI.TA 130 AF	1300	1000	3250	1570	500	1700	900	1 x 1300kg	185R14C	OUI	1000 l

Remorque Distribution gas-oil A.D.R.



Réservoir de 430 L

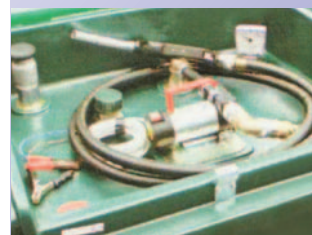

Réservoir de 950 L

Descriptif technique

Remorque

- Garde-boue en acier
- Timon articulé réglable avec anneau 42x68
- Roue jockey télescopique
- 1 béquille arrière de stabilité
- Electricité avec feux encastrés dans la traverse arrière

Caractéristiques spécifiques DG ADR 750 SF

- Châssis mécano-boulonné et galvanisé
- 1 essieu non freiné de 750 kg
- 2 roues de 155/70 R13

Caractéristiques spécifiques DG ADR 1400 AF

- Châssis mécano-soudé et galvanisé à chaud
- 1 essieu freiné de 1600 kg
- 2 roues de 185 R14 C

Réservoir (pour FUEL et GAS-OIL uniquement)

- Réservoir aux normes A.D.R.
- Réservoir équipé de son système de distribution
- Pompe de 12 V – Capacité de 40 litres/mn
- Flexible de 4 mètres avec un pistolet automatique
- Alimentation de la pompe avec 4m de câble + pinces crocodiles
- Capot fermant à clef

Caractéristiques réservoir DG ADR 750 SF

- Capacité de 430 L
- Dimensions L : 1200 – l : 800 – H : 790 mm.

Caractéristiques réservoir DG ADR 1400 AF

- Capacité de 950 L
- Dimensions L : 1400 – l : 1040 – H : 1180 mm.

Options

- Roue de secours + support
- Batterie d'alimentation de pompe + coffre
- Compteur volumétrique

Variante

- Réservoir seul pour embarquement sur camion (ou autres véhicules)



DG ADR 750 SF



Option coffre avec batterie d'alimentation



Dimensions

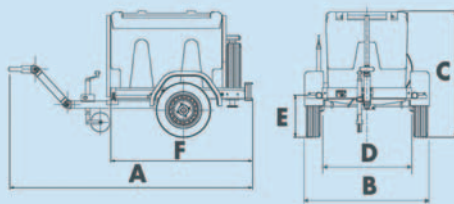

	PTC kg	Charge utile kg	A long.	B larg. hors tout	C haut.	F long. Dimensions châssis	D larg.	E haut. à vide	Essieu	Roues	Frein
DG ADR 750SF	750	520	2800	1520	1230	1710	1080	410	1 x 750kg	155/70 R13	NON
DG ADR 1400AF	1400	955	3570	1660	1710	1980	1110	540	1 x 1600kg	185 R14C	OUI



DG ADR 1400 AF

Porte Engins 6 et 8 tonnes FR

Descriptif technique

- Châssis mécano-soudé, **entièrement galvanisé à chaud**
- Plateau fixe
- 2 Essieux freinés avec suspensions à lames de ressort,
- Freinage pneumatique avec A.B.S
- 4 roues 215/75 R 17,5
- 2 Rampes arrières (acier+bois) L=2m20 l=485mm
- Rampes réglable en largeur entre rampes mini=720mm et maxi=1050mm
- Assistance par ressorts au relevage des rampes
- Plancher bois et 6 anneaux d'arrimage
- Anneau (BNA 42 x 68) réglable en hauteur de 790 à 990 mm,
- Béquilles arrières de chargement
- Eclairage réglementaire en 24 volts.

Option : roue de secours sur ridelle avant

Variante : Anneau d'attelage DIN Ø 40 ou ISO Ø 50



**LES PLUS "SÉCURITÉ"
EN HARMONIE AVEC
LA REGLEMENTATION CE**

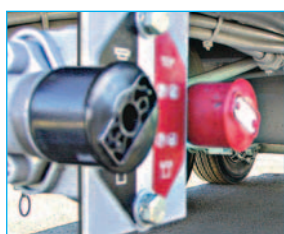

Frein de parc à commande pneumatique.



Les bavettes anti-projection captent l'eau projetée par les pneumatiques et en redirigent plus de 70% vers le sol, à l'abri des turbulences.

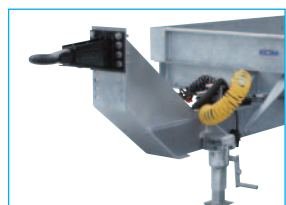

Anneau réglable en hauteur 790 à 990 mm.



Aide au relevage des rampes.



Plancher bois.

**Freinage pneumatique conforme aux règlements R13 UN ECE.
Rattrapage automatique d'usure des garnitures de freins.
ABS de série fonctionnant sur la prise ISO 7638 si le véhicule tracteur est équipé d'ABS.**

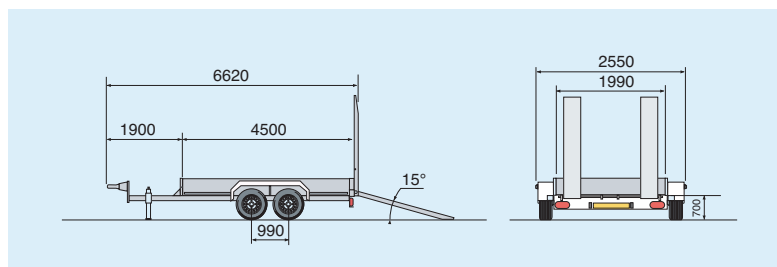

	PTC kg	Charge Utile kg	Long Dimensions utiles*	Larg Dimensions utiles*	Long Hors tout	Larg Hors tout	Hauteur	Essieux	Roues
PEG 45 600 FR	6000	4000	4500	1990	6620	2550	700	2 x 5500 kg	215/75 R 17,5 (simple)
PEG 45 800 FR	8000	6000	4500	1990	6620	2550	700	2 x 5500 kg	215/75 R 17,5 (simple)

* Hauteur des ridelles 250 mm

Descriptif technique

- Châssis mécano-soudé, **entièrement galvanisé à chaud**
- Plateau fixe
- 2 Essieux freinés avec suspensions à lames de ressort,
- Freinage pneumatique avec A.B.S
- 4 roues 215/75 R 17,5
- 2 Rampes arrières (acier+bois) L=2m20 l=485mm
- Rampes réglable en largeur entre rampes mini=695mm et maxi=1410mm
- Assistance par ressorts au relevage des rampes
- Plancher mixte acier avec barrettes et bois
- Pan coupé sur l'arrière de 0m40 pour faciliter le chargement
- Anneau d'attelage (42 x 68) réglable en hauteur de 890 à 990 mm
- Béquilles arrières de chargement
- Eclairage réglementaire en 24 volts.

Option : roue de secours

Variante : Anneau d'attelage

DIN Ø 40 ou ISO Ø 50

Porte Engins 6 et 8 tonnes FA

Freinage pneumatique conforme aux règlements R13 UN ECE.

Rattrapage automatique d'usure des garnitures de freins.

ABS de série fonctionnant sur la prise ISO 7638 si le véhicule tracteur est équipé d'ABS.



LES PLUS "SÉCURITÉ" EN HARMONIE AVEC LA RÉGLEMENTATION CE



Plancher mixte acier et bois.



Frein de parc à commande pneumatique.



Les bavettes anti-projection captent l'eau projetée par les pneumatiques et en redirigent plus de 70% vers le sol, à l'abri des turbulences.

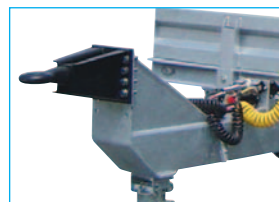

Anneau réglable en hauteur 890 à 990 mm.

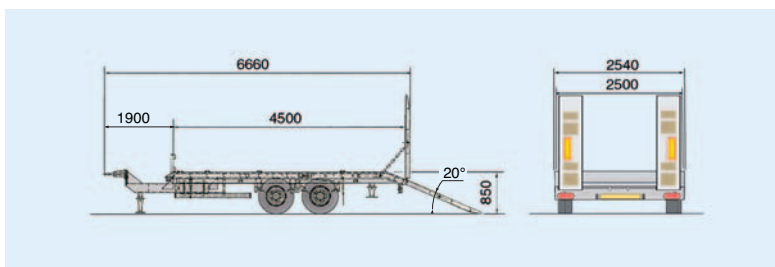

	PTC kg	Charge Utile kg	Long Dimensions utiles*	Larg	Long Hors tout	Larg	Hauteur	Essieux	Roues
PE 46 600 FA	6000	3580	4500	2540	6660	2540	850	2 x 5500 kg	215/75 R 17,5 (simple)
PE 46 800 FA	8000	5580	4500	2540	6660	2540	850	2 x 5500 kg	215/75 R 17,5 (simple)



Aide au relevage des rampes.

Porte Engins 11 tonnes

Descriptif technique

- Châssis mécano-soudé, **entièrement galvanisé à chaud**
- Plateau basculant par gravité
- 2 amortisseurs hydrauliques de retenue réglables
- Verrouillage du plateau par verrou type conteneur
- 2 Essieux freinés avec suspensions à lames de ressort,
- Freinage pneumatique avec A.B.S
- 4 roues 235/75 R 17,5
- 2 Rampes arrières (acier + bois) L=1m30 l=500mm
- Plancher bois
- Rampes réglable en largeur entre rampes Mini=580 et Maxi =1415 mm
- Anneau (BNA 42 x 68) réglable en hauteur de 770 à 970 mm,
- 2 anneaux d'arrimage avant sur plateau
- 4 étriers d'arrimage par coté
- Eclairage réglementaire en 24 volts.

Option : Roue de secours avec fixation sur flèche
Basculement hydraulique avec pompe manuelle

Variante : Anneau d'attelage DIN Ø 40 ou ISO Ø 50

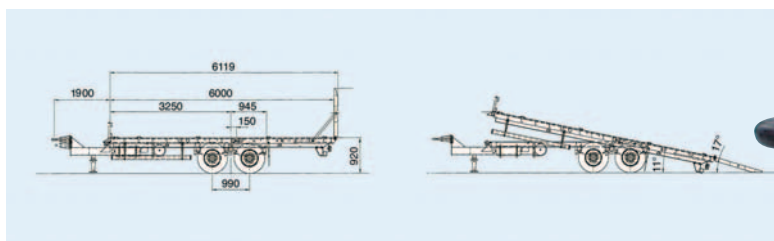

	PTC kg	Charge Utile kg	Long Dimensions utiles	Larg Dimensions utiles	Long Hors tout	D Hors tout	Larg Hors tout	Hauteur	Essieux	Roues
PE 60 B 1100FA	11000	8120	6000	2480	8080	2510	920		2 x 5500 kg	235/75 R 17,5 (simple)

LES PLUS "SÉCURITÉ" EN HARMONIE AVEC LA REGLEMENTATION CE



Frein de parc à commande pneumatique.



Fermeture sécurisée très robuste par système de verrou type conteneur.



Les bavettes anti-projection captent l'eau projetée par les pneumatiques et en redirigent plus de 70% vers le sol, à l'abri des turbulences.

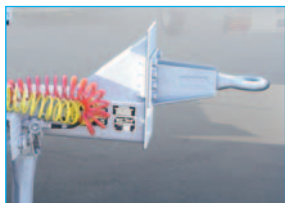

Anneau réglable en hauteur 770 à 970 mm.



Protections latérales avant

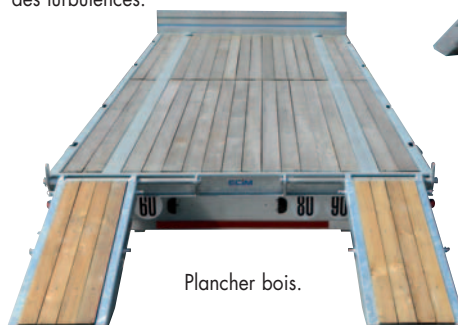

Plancher bois.

Freinage pneumatique conforme aux règlements R13 UN ECE.
Rattrapage automatique d'usure des garnitures de freins.
ABS de série fonctionnant sur la prise ISO 7638 si le véhicule tracteur est équipé d'ABS.



Porte Engins 19 tonnes

Descriptif technique

- Châssis mécano-soudé, **entièrement galvanisé à chaud**
- Plateau basculant par gravité
- Amortisseur hydraulique de retenue réglable
- Verrouillage manuel du plateau
- 2 Essieux freinés avec suspensions à lames de ressort,
- Freinage pneumatique avec A.B.S
- 8 roues 235/75 R 17,5 montées en jumelé
- 2 Rampes arrières acier L=1m28 l=600mm
- Rampes réglable en largeur entre rampes Mini=560 et Maxi =1200 mm
- Assistance par ressorts au relevage des rampes
- Plancher bois et 8 anneaux d'arrimage
- Anneau d'attelage réglable en hauteur de 900 à 1050 mm,
- 4 anneaux d'arrimage par cotés
- Eclairage réglementaire en 24 volts.

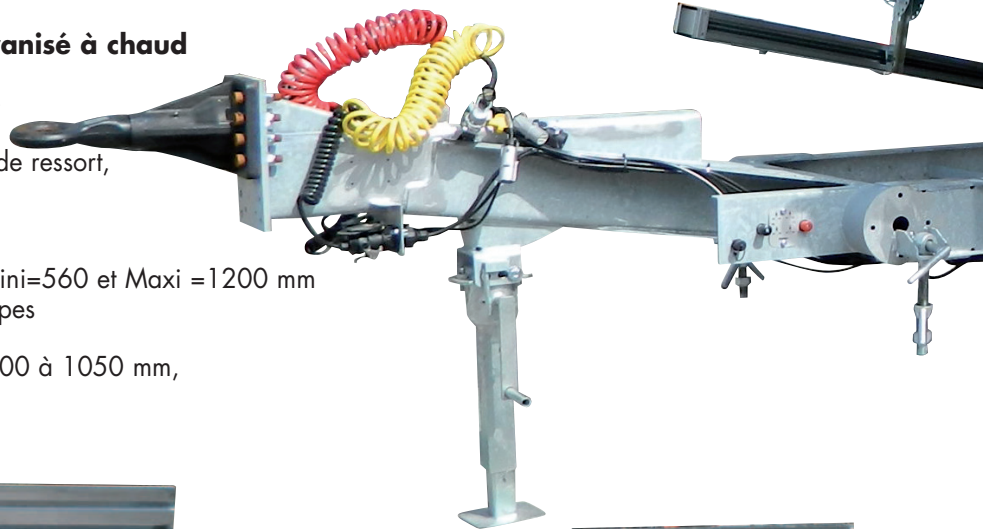

Option :

roue de secours + treuil
sous plateau

Variante :

Anneau d'attelage ISO Ø 50

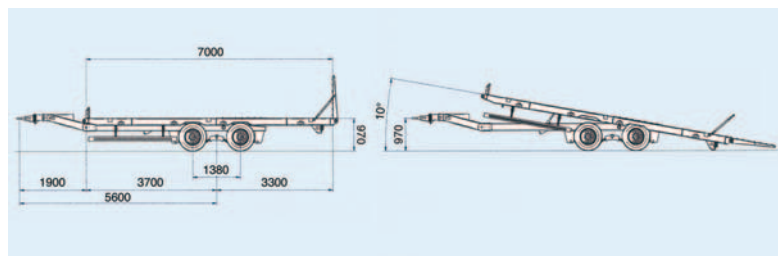

	PTC kg	Charge Utile kg	Long Dimensions utiles	Larg	Long Hors tout	Larg	Hauteur	Essieux	Roues
PE 70 B 1900 FA	19000	14320	7000	2500	9120	2540	970	2 x 10500 kg	235/75 R 17,5 (jumelées)

Détarage possible à préciser à la commande: 15 800, 17 000 et 18 000 kg



Freinage
pneumatique
conforme
aux règlements
R13 UN ECE.

Rattrapage
automatique d'usure
des garnitures
de freins.

ABS de série
fonctionnant sur la
prise ISO 7638
si le véhicule
tracteur est équipé
d'ABS.



LES PLUS "SÉCURITÉ"
EN HARMONIE AVEC
LA RÉGLEMENTATION CE



Les bavettes anti-projection
captent l'eau projetée par les
pneumatiques et en redirigent
plus de 70% vers le sol, à l'abri
des turbulences.



Frein de parc à commande
pneumatique.

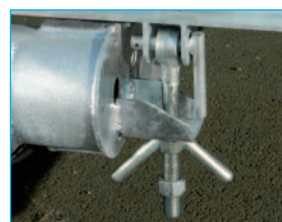

Verrouillage manuel du plateau.

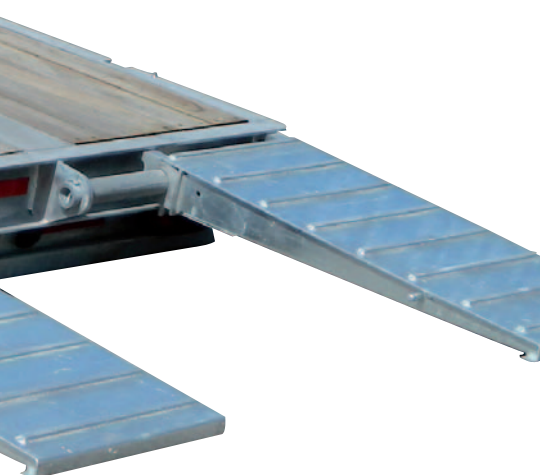

Amortisseur de retenue.



Anneau réglable en hauteur
900 à 1050 mm.



Aide au relevage des rampes.



Protections latérales avant.



Angle de basculement arrière 40°

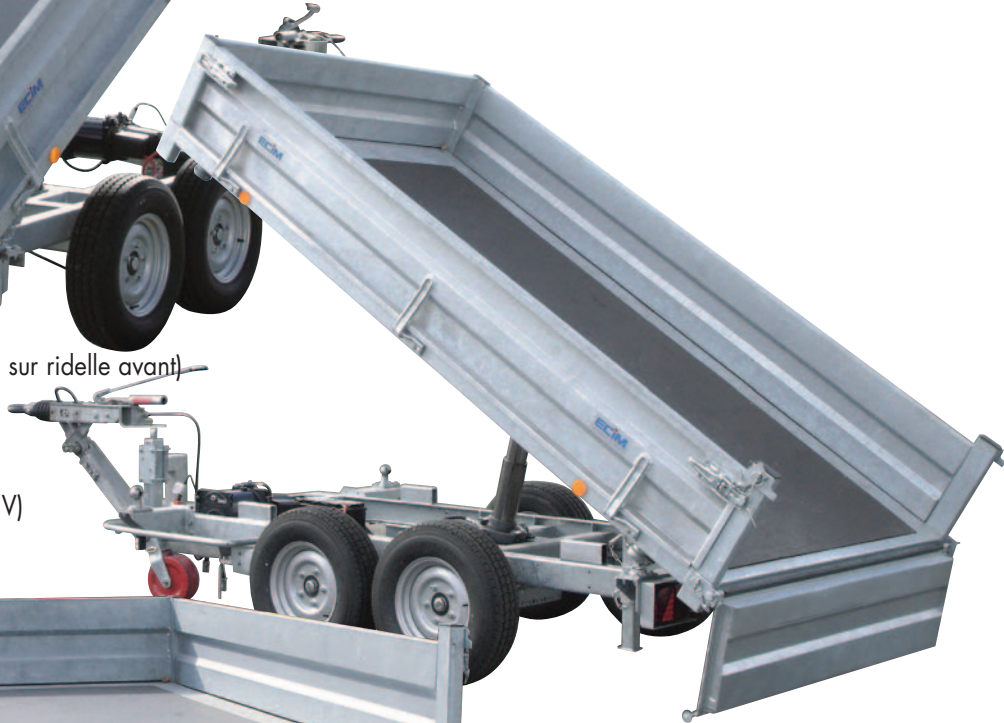

Options

- Roue de secours avec support (avec fixation sur ridelle avant)
- Réhausse grillagées H=700mm
- Paire de rampes ALU Lg=2m50 lg=400mm
Capacité 2T8
- Chargeur de batterie indépendant (sur 220 V)
- Porte échelles avant
- Fond tôle galva (sur plancher bois)

Variantes

- Timon articulé à compensateur d'effort
- Feux à led bi-voltage 12/24V

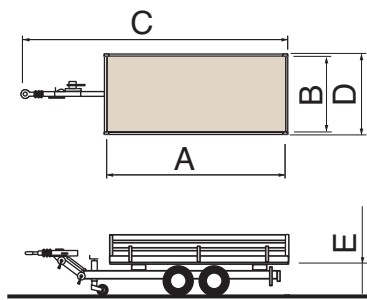
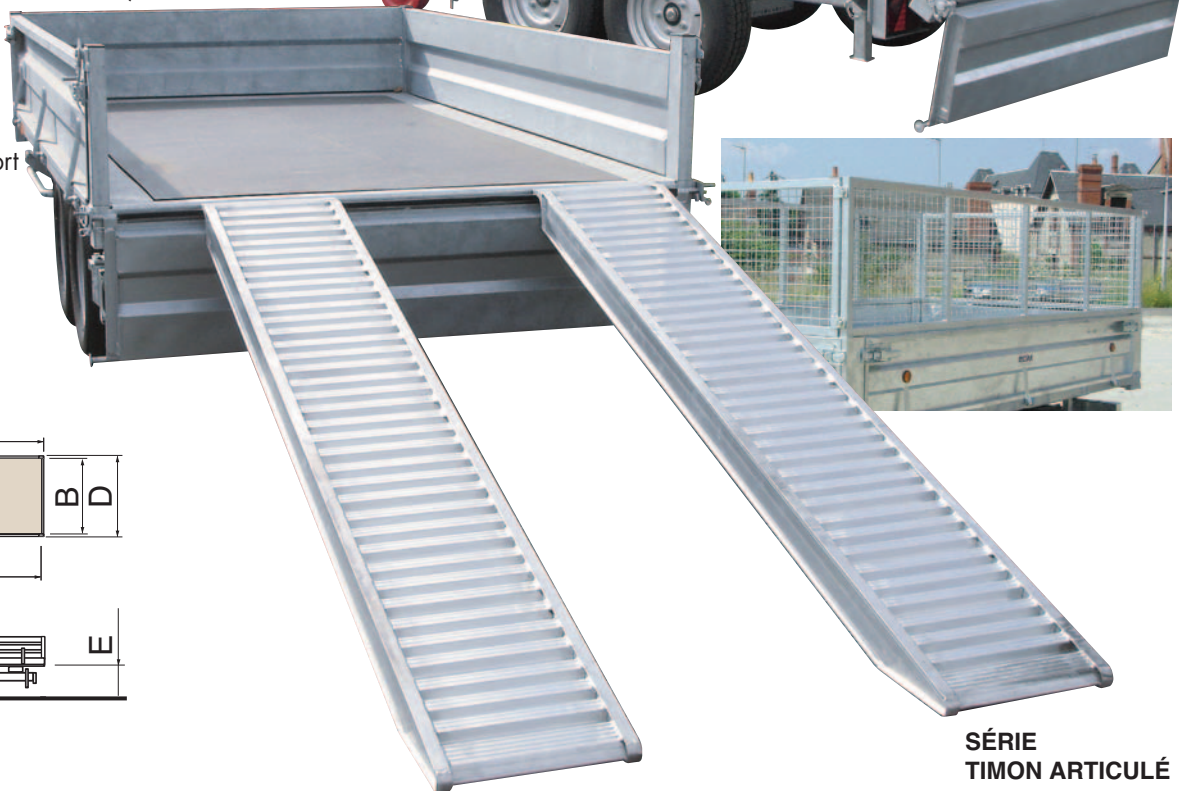

SÉRIE FLECHE EN V



	PTC kg	CHARGE UTILE* kg	A LONG. UTILE**	B LARG. UTILE**	C LONG. HORS TOUT	D LARG. HORS TOUT	E HAUT. A VIDE	ESSIEUX	ROUES	
TBE 200 V	2000	1075	3220	1780	5260	1960	770	2 x 1300kg	185 R 14 C	TBE 200 TA
TBE 250 V	2500	1575	3220	1780	5260	1960	770	2 x 1300kg	185 R 14 C	TBE 250 TA
TBE 320 V	3200	2220	3220	1780	5260	1960	770	2 x 1800kg	185 R 14 C	TBE 320 TA
TBE 350 V	3500	2520	3220	1780	5260	1960	770	2 x 1800kg	185 R 14 C	TBE 350 TA

SÉRIE TIMON ARTICULÉ



* Charge utile réduite de 100 kg avec le timon articulé
** Hauteur utile des ridelles 400 mm

Les Basculantes TriBennes



Rampes
de montée
en option

Descriptif technique

- Châssis mécano-soudé et galvanisé à chaud
- 2 essieux freinés à suspension caoutchouc
- Timon articulé ou flèche en Vé avec commande de frein à inertie
- Roue jockey TP avec roue escamotable
- Plancher bois bakélaisé épaisseur 15mm
- Ridelles et poteaux amovibles
- Ridelle arrière à double sens d'ouverture
- Basculement par vérin hydraulique et centrale électrique 12V
- Alimentation de la pompe par une batterie montée d'origine
- Pieds de béquillage arrière
- Signalisation avec feux arrière encastrés



Pompe électrique avec batterie et boîtier de commande aimanté.

BatiBennes

Avec option
rampes de montée
logées sous la benne



BB 130AF

1 essieu

BB 200AF

2 essieux



Ridelle arrière
basculement par le bas



Ridelle arrière
basculement par le haut



4 étriers de sanglage escamotables



Pieds de béquillage
arrière

Options

Chargeur de batterie
indépendant (sur 220 V)



Roue
de secours avec fixation



Bache plate



Réhausses grillagées
h : 0m80.

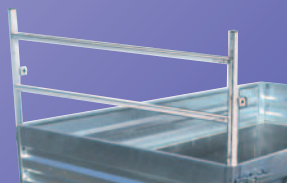

Porte
échelles avant

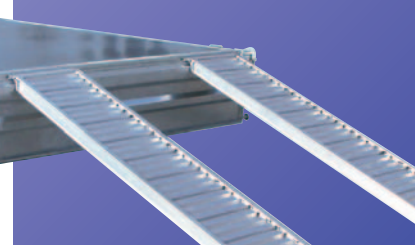

Paire de rampes alu
L: 2m40 l = 340 mm

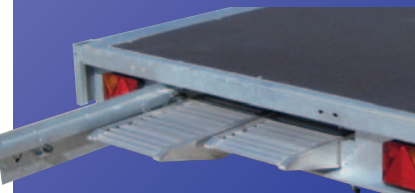

	PTC kg	CHARGE UTILE kg	A LONG. UTILE*	B LARG. UTILE*	C LONG hors tout	D LARG. hors tout	E HAUTEUR A VIDE	ESSIEUX	ROUES
BB 130 AF	1300	720	2590	1590	3980	1710	770	1 x 1300kg	175 R 14 C
BB 160 AF	1600	960	2590	1590	3980	1710	770	2 x 1300kg	175 R 14 C
BB 200 AF	2000	1360	2590	1590	3980	1710	770	2 x 1300kg	175 R 14 C
BB 250 AF	2500	1860	2590	1590	3980	1710	770	2 x 1300kg	175 R 14 C

* Hauteur utile des ridelles 350 mm

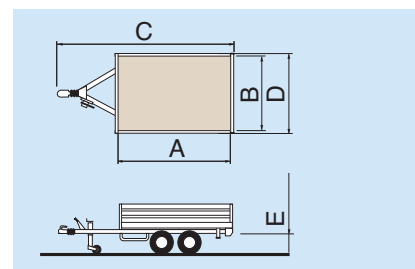

Les Basculantes BatiBennes

Remorque spécialement étudiée
pour les **artisans du bâtiment**.
Remorque robuste
et très **polyvalente** 1 ou 2 essieux,



Angle
de basculement
35°



Rampes
en option

Descriptif Technique

- Châssis et ridelles mécano-soudés et galvanisés à chaud
- Essieu(x) freiné(s) à suspension caoutchouc
- Flèche en V^e avec commande de frein à inertie
- Roue jockey télescopique
- Plancher bois bakéliné ép.=15 mm.
- 4 étriers de sanglage escamotables
- Ridelles et poteaux amovibles hauteur 350 mm.
- Ridelle arrière à double sens d'ouverture
- Basculement par vérin et centrale électrique 12V.
- Alimentation de la pompe par une batterie montée d'origine
- Pieds de béquillage arrière
- Electricité avec feux arrière encastrés

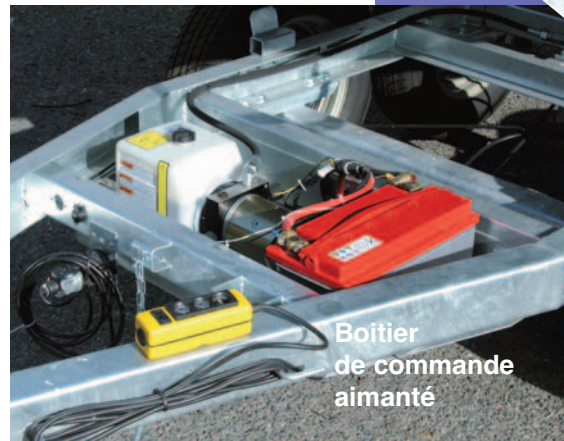

Boîtier
de commande
aimanté

Porte Panneaux



Descriptif technique

- PTC 500 kg ou 750 kg sans frein 1 essieu
- Timon articulé anneau 42 x 68
- Roue jockey Ø48 télescopique
- Roues 155/70 R 13
- Stockage des panneaux sur rack spécifique
- Arrimage par sangles fournies
- Châssis et rack galvanisés
- Idéal pour le balisage des petits travaux temporaires d'intervention, réseaux et voiries
- Dimensions extérieures : long 3350 mm x 1815 mm
- Dimensions utiles du plateau 2m x 1m31

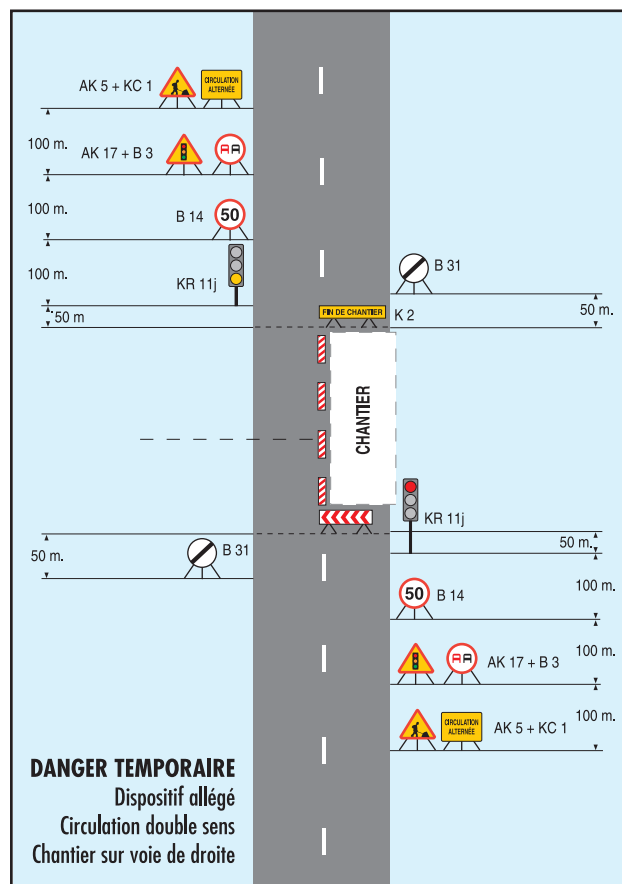

Options

- Peinture du rack sur galva
- Coffre avant 1300 x 490 x 384 mm
- Couvercle de coffre
- Ridelle arrière avec balisage
- Boite à rotule en lieu et place de l'anneau
- Roue de secours
- Support de roue de secours



Coffre à Outils



Descriptif technique

- Coffre en tôle, épaisseur 15/10°
- Étagère interne, épaisseur 15/10°
- 4 anneaux de levage.
- Essieu suspension caoutchouc.
- Roue jockey Ø48 mm
- Pied d'appui arrière Ø48 mm
- Peinture jaune (RAL 1003)

Options

- Roue de secours
- Boîte à rotule

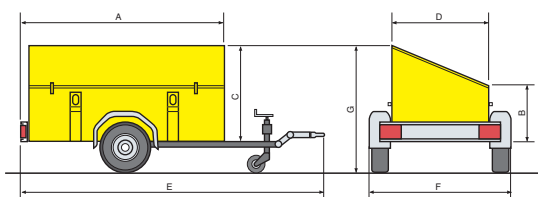

Réf.	PTC kg	CU kg	A	B	C	D	E	F	G	Essieu	Roues
CAO 075	750	500	1900	520	830	830	3230	1330	1250	1x750 kg SF	155/70 R13

Les Légères

Options

Roue de secours + support
Réhausses grillagées



GB 495

VB 723 SF



Bâche plate



Bâche + arceaux hauteur 700 mm.
sauf GB 495



Capot ABS renforcé sauf VB 723



Porte échelles

Descriptif technique

- Châssis tôle galvanisée
- Caisse basculante
- Plancher bois
- Ridelles AV et ARR amovibles
- Garde boue acier galvanisé
- Flèche en V double pente
- Roue jockey télescopique
- Feux 6 fonctions protégés



Dimensions

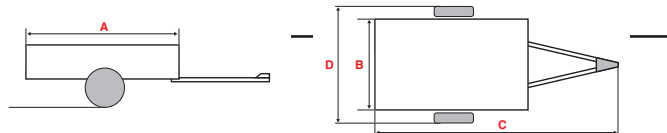

Réf.	PTC kg	Charge Utile kg	A Long	B Larg Utile Caisse*	C Long	D Larg Hors tout	Essieu	Roues	Frein
GB 495	500	370	1500	940	2310	1400	1 x 750 kg	155/70 R 13	non
VB 650	500	337	1940	1280	2960	1740	1 x 750 kg	155/70 R 13	non
VB 650 AF 75	750	550	1940	1280	3210	1740	1 x 750 kg	155/70 R 13	oui
VB 723 SF	500	314	2500	1280	3590	1740	1 x 750 kg	155/70 R 13	non
VB 723 AF 75	750	524	2500	1280	3780	1740	1 x 750 kg	155/70 R 13	oui
VB 723 AF 100	1000	750	2500	1280	3720	1760	1 x 1300 kg	165 R 13C	oui

* Hauteur utile des ridelles 390 mm

Parcs et Jardins



Descriptif technique

- Châssis léger permettant une Charge Utile maximum
- Éléments en acier galvanisés à chaud et assemblés par boulonnerie
- Suspension par essieu à torsion de caoutchouc
- Roue jockey télescopique
- Possibilité d'arrimage à de multiples positions
- Chargement et déchargement facile
- Plancher bois anti-dérapant ép.: 15 mm
- Accès arrière direct au sol par basculement pour chargement
- Basculement assisté par compas à gaz

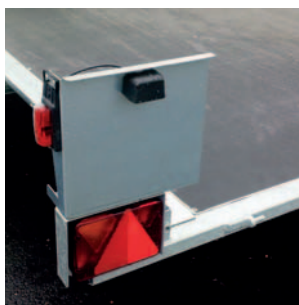

Support de plaque minéralogique pivotant

Dimensions

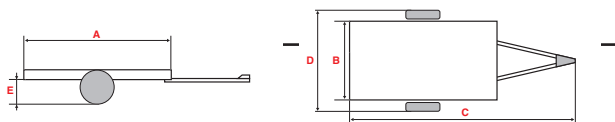

Réf.	PTC kg	Charge Utile kg	A Long Utile	B Larg Caisse	C Long Hors tout	D Larg	E Hauteur	Essieu	Roues	Frein
REV 300	500	250	3000	1700	4320	2280	450	1 x 750 kg	155/70 R 13	non
REV 300 SF	750	500	3000	1700	4320	2280	450	1 x 750 kg	155/70 R 13	non
REV 300 F 75	750	430	3000	1700	4320	2280	450	1 x 1300 kg	165 R 13C	oui
REV 300 F 100	1000	680	3000	1700	4320	2280	480	1 x 1300 kg	165 R 13C	oui
REV 300 F 130	1300	980	3000	1700	4320	2280	500	1 x 1300 kg	165 R 13C	oui

Options

- Roue de secours.



- Support roue de secours.
- Réhausse grillagée Hauteur 1 m.(4 côtés).



- Ridelles acier H = 220 mm (4 côtés).
- Hayon arrière H = 350 mm.
- Treuil manuel.
- Support de treuil.

Plateaux Espaces verts

PEV avec option basculement hydraulique et hayon arrière

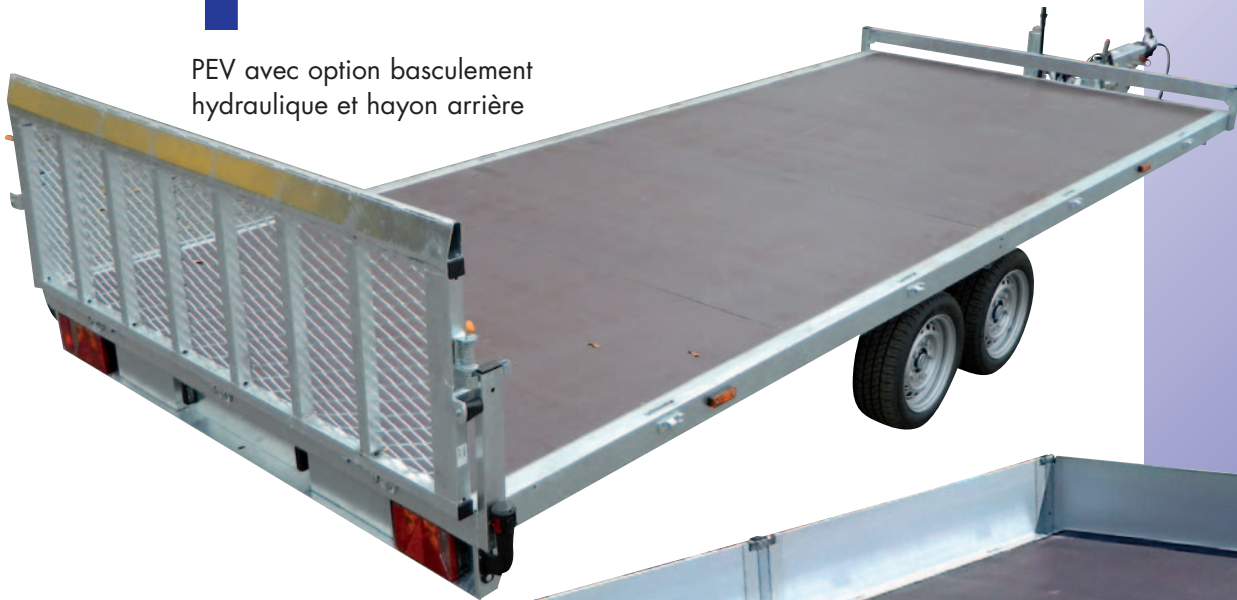

PEV avec option basculement hydraulique et hayon arrière, ainsi que ridelles ALU

	PTC kg	Charge Utile kg	A LONG	B LARG	C LONG	D LARG	E Hauteur	Essieux	Flèche ou Timon	Roues
			Utile Caisse		hors tout					
Plateaux Espaces Verts 4 m										
PEV 425 V	2500	1790	4060	2150	5560	2210	650	2 x 1300 kg	"V"	195/50 R 13 C
PEV 425 TA	2500	1670	4060	2150	5800	2210	650	2 x 1300 kg	Articulé	195/50 R 13 C
PEV 435 V	3500	2750	4060	2150	5580	2210	650	2 x 1800 kg	"V"	195/50 R 13 C
PEV 435 TA	3500	2660	4060	2150	5870	2210	650	2 x 1800 kg	Articulé	195/50 R 13 C
Plateaux Espaces Verts 5 m										
PEV 525 V	2500	1720	5060	2150	6560	2210	650	2 x 1300 kg	"V"	195/50 R 13 C
PEV 525 TA	2500	1610	5060	2150	6800	2210	650	2 x 1300 kg	Articulé	195/50 R 13 C
PEV 535 V	3500	2640	5060	2150	6580	2210	650	2 x 1800 kg	"V"	195/50 R 13 C
PEV 535 TA	3500	2550	5060	2150	6870	2210	650	2 x 1800 kg	Articulé	195/50 R 13 C

Plateaux

Espaces verts

Options

Descriptif technique

- Châssis mécano-soudé et galvanisé à chaud
- Plateau surbaissé (roues 13 pouces)
- 2 essieux freinés
- Flèche en Vé ou timon articulé
- Roue jockey TP avec roue escamotable
- 8 étriers d'arrimage
- Plancher bois anti-dérapant ép.: 21 mm
- Butée de charge avant
- Feux à LED bi-voltage 12/24V d'origine
- Feux protégés dans la traverse arrière

Timon articulé à compensateur d'effort

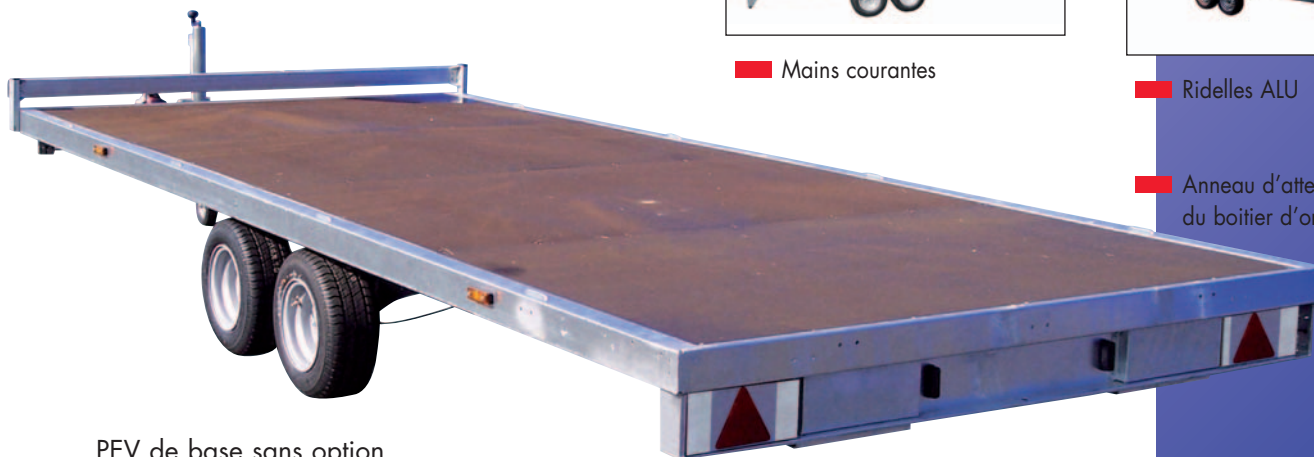

PEV de base sans option



■ Paire de rampes ALU 2m50 x 0m32 pour plateau de 4m + Béquilles ARR

■ Paire de rampes ALU 2m95 x 0m30 pour plateau de 5m + Béquilles ARR



■ Basculement hydraulique par vérin et pompe manuelle + hayon (H=700 mm)



■ Cales + rails



■ Mains courantes



■ Roue de secours avec support



■ Treuil de halage avec support (capacité maxi 1600 kg sur une pente de 20 %)



■ Rehausses grillagées H=700mm sur ridelles ALU



■ Ridelles ALU H=350 mm

■ Anneau d'attelage à la place du boîtier d'origine

Les Musclées roues dessous

Descriptif technique

- Châssis mécano-soudé et galvanisé à chaud, non basculant
- Plancher bois antidérapant encastré
- Essieu galvanisé à suspension intégrée
- Freinage par inertie à recul automatique
- Ridelles en option :
 - acier mécano-soudées et galvanisées à chaud
 - rabattables et escamotables sur les 4 côtés
 - avec mains-courantes intégrées
 - hauteur totale intérieure de 400 mm.
 - fermetures type "benne" à rattrapage de jeu
- Anneaux d'arrimage encastrés dans le plancher
- Feux 6 fonctions protégés dans la traverse arrière



Détail : anneaux d'arrimage

Dimensions

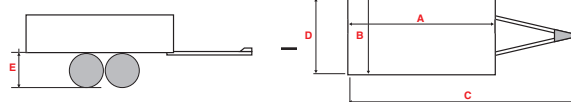

Réf.	PTC kg	Charge Utile kg	A LONG	B LARG	C LONG	D LARG	E Hauteur	Essieux	Roues	Frein
			Utile Caisse*	hors tout						
RI 2074	750	510	2560	1590	3840	1720	720	1 x 750 kg	155/70 R 13	non
RI 2075	750	440	2560	1590	3840	1720	770	1 x 1300 kg	185 R 14	oui
RI 2100	1000	690	2560	1590	3840	1720	770	1 x 1300 kg	185 R 14	oui
RI 2130	1300	990	2560	1590	3840	1720	770	1 x 1300 kg	185 R 14	oui
RI 2132	1300	940	2560	1590	3840	1720	720	2 x 750 kg	155/70 R 13	oui
RI 2162	1600	1220	2560	1590	3840	1720	740	2 x 1000 kg	185/70 R 13	oui
RI 2202	2000	1620	2560	1590	3840	1720	740	2 x 1000 kg	185/70 R 13	oui
RI 3130	1300	850	3380	1730	4690	1870	760	1 x 1300 kg	185 R 14 C	oui
RI 3160	1600	1140	3380	1730	4690	1870	760	1 x 1600 kg	185 R 14 C	oui
RI 3202	2000	1510	3380	1730	4690	1870	760	2 x 1300 kg	185 R 14 C	oui
RI 3252	2500	2010	3380	1730	4690	1870	760	2 x 1300 kg	185 R 14 C	oui
RI 3322	3200	2690	3380	1730	4690	1870	760	2 x 1800 kg	185 R 14 C	oui
RI 4202	2000	1370	4240	2030	5900	2100	760	2 x 1300 kg	185 R 14 C	oui
RI 4252	2500	1870	4240	2030	5900	2100	760	2 x 1300 kg	185 R 14 C	oui
RI 4322	3200	2480	4240	2030	5900	2100	760	2 x 1800 kg	185 R 14 C	oui
RI 4352	3500	2780	4240	2030	5900	2100	760	2 x 1800 kg	185 R 14 C	oui

* Dimensions du plateau seul = dimensions utiles + 80 mm

Options

- Ridelles acier H = 400 mm.
- Roue de secours + support
- Réhausse grillagée H = 800 mm pour RI 2000 uniquement.
- Bâche plate (RI 2000 et 3000)
- Bâche + arceaux 1m40 au dessus des ridelles (1m80 du plancher)
- Béquilles arrière de stabilité.
- Anneau 42 x 68
- Rampes alu 2m50 - capacité 2T
- Logement de rampes sous châssis

Multi Usage roues extérieures



RE 254 SF

RE 250 SF

Descriptif technique

- Châssis et ridelles mécano-soudés et galvanisé à chaud
- Caisse basculante (sauf en 2 essieux)
- Essieu galvanisé de 750 kg en version non freinée et 1 300 kg en version freinée
- Flèche en V avec roue jockey télescopique
- Ridelle arrière rabattable
- Ridelles H=350 mm avec main courante
- Ridelles démontables pour transformer la remorque en plateau
- Porte échelle sur face avant
- Plancher bois antidérapant
- Garde boue acier
- Feux 6 fonctions dans traverse arrière

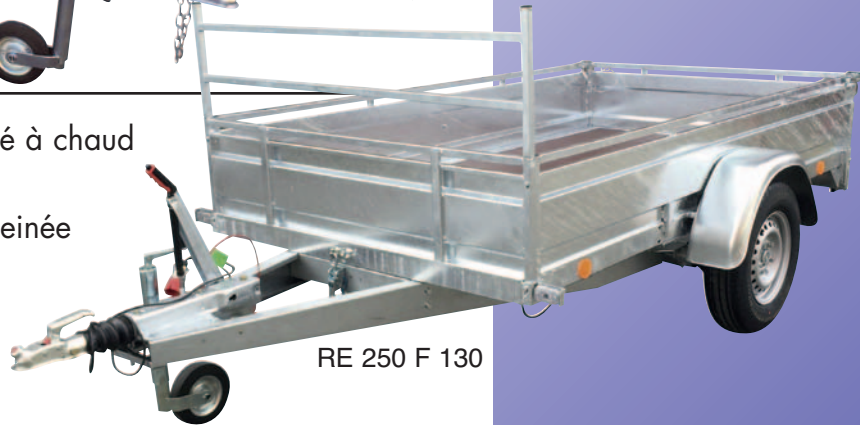

RE 250 F 130



Option hayon déplié et béquilles



Option hayon replié, béquilles et rehausses grillagées

Options

- Roue de secours + support (sur ridelle avant)
- Bâche plate
- Bâche H=700 mm avec arceaux
- Rehausses grillagées H=500 mm
- Hayon arrière pliable L=1m10
- Paires de béquilles arrières

Dimensions

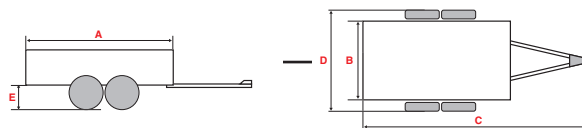

Réf.	PTC kg	Charge Utile kg	A LONG	B LARG	C LONG	D LARG	E Hauteur	Essieux	Roues	Frein
			Utile Caisse*	hors tout						
RE 250 SF	750	534	2500	1420	3680	1880	560	1 x 750 kg	155/70 R 13	non
RE 254 SF	750	482	2500	1420	3680	1880	560	2 x 750 kg	155/70 R 13	non
RE 250 F130	1300	1012	2500	1420	3680	1880	560	1 x 1300 kg	165 R 13 C	oui

Détarage possible à préciser à la commande : remorque non freinée possible en 500 kg
remorque freinée en 750, 1000 et 1200 kg

Porte Voitures

PVB 200

Avec option treuil et support de treuil



Descriptif technique

- Châssis mécano-soudé boulonné et galvanisé
- Essieu(x) freiné(s) à suspension caoutchouc
- Flèche en «V» avec commande de frein à inertie
- Roue jockey télescopique
- 2 rails de roulage en caillebotis antidérapant - largeur 430 mm
- Feux et signalisation protégés
- Basculement manuel assisté par compas à gaz sur PVB 130 et 160
- Basculement hydraulique par vérin et pompe manuelle sur PVB 200 et 250
- Accès arrière par becquet en bout des rails
- 4 anneaux de sanglages

Dimensions

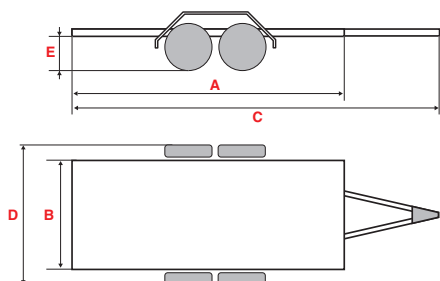

ROUES
EXTERIEURES

Options

- Roue de secours + support
- Treuil manuel avec support
- Paire de cales de roues escamotables
- Basculement hydraulique, vérin et pompe manuel pour PVB 130 et 160
- Kit rampes de montée (pour utiliser les PVB en version non basculante)

Réf.	PTC kg	CU kg	A	B	C	D	E	Essieux	Roues
PVB 130	1300	970	3600	1800	5230	2430	450	1 x 1300 kg	165 R13 C
PVB 160	1600	1190	3600	1900	5400	2540	460	1 x 1600 kg	195/50 R13 C
PVB 200	2000	1520	3950	1900	5810	2430	420	2 x 1100 kg	185/70 R13
PVB 250	2500	1995	3950	1900	5810	2430	450	2 x 1300 kg	165 R14 C

Porte Voitures

PV PRO 200

Avec option
roue de secours
et support

Descriptif technique

- Châssis mécano-soudé boulonné et galvanisé
- Essieux freinés à suspension caoutchouc
- Flèche en «V» avec commande de frein à inertie
- Roue jockey télescopique
- 2 rails de roulage en caillebotis antidérapant - largeur 385 mm
- Feux et signalisation protégés
- Basculement manuel assisté par compas à gaz
- Support de treuil et treuil manuel d'origine
- Accès arrière par 2 rampes escamotables sous les rails (L=2,50 m)
- Rampes escamotables en acier pour PV PRO 160 à 250 largeur 385 mm
- Rampes escamotables en ALU pour PV PRO 350 largeur 350 mm



Dimensions

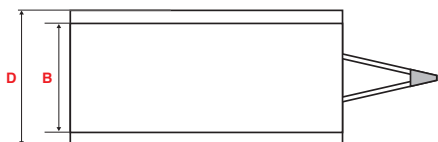
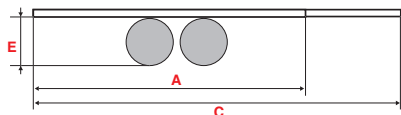

**ROUES
DESSOUS**

Réf.	PTC kg	CU kg	A	B	C	D	E	Essieux	Roues
PV PRO 160	1600	980	4100	2000	5450	2070	650	2 x 1300 kg	195/55 R 10C
PV PRO 200	2000	1380	4100	2000	5450	2070	650	2 x 1300 kg	195/55 R 10C
PV PRO 250	2500	1880	4100	2000	5450	2070	650	2 x 1300 kg	195/55 R 10C
PV PRO 350	3500	2720	4500	2090	5810	2250	670	2 x 1800 kg	195/55 R 13C

Options

- Roue de secours + support
- Basculement hydraulique, vérin et pompe manuel
- Plancher bois complet (entre les rails)
- Butée de roue escamotable supplémentaire

Abri de Chantier

non isolé

Réf. AC 35 TA 075 SF



Remorque Abri disponible:

■ soit montée et roulante,

■ soit en kit* complet à monter

(l'ensemble dans un rack consigné)



Descriptif Technique

- Châssis mécano-soudé et galvanisé à chaud
- Panneaux et toiture : tôle d'acier nervurée
- Panneaux : peinture jaune RAL 1003
- Porte arrière avec hublot
- Poignée avec serrure à clef
- Plancher aggloméré 22 mm
- PTC 750 kg PV 490 kg
- 1 essieu non freiné
- Timon articulé avec anneau 42x68
- 2 roues 155/70 R 13
- Roue jockey
- 4 béquilles de stabilité
- Garde boue
- Éclairage 12 v

RAL 1003



* Kit seulement pour tous pays hors communauté EUROPEENNE

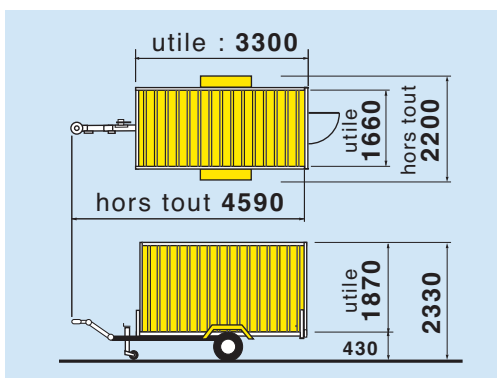

Les Remorques Porte-barrières

38 barrières maxi



Descriptif Technique

- PV 230kg - PTAC 750kg sans frein
1 essieu
- Timon articulé
- Roue jockey Ø48 télescopique
- Roues 155/70 R 13
- Stockage des barrières par suspension
- Chargement des barrières par les 2 cotés
- Arrimage par sangles à cliquet (fournies)
- Châssis galvanisé à chaud
- Adapté pour des barrières de ville longueur 2 m et 2,5 m
- Dimensions hors tout : long. 3,70 m x larg. 2,17 m
- Tractable avec le permis B

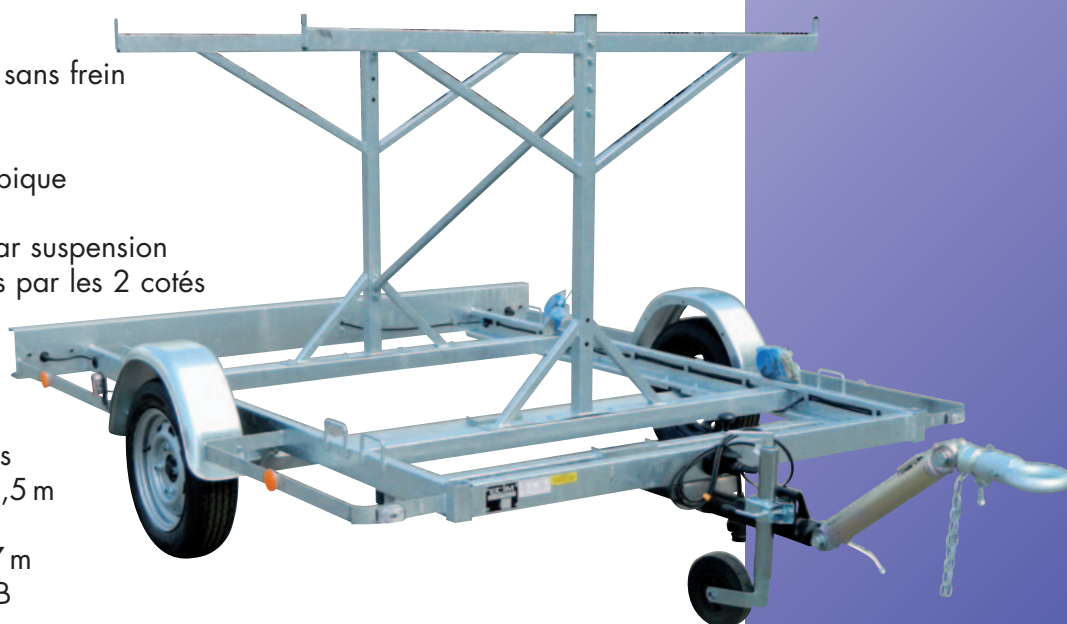

Options

- Roue de secours
- Support de roue de secours
- Boite à rotule en lieu et place de l'anneau

Châssis Nus

Descriptif technique

- Châssis mécano-boulonné
- Timon articulé ou flèche en "V"
- Roue jockey
- Garde boue acier
- Plancher bois ép.=9 mm pour homologation plateau
- Plancher bois ép.= 15 mm pour utilisation en plateau
- Electricité 12 V réglementaire
- Feux protégés dans traverse arrière

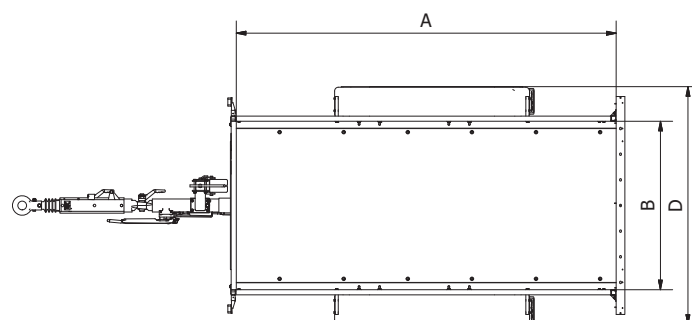
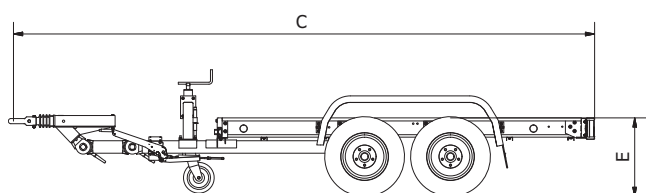

Série timon articulé réglable Simple essieu	PTC kg	Charge Utile kg	A LONG	B LARG	C LONG	D LARG	E Hauteur	Essieux	Roues	Frein	Série flèche en «V»
			Utiles châssis*		hors tout						
ETA 09 16 075 SF	750	590	1600	1000	3000	1550	550	1 x 750 kg	155/70 R 13	non	EV 09 16 075 SF
ETA 09 16 075 AF	750	520	1600	1000	3290	1550	540	1 x 750 kg	155/70 R 13	oui	EV 09 16 075 AF
ETA 09 16 130 AF	1300	1050	1600	1000	3290	1550	620	1 x 1300 kg	185 R 14 C	oui	EV 09 16 130 AF
ETA 09 20 075 SF	750	580	2000	1000	3430	1550	550	1 x 750 kg	155/70 R 13	non	EV 09 20 075 SF
ETA 09 20 075 AF	750	510	2000	1000	3680	1550	540	1 x 750 kg	155/70 R 13	oui	EV 09 20 075 AF
ETA 09 20 130 AF	1300	1030	2000	1000	3680	1550	620	1 x 1300 kg	185 R 14 C	oui	EV 09 23 130 AF
ETA 09 23 130 AF	1300	1010	2340	1000	4030	1550	620	1 x 1300 kg	185 R 14 C	oui	EV 09 23 130 AF
ETA 11 20 075 SF	750	560	2000	1110	3430	1680	550	1 x 750 kg	155/70 R 13	non	EV 11 20 075 SF
ETA 11 20 075 AF	750	490	2000	1110	3680	1680	540	1 x 750 kg	155/70 R 13	oui	EV 11 20 075 AF
ETA 11 20 130 AF	1300	1020	2000	1110	3680	1680	620	1 x 1300 kg	185 R 14 C	oui	EV 11 20 130 AF
ETA 11 23 160 AF	1600	1300	2340	1110	4030	1680	620	1 x 1600 kg	185 R 14 C	oui	EV 11 23 160 AF
ETA 13 20 075 SF	750	550	2000	1310	3430	1870	550	1 x 750 kg	155/70 R 13	non	EV 13 20 075 SF
ETA 13 20 075 AF	750	480	2000	1310	3680	1870	540	1 x 750 kg	155/70 R 13	oui	EV 13 20 075 AF
ETA 13 20 130 AF	1300	1010	2000	1310	3680	1870	620	1 x 1300 kg	185 R 14 C	oui	EV 13 20 130 AF
ETA 13 20 160 AF	1600	1280	2000	1310	3710	1870	620	1 x 1600 kg	185 R 14 C	oui	EV 13 20 160 AF
ETA 13 26 130 AF	1300	990	2560	1310	4250	1870	620	1 x 1300 kg	185 R 14 C	oui	EV 13 26 130 AF
ETA 16 26 130 AF	1300	970	2560	1610	4270	2140	620	1 x 1300 kg	185 R 14 C	oui	EV 16 26 130 AF
2 essieux											
ETA 11 23 250 AF	2500	2070	2340	1110	4100	1680	620	2 x 1300 kg	185 R 14 C	oui	EV 11 23 250 AF
ETA 11 26 250 AF	2500	2030	2560	1110	4250	1680	620	2 x 1300 kg	185 R 14 C	oui	EV 11 26 250 AF
ETA 13 30 250 AF	2500	2000	2960	1310	4780	1870	620	2 x 1300 kg	185 R 14 C	oui	EV 13 30 250 AF
ETA 13 30 350 AF	3500	2900	2960	1310	4780	1870	550	2 x 1800 kg	185 R 14 C	oui	EV 13 30 350 AF
ETA 16 26 075 SF	750	450	2560	1610	4020	2140	620	2 x 750 kg	155/70 R 13	non	EV 16 26 075 SF
ETA 16 30 250 AF	2500	2000	2960	1610	4780	2140	620	2 x 1300 kg	185 R 14 C	oui	EV 16 30 250 AF

*Hauteur utile du longeron 135 mm

Châssis Nus

Roues extérieures
SERIE ETA
1 essieu



Roues extérieures
SERIE ETA
2 essieux



Roues extérieures
SERIE EV

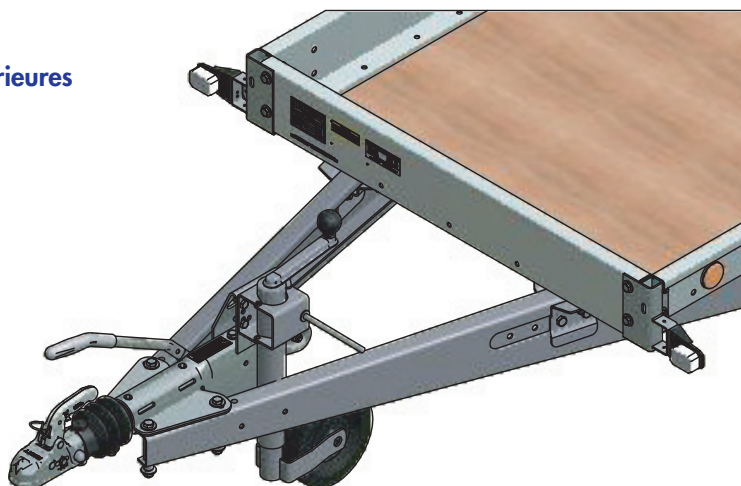

Options

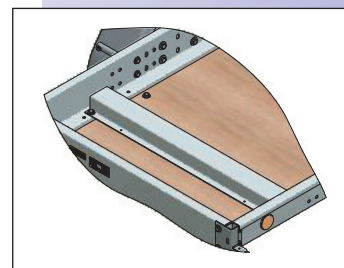

- 2 traverses pour fixation de groupe électrogène (par exemple) pour petit PTC

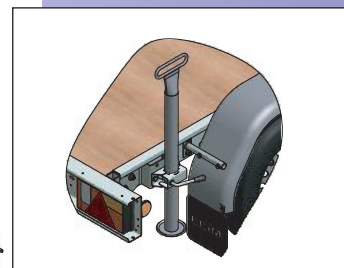

- Béquille de stabilité arrière

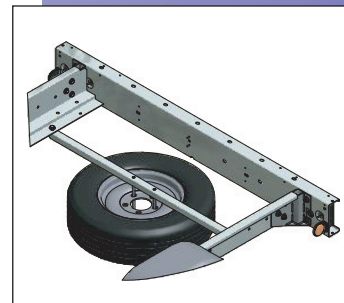

- Roue de secours avec support (sous arrière du plateau)

- Cadre mécano-soudé pour fixation groupe électrogène (par exemple) pour PTC supérieur

- Anneau d'attelage ou boîte à rotule

Les Fourgons

F 22 13 075 AF



F 22 13 075 SF

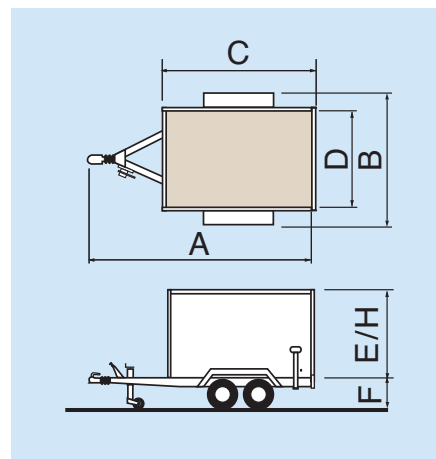

	PTC kg	Charge Utile kg	Dimensions utiles C x D x H	Dimensions H-T A x B	Passage de porte D x E		Hauteur F	Essieux	Roues	Frein
					Standard	Avec porte pont				
Fourgon 2m20										
F 22 13 075 SF	750	390	2220 x 1350 x 143	3390 x 1840	1250 x 1370	1130 x 1340	510	1 x 750 kg	155/70 R 13	Non
F 22 13 075 AF	750	360	2220 x 1350 x 143	3560 x 1840	1250 x 1370	1130 x 1340	510	1 x 750 kg	155 R 13	Oui
Fourgon 2m60										
F 26 14 075 AF	750	285	2600 x 1420 x 1620	4160 x 1910	1320 x 1560	1200 x 1530	520	1 x 750 kg	155 R 13	Oui
F 26 14 130 AF	1300	810	2600 x 1420 x 1620	4170 x 1910	1320 x 1560	1200 x 1530	520	1 x 1300 kg	165 R 13C	Oui
Fourgon 3m										
F 30 15 200 AF	2000	1370	3000 x 1500 x 1780	4570 x 1990	1400 x 1720	1280 x 1690	520	2 x 1100 kg	155 R 13	Oui

Les Fourgons

Options

Descriptif Technique

- Châssis mécano-soudé et galvanisé à chaud
- Flèche en V
- Garde boue acier
- Roue jockey télescopique
- Béquilles arrières de stabilité
- Plancher bois anti-dérapant
- Eclairage intérieur par plafonnier
- Caisse en contre plaqué lisse + profil en aluminium
- 6 anneaux encastrés dans le plancher
- 2 portes arrières à ouvertures latérales
- Fermeture par crémones 2 points et verrouillable par clé
- Feux protégés dans la traverse arrière



- Porte latérale (largeur 600 mm) avec marchepied



F 26 14 075 AF
avec option porte latérale
avec marchepied

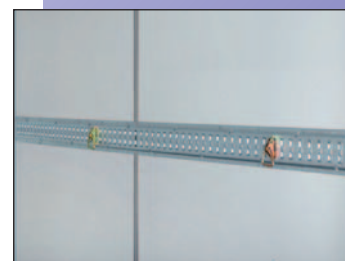

- Kit rails d'arrimage (kit comprenant 2 rails, 1 de chaque côté et 4 anneaux d'arrimage)
- Anneau d'arrimage de rail supplémentaire
- Roue de secours avec support



F 30 15 200 AF
avec option hayon
porte pont arrière



F 26 14 075 AF
avec option hayon pont arrière

- Hayon porte pont arrière

PERMIS DE CONDUIRE

La conduite des ensembles d'un véhicule tracteur et d'une remorque nécessite le permis E
Nous évoquons ci-après les catégories de permis nécessaires en fonction des caractéristiques

Le **permis B** suffit pour conduire un véhicule automobile d'un P.T.A.C. n'excédant pas 3,5 tonnes auquel est attelée une remorque :

- d'un P.T.A.C. n'excédant pas 750 kg,
- ou d'un P.T.A.C. supérieur à 750 kg mais à la double condition :
 - que le P.T.A.C. de la remorque n'excède pas le poids à vide du véhicule tracteur,
 - et que le total des P.T.A.C. (véhicule tracteur + remorque) n'excède pas 3,5 tonnes.

PERMIS B

Véhicule tracteur P.T.A.C. < ou = à 3,5 T	Remorque ou caravane P.T.A.C. < ou = à 750 kg
--	--

PERMIS B

Véhicule tracteur P.T.A.C. < ou = à 3,5 T	Remorque ou caravane P.T.A.C. > 750 kg mais < ou = au poids à vide du véhicule tracteur et P.T.A.C. tracteur + P.T.A.C. remorque < ou = à 3,5 T
--	--

Exemple

Véhicule tracteur	Remorque ou caravane
P.T.A.C. : 1500 kg	P.T.A.C. : 950 kg
P.V. : 1020 kg	
P.T.A.C. véhicule tracteur + P.T.A.C. remorque = 2450 kg	
Permis B	



P.T.A.C. 1500 kg + P.T.A.C. 950kg = 2450 kg

PAS DE
PERMIS E

En revanche le **permis E(B)** est exigé pour conduire des ensembles constitués par un véhicule tracteur d'un P.T.A.C. n'excédant pas 3,5 tonnes et d'une remorque dont le P.T.A.C est supérieur à 750 kg :

- lorsque le P.T.A.C. de la remorque est supérieur au poids à vide du véhicule tracteur,
- ou lorsque le total des P.T.A.C. (véhicule tracteur + remorque) est supérieur à 3,5 tonnes

PERMIS E(B)

Véhicule tracteur P.T.A.C. < ou = à 3,5 T	Remorque ou caravane P.T.A.C. > à 750 kg et P.T.A.C. remorque > au poids à vide du véhicule tracteur
--	---

Exemple

Véhicule tracteur	Remorque ou caravane
P.T.A.C. : 3500 kg	P.T.A.C. : 2500 kg
P.V. : 1500 kg	
P.T.A.C. remorque > P.V. véhicule tracteur	
Permis E(B)	



P.T.A.C. 3500 kg + P.T.A.C. 2500kg = 6000 kg

PERMIS E
EXIGIBLE

(B) ou B96. Toutefois, dans certains cas, le permis de catégorie B peut suffire. **Des ensembles.**

Le **nouveau permis B96** permet de circuler avec un P.T.R.A maximum de 4 250 kg sans la contrainte du permis E(B) à savoir :

- Le PTAC de la remorque pourra être supérieur au poids à vide du véhicule tracteur
- Ce permis s'obtient par une simple formation de sept heures (identique à un stage de rattrapage de points) et sera valable à vie.

PERMIS B96

PERMIS B96

Véhicule tracteur - P.T.A.C. < ou = à 3,5 T

Remorque ou caravane - P.T.A.C. > à 750 kg

P.T.A.C. véhicule + P.T.A.C. remorque
< ou = à 4250 kg

Exemple

Véhicule tracteur	Remorque ou caravane
P.T.A.C. : 1500 kg	P.T.A.C. : 1500 kg
P.V. : 1200 kg	

Permis B96

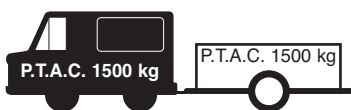

P.T.A.C. 1500 kg + P.T.A.C. 1500kg = 3000 kg

PERMIS B96
EXIGIBLE

SAVOIR LIRE SA CARTE GRISE

Que se soit celle de sa voiture ou de sa remorque, savoir déchiffrer sa carte grise (le certificat d'immatriculation) est important à plus d'un titre. Sur l'ensemble des rubriques renseignées sur la carte grise, trois sont à mettre plus particulièrement en avant. Elles concernent les différentes masses à connaître pour rouler en toute légalité.

Depuis 2004, avec la mise en place d'un nouveau certificat d'immatriculation européen, les rubriques et les termes employés ont changé. Ces rubriques, mise à part la **F3** qui ne concerne que les véhicules tracteurs, sont, pour la remorque, les mêmes que celles de la tractrice.

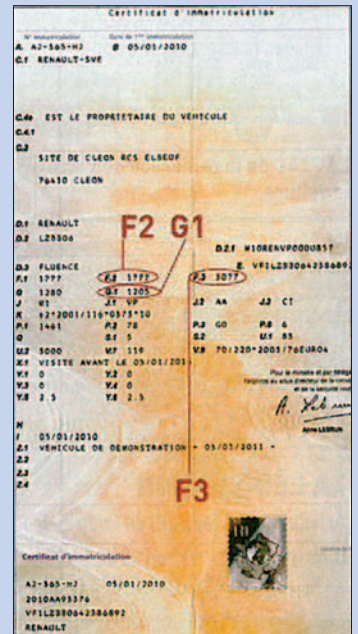

F2 : Masse en charge maximale admissible du véhicule, (anciennement appelée PTAC, poids total autorisé en charge), correspond à la masse maximale que ne peut dépasser le véhicule, passagers, conducteur et chargement compris.

F3 : Masse en charge maximale admissible de l'ensemble (anciennement PTR A, poids total roulant autorisé), correspond, elle, à la masse maximale que ne peut dépasser l'ensemble véhicule plus remorque, avec leurs chargements respectifs.

G1 : Masse à vide, MV (anciennement poids à vide, PV), correspond à la masse du véhicule en ordre de marche, avec le plein de carburant, d'huile, de liquide de refroidissement ainsi qu'avec outillage et roue de secours mais sans passagers ni conducteur.

La lecture de ces trois rubriques permet ainsi de déterminer la charge utile du véhicule ou de la remorque, mais surtout la masse tractable du véhicule en utilisant les formules suivantes :

Pour la charge utile (véhicule ou remorque) : F2-G1 (soit PTAC-PV)
Pour le poids tractable (véhicule) : F3-F2 (soit PTR A-PTAC)

Connaissant ces données, quatre règles du Code de la route (article R312-2) sont à connaître et à respecter impérativement :

- 1 - la masse réelle de la voiture ne doit pas dépasser le PTAC (F2) inscrit sur la carte grise
- 2 - la masse réelle de la caravane ne doit pas dépasser le PTAC inscrit sur la carte grise
- 3 - la masse réelle de l'ensemble (masse réelle de la voiture + masse réelle de la caravane) ne doit pas dépasser le PTR A (F3) inscrit sur la carte grise de la voiture
- 4 - la masse réelle de la remorque ne doit pas dépasser 1,3 à la fois la masse réelle de la voiture.

ECIM

TRAILERS *by* **TRIGANO**

