

We build a better future



■ L'illustration peut présenter des équipements disponibles en option.

15D/18D/20DA-7E

CHARIOTS ELEVATEURS Respectueux de l'environnement

AZUR TECHNOLOGIES

 **HYUNDAI**
HEAVY INDUSTRIES CO.,LTD.

15D/18D/20DA -7E

Nouveaux critères pour les chariots élévateurs

Hyundai présente avec sa série 7 une nouvelle gamme de chariots élévateurs diesel. D'excellentes puissances et performances améliorent votre rentabilité commerciale.



Système de détection de présence de l'opérateur (OPSS, Operator Presence Sensing System)

Le contrôle d'inclinaison, de levage et d'abaissement du mât n'est pas possible via le fonctionnement du contrôle approprié lorsque l'opérateur ne se trouve pas en position normale. (option)





Puissance & performances élevées

Moteur puissant

Moteur KUBOTA V2203

La qualité approuvée par le marché du moteur Kubota V2203 garantit des performances incomparables, une grande durabilité et une valeur supplémentaire pour le chariot élévateur. 30,8 kW de puissance suffisent amplement pour tout travail avec une machine équipée d'une pièce standard ou d'une pièce spéciale.

30,8 kW / 2300 rpm



Système hydraulique de pointe

Le tout nouveau système hydraulique grande capacité qui comprend une soupape de contrôle à faible bruit diminue le temps de réaction durant l'utilisation et améliore l'efficacité et la durabilité.

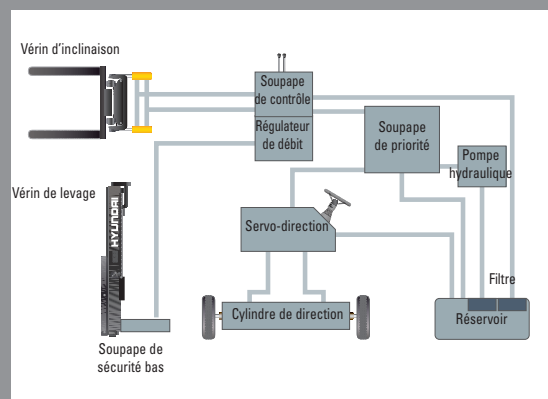

Champion de la capacité, le nouveau maître du chantier !

Fonctionnement sans heurt, conception efficace et ergonomique, la série 15D/18D/20DA-7E est faite pour répondre à vos besoins.



Performances rapides et stables

Grâce à sa capacité à pouvoir rapidement soulever et abaisser le tablier porte-fourche, de même qu'à incliner le mât en avant et en arrière, ce chariot élévateur vous offre les meilleures conditions d'utilisation possibles pour les opérations de déchargement. Lorsque le chariot est entièrement chargé, la vitesse d'abaissement du mât est soigneusement contrôlée pour garantir la sécurité via la soupape de contrôle bas.



■ L'illustration peut présenter des équipements disponibles en option.

Vitesse de déplacement et capacité de gravisement de pente plus élevées

Le puissant moteur offre une plus grande accélération, une meilleure capacité de gravisement de pente et une plus grande vitesse de déplacement sur tout terrain ou pente

Capacité de gravisement de pente (chargé)

15D-7E	17,5°
18D-7E	15,7°
20DA-7E	14,7°

Vitesse de déplacement (à vide)

15D-7E	19,3 km/h
18D-7E	19,3 km/h
20DA-7E	19,3 km/h

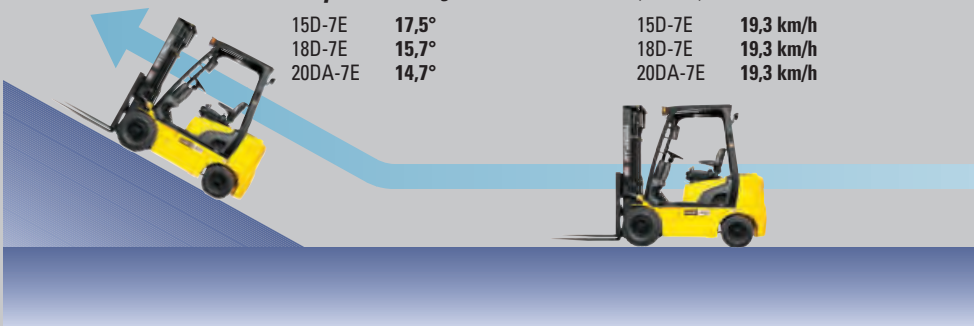

Angle d'inclinaison du mât plus élevé

L'utilisation de l'angle d'inclinaison du mât de 6 degrés en avant et de 10 degrés en arrière offre à l'utilisateur une plate-forme rapide et sûre pour les opérations de chargement et de déchargement.

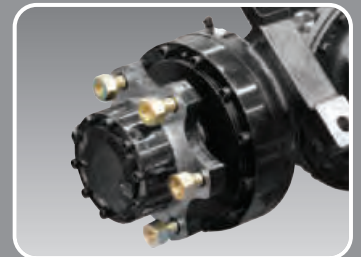

Système de frein à disque humide

Le système de frein à disque humide ne nécessite pratiquement pas de maintenance et permet de protéger de la poussière et de l'eau.



Direction assistée entièrement hydrostatique

Une direction hydraulique garantit toujours une direction souple et douce, évitant toute retenue et tout retour du volant.



Remplissage de carburant à clé

Pour améliorer la sécurité et le temps d'immobilisation sur le chantier, un plus grand réservoir de carburant avec un bouchon à clé ont été installés.

Utilisation confortable



Volant réglable avec bouton tournant

Le volant peut être réglé à l'aide d'un levier situé à gauche afin d'améliorer le confort de l'utilisateur.



Levier sélecteur facile et sûr

Le levier unique situé à gauche de la colonne de direction offre à l'opérateur un contrôle rapide et aisé de la vitesse et de la direction de déplacement.



Levier de commutation multi-fonctions

Un levier de commutations multi-fonctions offre un accès aisé aux lampes et au klaxon.



Réponse rapide des leviers de commande d'utilisation

Seul un effort minimum de l'opérateur est requis pour un contrôle précis, sûr et productif.



■ L'illustration peut présenter des équipements disponibles en option.



Pédales positionnées de manière ergonomique

Dans le respect de l'ergonomie, l'accélérateur, le frein et les pédales d'embrayage sont positionnés de manière optimale pour la facilité de l'opérateur.



Porte-gobelet et console

Des espaces de stockage supplémentaires sont situés à l'intérieur de l'espace d'utilisation.

Conception ergonomique de l'espace !

Un design conçu en fonction de l'ergonomie permet de réduire la fatigue et d'améliorer l'efficacité de l'opérateur.



Nouvelle visibilité plus grande pour des opérations plus sûres

L'opérateur peut travailler avec une sécurité et une précision accrues grâce à un mât offrant une vue plus large.

Jauges faciles à vérifier pour l'opérateur et panneau de contrôle résistant à l'eau



- | | |
|--|---|
| ① Lampe de frein de stationnement | ⑨ Témoin du séparateur d'eau |
| ② Clignotants | ⑩ Témoin de pré-chauffage |
| ③ Témoin d'avertissement de carburant | ⑪ Jauge de température d'eau |
| ④ Témoin d'avertissement d'huile moteur | ⑫ Jauge de carburant |
| ⑤ Témoin d'avertissement de la température d'huile de transmission | ⑬ Compteur horaire |
| ⑥ Témoin d'avertissement de la batterie | ⑭ Témoin de contrôle moteur |
| ⑦ Témoin d'avertissement du filtre à air | ⑮ Avertissement de ceinture de sécurité |
| ⑧ Témoin de fonctionnement | ⑯ Avertissement OPSS |

Siège à suspension entièrement réglable

Un siège agréable, réglable et ergonomique avec accoudoirs, vous garantit confort, sécurité et durabilité.



Nouveau système d'amortisseurs anti-vibrations

Un système à suspension hydraulique de pointe, avec un isolateur en caoutchouc hydraulique anti-vibrations, est installé entre la structure de la cabine et le châssis afin de réduire les vibrations et le bruit pendant la conduite. Cela permet de réduire la fatigue de l'opérateur et d'augmenter la sécurité pendant l'utilisation.



Endurance & sécurité

Solide arceau protecteur

L'arceau protecteur de sécurité est conforme aux réglementations EEC et ANSI et protège l'opérateur pendant les travaux dangereux.



Frein de stationnement

Le frein de stationnement à basculement demande moins d'effort à l'opérateur.



La sécurité et une durabilité élevée !

Sécurité et durabilité ont été les maîtres mots durant la phase de conception de l'équipement.

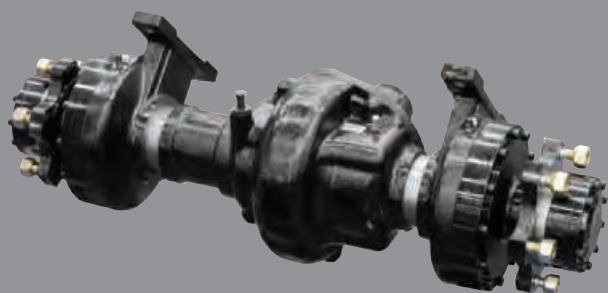

Essieu d'entraînement auxiliaire hautement durable

La transmission automatique vous offre une vitesse de déplacement rapide et tranquille dans toutes les conditions de charge. Améliorant de la sorte votre efficacité.



Grande marche et poignée

Une grande marche "ouverte" assure facilité et sécurité pour entrer dans la machine et en sortie.



■ L'illustration peut présenter des équipements disponibles en option.

Châssis monobloc travaux lourds

Le châssis monobloc pour travaux lourds, conçu sur base d'une analyse structurelle précise, garantit durabilité et sécurité.

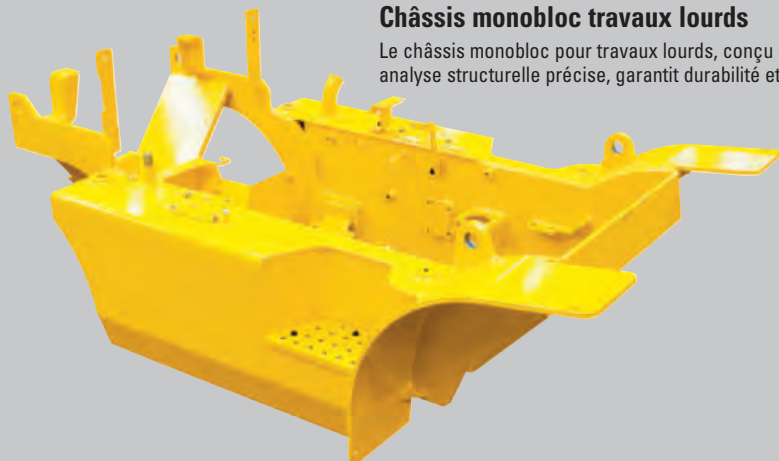

Maintenance du système électrique

Divers composants électriques sont centralisés pour améliorer la maintenance régulière.



Soufflets d'expansion

Les soufflets d'expansion absorbent les vibrations et réduisent le bruit généré par le système d'échappement des gaz et en améliorent la durée de vie.



Phares protégés, lumineux

Phares lumineux protégés positionnés pour une meilleure visibilité dans les endroits sombres.

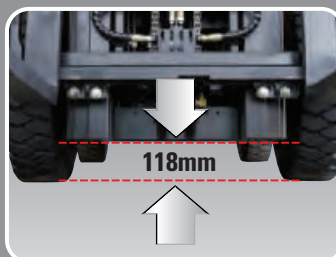

Garde au sol

Le moteur et la transmission sont assemblés horizontalement et positionnés haut dans le châssis afin de protéger les composants de hautes qualités lors de toute utilisation sur des surfaces rugueuses.

Durabilité & Maintenance aisée



Filtere à air contrôlé électriquement

Un capteur de filtre à air signale à l'opérateur que le filtre à air est obstrué pour que l'on procède à son remplacement afin d'éviter tout dommage potentiel au moteur.



Contrôle du niveau d'huile aisé

Le niveau d'huile T/M peut être contrôlé facilement sans aucun démontage.



Réservoir du liquide de frein

Un réservoir hautement visible et accessible facilite grandement les inspections quotidiennes.



Boîte à fusibles compacte et accessible pour une inspection aisée



Conception centralisée pour une plus grande facilité d'entretien !

Une disposition optimale des composants assure un accès aisé pendant la maintenance.



Changement aisé du filtre à air

Le filtre à air est facilement accessible pour être nettoyé ou remplacé. (Type cyclone 7 pouces)



Couvercle coulissant portable



Installation de la batterie rotationnelle

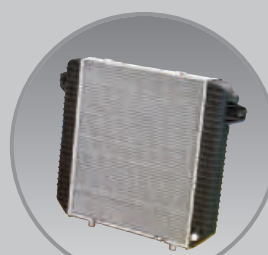

Radiateur d'aluminium avec superbe protection contre la chaleur



Vérification d'huile moteur rapide et aisée

Spécifications des mâts

Type de mât	Hauteur totale abaissée	Hauteur maximale des fourches			Levée libre				Angle d'inclinaison (degré)		Capacité de charge sans TDL (500 mm) LC pneu simple			Capacité de charge avec TDL (500 mm) LC pneu simple			Poids du chariot à vide pneu simple		
		Avec protecteur de charge		Sans protecteur de charge		Sans TDL					Avec TDL								
		15D/18D 20DA-7E	15/18D-7E	20DA-7E	15D/18D-7E	20DA-7E	15D/18D-7E	20DA-7E	15D-7E	18D-7E	20DA-7E	15D-7E	18D-7E	20DA-7E	15D-7E	18D-7E	20DA-7E		
		mm	mm	mm	mm	mm	mm	mm	kg	kg	kg	kg	kg	kg	kg	kg	kg		
Levée libre limité à 2 étages	V250	1755	2525	2530	145	150	145	150	6	10	1500	1750	2000	1400	1650	1890	2798	2916	3063
	V270	1855	2725	2730	145	150	145	150	6	10	1500	1750	2000	1400	1650	1890	2812	2930	3076
	V300	2005	3025	3030	145	150	145	150	6	10	1500	1750	2000	1400	1650	1890	2832	2950	3096
	*V330	2155	3325	3330	145	150	145	150	6	10	1500	1750	2000	1400	1650	1890	2852	2970	3116
	V350	2255	3525	3530	145	150	145	150	6	10	1500	1750	2000	1400	1650	1890	2865	2983	3130
	V370	2355	3725	3730	145	150	145	150	6	10	1500	1750	1950	1400	1650	1850	2879	2997	3143
	V400	2505	4025	4030	145	150	145	150	6	10	1475	1700	1550	1390	1600	1470	2903	3021	3168
	V450	2855	4525	4530	145	150	145	150	6	6	1425	1625	1500	1340	1535	1420	2970	3088	3235
	V500	3105	5025	5030	145	150	145	150	6	6	1350	1450	1050	1270	1370	980	3003	3121	3268
	V550	3355	5525	5530	145	150	145	150	6	5	1050	1000	825	970	930	760	3037	3142	3289
Levée libre à 3 étages	TF370	1805	3735	3740	798	803	1299	1,300	6	6	1500	1725	1900	1400	1650	1810	2895	3065	3221
	TF400	1905	4035	4040	898	903	1399	1,400	6	6	1475	1675	1850	1400	1610	1770	2914	3084	3240
	TF430	2005	4335	4340	998	1003	1499	1,500	6	6	1425	1625	1800	1365	1560	1720	2933	3103	3259
	TF450	2105	4535	4540	1098	1103	1599	1,600	6	6	1400	1600	1700	1340	1535	1620	2953	3123	3279
	TF470	2155	4735	4740	1148	1153	1649	1,650	6	6	1375	1475	1400	1315	1415	1350	2964	3134	3290
	TF500	2255	5035	5040	1248	1253	1749	1,750	6	6	1350	1425	1050	1290	1370	1020	2984	3154	3310
	TF550	2455	5535	5540	1448	1453	1949	1,950	6	5	1125	1125	800	1075	1085	780	3022	3192	3348
	TF600	2655	6035	6040	1648	1653	2149	2,150	6	5	775	775	500	750	755	490	3094	3264	3420
	TF650	2855	6535	6540	1848	1853	2349	2,350	3	3	525	525	450	510	510	440	3138	3308	3464
	TF700	3055	7035	7040	2048	2053	2549	2,550	3	3	375	350	325	365	340	315	3174	3344	3500

*Standard

Capacité de charge

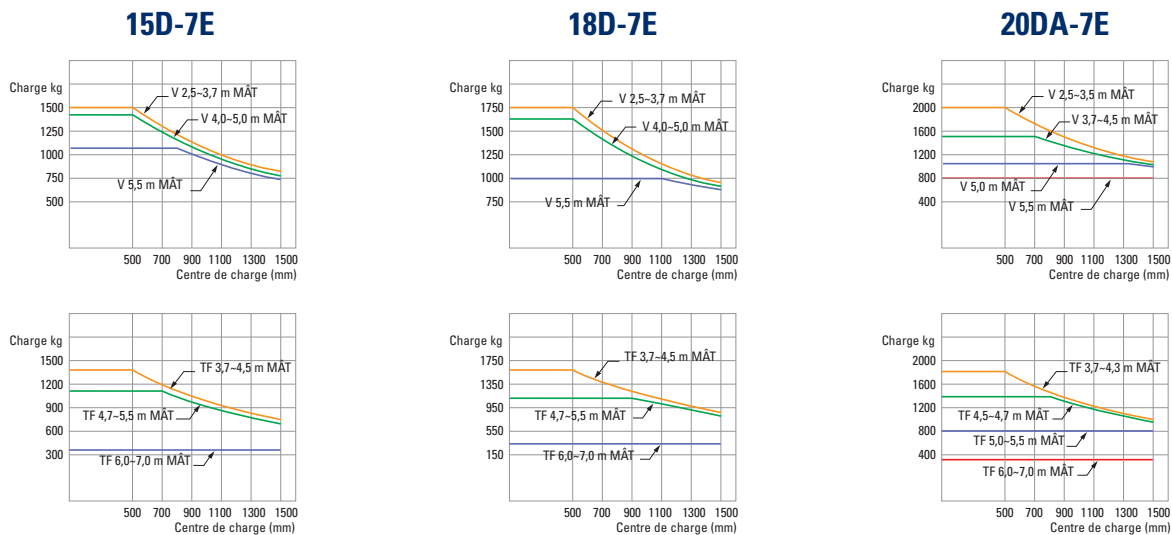

Dimensions

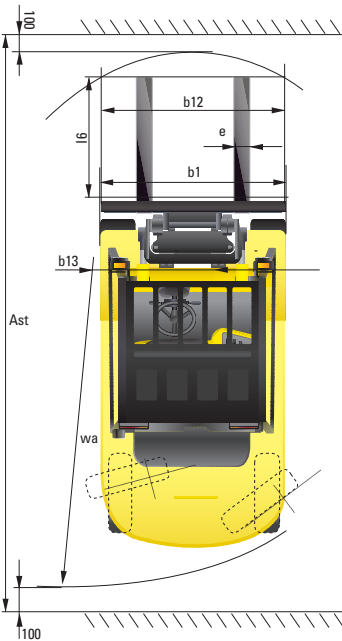
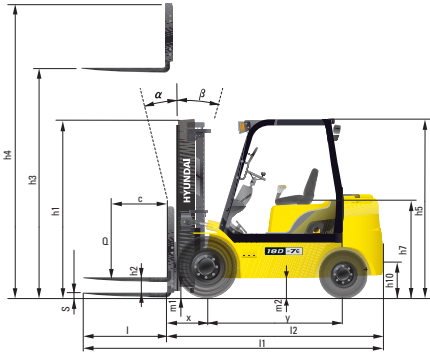

Spécifications

Identification			
1.1	Fabricant	Hyundai	Hyundai
1.2	Type	15D-7E	18D-7E
1.3	Entraînement : électrique (batterie ou secteur), diesel, essence, gaz combustible, manuel	DIESEL	DIESEL
1.4	Type de fonctionnement : manuel, piéton, debout, assis, poste de conduite élevée	Assis	Assis
1.5	Capacité de charge / charge nominale (standard)	1500	1750
1.6	Distance centre de charge	c mm	500
1.8	Distance de charge, centre de l'essieu d'entraînement à la fourches	x mm	394
1.9	Empattement	y mm	1422
Poids			
2.1	Poids en ordre de marche	kg	2850
2.2	Charge par essieu, chargé avant / arrière	kg	3754 / 596
2.3	Charge par essieu, déchargé avant / arrière	kg	1305 / 1546
Roues, Châssis			
3.1	Pneus : bandage plein, super-élastique, pneumatique, polyuréthane	Pneumatique	Pneumatique
3.2	Taille pneus, avant (Φ x largeur)	6.50-10-12PR	6.50-10-12PR
3.3	Taille pneus, arrière (Φ x largeur)	5.00-8-10PR	5.00-8-10PR
3.5	Roues, nombre avant / arrière (x = roues entraînées)	2x/2	2x/2
3.6	Largeur de voie, avant	mm	889
3.7	Largeur de voie, arrière	mm	914
Dimensions de base			
4.1	Mât inclinaison avant / arrière (α/β)	degrés	6 / 10
4.2	Hauteur mât abaissé (standard)	h1 (mm)	2159
4.3	Levage libre	h2 (mm)	145
4.4	Hauteur de levage (standard)	h3 (mm)	3327
4.5	Hauteur mât étendu (standard)	h4 (mm)	4343
4.7	Hauteur arceau protecteur (cabine)	h5 (mm)	2108
4.8	Hauteur de siège / hauteur debout	h7 (mm)	1049
4.12	Hauteur de l'accouplement	h10 (mm)	262
4.19	Longueur hors tout	l1 (mm)	3124
4.20	Longueur jusqu'à l'extrémité des fourches	l2 (mm)	2235
4.21	Largeur hors tout	b1 (mm)	1067
4.22	Dimensions des fourches (type a crochet)	S x E x L (mm)	900 x 100 x 35
4.23	Chariot porte-fourche ISO 2328, classe / type A,B		2A
4.24	Largeur chariot porte fourche	b12 (mm)	980
4.31	Garde au sol, chargé, sous le mât	m1 (mm)	119
4.32	Garde au sol, centre de l'empattement	m2 (mm)	145
4.33	Largeur allée pour carrefours palettes 1000 x 1200 (L x l)	Ast (mm)	3579
4.34	largeur allée pour longueurs palettes 800 x 1200 (l x L)	Ast (mm)	3780
4.35	Rayon de braquage	Wa (mm)	1984
4.36	Distance au point de pivot le plus petit	b13 (mm)	587
Données de performance			
5.1	Vitesse de déplacement (à vide)	km/h	19,5
5.2	Vitesse de levage, chargé / à vide	mm/sec	620 / 650
5.3	Vitesse d'abaissement, chargé / à vide	mm/sec	498 / 452
5.5	Effort de traction, chargé	kg	1669
5.7	Performances en pente, chargé / à vide	%	31,5 / 24,3
5.9	Temps d'accélération, chargé / à vide (10 m)	sec	NA
5.10	Frein de service		Mechanique
Moteur			
6.1	Fabricant/ type de moteur		KUBOTA V2203
6.2	Puissance moteur selon ISO 1585	kW	30,8
6.3	Vitesse nominale	1/min	2400
6.4	Nombre de cylindres / capacité cubique	anz/cm³	4 / 2197
6.5	Consommation de carburant selon le cycle VDI	ℓ / h	NA
Autres détails			
8.1	Type de commande d'entraînement		Transmission automatique
8.2	Pression de fonctionnement (système / accessoires)	bar	195 / 155
8.3	Volume d'huile hydraulique	ℓ	30
8.4	Niveau sonore à l'oreille de l'opérateur selon DIN12053	dB (A)	80

1) avec mât DZ +25 mm; avec translateur intégré x = 375 mm (avec mât DZ +25 mm); avec translateur à accrocher x = 410,5 mm (avec mât DZ +25 mm)

Pour de plus amples informations sur les options, consultez votre distributeur Hyundai. La machine illustrée peut varier en fonction des normes internationales. Toutes les mesures américaines sont arrondies à la livre ou au pouce le plus proche. Les spécifications peuvent faire l'objet de modifications sans préavis.



AZUR TECHNOLOGIES

le levier de votre logistique

Vente - Location - Entretien - Full-Service - Réparations toutes marques - Maintenance Industrielle

Chariots élévateurs - Pelle Takeuchi - Dumpers - Tout terrain - Télescopiques

www.azurtechnologies.fr

Tél : 01 61 02 02 02 - Fax : 01 61 02 02 05

Mail : commercial@azurtechnologies.fr



HYUNDAI | FORKLIFT
HEAVY INDUSTRIES CO., LTD.