

Tableau des mâts du gerbeur CDD 12/14/16/20 AC1

	Levée mm	Mât replié mm	Mât déployé mm	Levée libre mm	Capacité résiduelle à cdg 600mm				
					1,2t kg	1,4t kg	1,6t kg	2t kg	
Mâts pour gerbeur 1,2t / 1,4t et 1,6t	Duplex	2000	1542	2542	90	1200	1400	1600	
		2500	1792	3042	90	1200	1400	1600	
		2700	1892	3242	90	1200	1400	1600	
		3000	2042	3542	90	1200	1400	1600	
		3300	2192	3842	90	1200	1200	1300	
		3500	2292	4042	90	1070	1070	1130	
		3600	2342	4142	90	1000	1000	1050	
		3800	2442	4342	90	920	920	970	
		4000	2642	4642	90	850	850	900	
		4300	2792	4942	90	770	770	810	
	Duplex levée libre	2500	1845	3095	90	1200	1400	1600	
		2700	1945	3295	90	1200	1400	1600	
		3000	2095	3595	90	1200	1400	1600	
		3300	2245	3895	90	1200	1200	1300	
		3500	2345	4095	90	1070	1070	1130	
		3600	2395	4195	90	1000	1000	1050	
		3500	1844	4214	1220	1070	1070	1130	
		3700	1909	4409	1290	960	960	1010	
		4000	2009	4709	1390	850	850	900	
		4300	2109	5009	1490	770	770	810	
Triplex levée libre	4500	2159	5159	1590	680	680	710		
	4700	2259	5459	1590	600	600	630		
	5000	2354	5744	1700	500	500	530		
	5200	2409	5909	1790	440	440	470		
	Duplex	2000	1647	3647	90				2000
		2500	1897	3147	90				2000
		2700	1997	3347	90				1800
		3000	2147	3647	90				1600
		3300	2297	3947	90				1350
		3500	2397	4147	90				1180
3600		2447	4247	90				1100	
3800		2547	4447	90				980	
4000		2747	4747	90				950	
4300		2897	5047	90				860	
Duplex levée libre	4500	2997	5247	90				760	
	2000	1700	2700	1090				2000	
	2500	1950	3200	1340				2000	
	2700	2050	3400	1440				1800	
	3000	2200	3700	1590				1600	
	3300	2350	4000	1740				1350	
	3500	2450	4200	1840				1180	
	3600	2500	4300	1890				1100	
	3500	1944	4314	1130				1180	
	3700	2009	4509	1200				1020	
Triplex levée libre	4000	2109	4809	1300				950	
	4300	2209	5109	1400				860	
	4500	2259	5259	1500				760	
	4700	2359	5559	1500				680	
	5000	2454	5844	1610				570	
	5200	2509	6009	1700				510	

Tableau des mâts du gerbeur CDD 12/14/16 AEC1

	Levée mm	Mât replié mm	Mât déployé mm	Levée libre mm	Capacité résiduelle à cdg 600mm			
					1,2t kg	1,4t kg	1,6t kg	
Duplex mono vérin central	2000	1553	2553	90	1200	1400	1600	
	2500	1803	3053	90	1200	1400	1600	
	2700	1902	3253	90	1200	1400	1450	
	3000	2053	3553	90	1200	1250	1300	
	3300	2203	3853	90	1100	1100	1150	
	3500	2388	4138	90	950	950	1000	
	3600	2438	4238	90	950	950	1000	
	Duplex double vérins	2000	1542	2542	90	1200	1400	1600
		2500	1792	3042	90	1200	1400	1600
		2700	1892	3242	90	1200	1400	1450
3000		2042	3542	90	1200	1250	1300	
3300		2192	3842	90	1100	1100	1150	
3500		2292	4042	90	950	950	1000	
3600		2342	4142	90	950	950	1000	
3800		2442	4342	90	850	850	900	
4000		2642	4642	90	750	750	800	
4300		2792	4942	90	600	600	650	
Duplex levée libre	2000	1595	2595	1090	1200	1400	1600	
	2500	1845	3095	1340	1200	1400	1600	
	2700	1945	3295	1440	1200	1400	1450	
	3000	2095	3595	1590	1200	1250	1300	
	3300	2245	3895	1740	1100	1100	1150	
	3500	2345	4095	1840	950	950	1000	
	3600	2395	4195	1890	950	950	1000	
	Triplex levée libre	3500	1844	4214	1220	950	950	1000
		3700	1909	4409	1290	850	850	900
		4000	2009	4709	1390	750	750	800
4300		2109	5009	1490	600	600	650	
4500	2159	5159	1590	500	500	550		

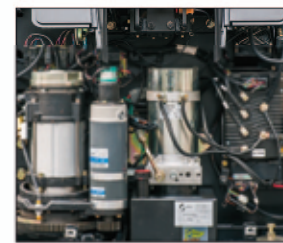

Accédez au site HANGCHA



**Série C**  
Gerbeur électrique



Simple et Robuste

**HANGCHA**  
CHARIOTS ELEVATEURS

[www.hangcha.fr](http://www.hangcha.fr)

		<b>HANGCHA</b>								
Caractéristiques	1.1	Marque								
	1.2	Modèle	CDD12 - AEC15	CDD12 - AEC1	CDD14 - AEC15	CDD14 - AEC1	CDD16 - AEC15	CDD16 - AEC1		
	1.3	Type d'utilisation	Porté debout	Accompagnant	Porté debout	Accompagnant	Porté debout	Accompagnant		
	1.4	Capacité	kg	1200	1200	1400	1400	1600	1600	
	1.5	Centre de gravité	c (mm)	600						
Poids	2.1	Empattement	y (mm)	1378						
	2.1	Poids total	kg	1030	990	1030	990	1060	1020	
	3.1	Type de roue	Polyuréthane							
	3.2	Dimension des roues côté opérateur	mm	Ø250 x 80						
	3.3	Dimension des roues côté charge	mm	Ø85 x 70						
Pneus et roues	3.4	Dimension des roues stabilisatrices	mm	Ø125 x 50						
	3.5	Nb. de roues côté opérateur (x = roues motrices)	1 x 2 / 4							
	3.6	Voie côté opérateur	b10 (mm)	620						
	3.7	Voie côté charge	b11 (mm)	385						
	4.1	Hauteur de levage	h3 (mm)	270						
Dimensions	4.2	Hauteur des fourches abaissées	h13 (mm)	90						
	4.3	Longueur hors tout	L1 (mm)	2063	2013	2063	2013	2063	2013	
	4.4	Longueur hors tout plateforme incluse	L1 (mm)	2495		2495		2495		
	4.5	Largeur totale	b1 (mm)	860						
	4.6	Dimensions fourches	L / l / h (mm)	1150 / 185 / 65						
	4.7	Largeur extérieur fourches	b5 (mm)	570						
	4.8	Garde au sol au centre de l'essieu	m2 (mm)	25						
	4.9	Largeur d'allée pour palette 1000 x 1200	Ast (mm)	2280	2220	2280	2220	2280	2220	
	4.10	Largeur d'allée avec palette 800 x 1200	Ast (mm)	2330	2270	2330	2270	2330	2270	
	4.11	Rayon de braquage	Wa (mm)	1630	1570	1630	1570	1630	1570	
	Performances	5.1	Vitesse Déplacement (avec/sans charge)	km/h	5 / 5					
5.2		Vitesse de levée (avec/sans charge)	mm/s	110 / 160	110 / 160	100 / 160	100 / 160	100 / 160	100 / 160	
5.3		Vitesse de descente (avec/sans charge)	mm/s	170 / 180						
5.4		Gravissement rampe maxi (avec/sans charge)	%	6 / 10						
Autres	6.1	Puissance moteur de traction	Kw	1,1						
	6.2	Puissance moteur de levée	Kw	2,2	2,2	2,2 / 3	2,2 / 3	3	3	
	6.3	Batterie (Voltage/puissance)	V/Ah	24 / 210	24 / 210	24 / 210	24 / 210	24 / 240	24 / 240	
	7.1	Type de contrôleur	Curtis AC							

(\*) Le cylindre de levée simple possède un moteur de levée de 2,2 Kw, le double cylindre est équipé d'un moteur de 3 Kw.

#### Options

Batterie 240 Ah  
Dossier de charge  
Accès sur le côté de la batterie

Protection du mât  
Largeur extérieur de fourches 680 mm  
Bras encadrants

Différentes hauteurs de levées (cf. tableau des mâts page 4)  
Différentes longueurs de fourches (1 220 / 1 400 / 1 600 mm)  
Préparation grand-froid (-30°C)

#### Dimensions

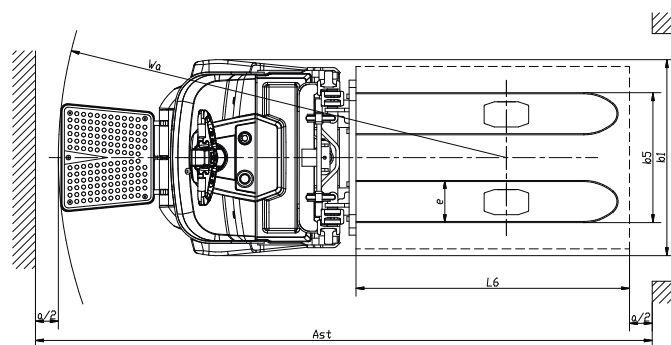
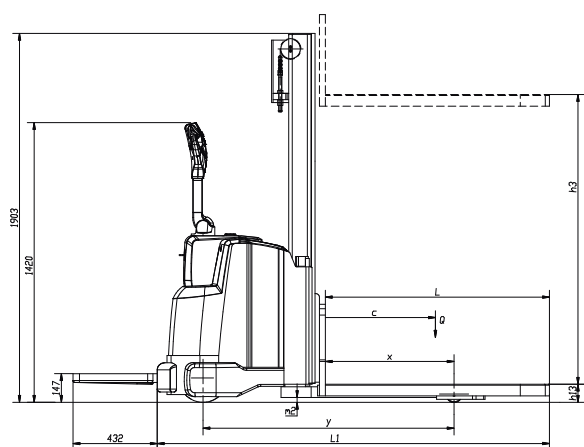

		<b>HANGCHA</b>											
Caractéristiques	1.1	Marque											
	1.2	Modèle	CDD12 - AC15	CDD12 - AC1	CDD14 - AC15	CDD14 - AC1	CDD16 - AC15	CDD16 - AC1	CDD20 - AC15	CDD20 - AC1			
	1.3	Type d'utilisation	Porté debout	Accompagnant	Porté debout	Accompagnant	Porté debout	Accompagnant	Porté debout	Accompagnant			
	1.4	Capacité	kg	1200	1200	1400	1400	1600	1600	2000	2000		
	1.5	Centre de gravité	c (mm)	600									
Poids	2.1	Empattement	y (mm)	1405	1405	1405	1405	1425	1425	1425	1425		
	2.1	Poids total	kg	1080	1041	1100	1061	1130	1091	1285	1246		
	3.1	Type de roue	Polyuréthane										
	3.2	Dimension des roues côté opérateur	mm	Ø230 x 75									
	3.3	Dimension des roues côté charge	mm	Ø85 x 70									
Pneus et roues	3.4	Dimension des roues stabilisatrices	mm	Ø140 x 55									
	3.5	Nb. de roues côté opérateur	1 x 1 / 4										
	3.6	Voie côté opérateur	b10 (mm)	525									
	3.7	Voie côté charge	b11 (mm)	385									
	4.1	Hauteur de levage	h3 (mm)	2700									
Dimensions	4.2	Hauteur des fourches abaissées	h13 (mm)	90									
	4.3	Longueur hors tout	L1 (mm)	2075	2025	2075	2025	2095	2045	2095	2045		
	4.4	Longueur hors tout plateforme incluse	L1 (mm)	2507		2507		2527		2527			
	4.5	Largeur totale	b1 (mm)	800									
	4.6	Dimensions fourches	L / l / h (mm)	1150 / 185 / 65									
	4.7	Largeur extérieur fourches	b5 (mm)	570									
	4.8	Garde au sol au centre de l'essieu	m2 (mm)	25									
	4.9	Largeur d'allée pour palette 1000 x 1200	Ast (mm)	2162	2163	2162	2163	2162	2163	2162	2163		
	4.10	Largeur d'allée avec palette 800 x 1200	Ast (mm)	2362	2363	2362	2363	2362	2363	2362	2363		
	4.11	Rayon de braquage	Wa (mm)	1642	1643	1642	1643	1642	1643	1642	1643		
	Performances	5.1	Vitesse déplacement (avec/sans charge)	km/h	9 / 9.5	6 / 6	9 / 9.5	6 / 6	7.5 / 9.5	5 / 6	7.5 / 9.5	5 / 6	
5.2		Vitesse de levée (avec/sans charge)	mm/s	107 / 175	107 / 175	140 / 191	100 / 160	118 / 150	118 / 175	110 / 150	110 / 150		
5.3		Vitesse de descente (avec/sans charge)	mm/s	165 / 175	165 / 175	165 / 175	165 / 175	160 / 170	160 / 170	160 / 170	160 / 170		
5.4		Gravissement rampe maxi (avec/sans charge)	%	10 / 16	8 / 16	10 / 16	8 / 16	8 / 16	5 / 16	8 / 16	5 / 16		
Autres	6.1	Puissance moteur de traction	Kw	2,2	1,5	2,2	1,5	2,2	1,5	2,2	1,5		
	6.2	Puissance moteur de levée	Kw	2,2	2,2	3	3	3	3	3	3		
	6.3	Batterie (Voltage/puissance)	V/Ah	24 / 280	24 / 240	24 / 280	24 / 240	24 / 340	24 / 280	24 / 340	24 / 280		
	7.1	Type de contrôleur	Curtis AC										

(\*) Le cylindre de levée simple possède un moteur de levée de 2,2 Kw, le double cylindre est équipé d'un moteur de 3 Kw.

#### Options

Dossier de charge  
Protection du mât  
Protection grand-froid (-30°)

Batterie 280Ah, 340Ah  
Largeur extérieur fourches 680mm

Différentes hauteurs de mât (cf. tableau des mâts page 1)  
Différentes longueurs de fourches (1220, 1600mm)

#### Dimensions

