



Electrolux

Laverie Laveuse frontale NUC3 avec pompe de vidange et adoucisseur

REPÈRE # _____

MODELE # _____

NOM # _____

SIS # _____

AIA # _____



Electrolux



Laverie

Laveuse frontale NUC3 avec pompe de vidange et adoucisseur

400147 (NUC3DPWS)

Laveuse frontale standard
400V 3N Surchauffeur de 4.5
KW. Avec adoucisseur et
pompe de vidange Doseur
rinçage

Description courte

Repère No.

Capacité 30 casiers/heure. 2 cycles 120 et 180 secondes et un cycle autonettoyage
- Construction inox AIS304 pour: dessus, cotés, façade, porte et cuve. Porte double
paroi, cuve réalisée avec de larges rayons. Surchauffeur en Aisi 304 soudée sous
atmosphère contrôlée (évite la corrosion des soudures) Les bras de lavage et de
rinçage sont en polypropylène démontables sans outils. Commande électronique
avec affichage digital, autodiagnostic. Système SOFT START préserve la vaisselle
délicate grâce à un démarrage doux de la pompe de lavage (évite les chocs de la
vaisselle.) Surchauffeur de 5.8 litres température de rinçage 80-90°C. Doseur de
rinçage incorporé, pré équipement pour doseur de détergent et système HACCP.
POMPE DE VIDANGE ET ADOUCISSEUR

3/400V+T+N Convertible sur site en 230V/3 ou 230V/1+N

IPX4. Livrée avec un casier 18 assiettes de 240 mm et un godet à couverts

Caractéristiques principales

- Surchauffeur atmosphérique associé à la pompe de rinçage surpuissante, garantissant que 100 % de l'eau est adoucie et que la température et la pression de l'eau de rinçage restent constantes, indépendamment de l'arrivée d'eau.
- Réservoir de résine de grande capacité pour un temps de fonctionnement prolongé (jusqu'à 4 heures en utilisation constante) pour éviter des régénération trop proches.
- Fonction « Soft Start » intégrée offre une protection supplémentaire pour les articles délicats. La pompe de lavage démarrage à faible puissance pour caler les objets à laver évitant les chocs entre eux.
- Système de lavage doté de bras de lavage rotatifs, d'une pompe de lavage surpuissante et d'un surchauffeur de grande capacité, adaptés au lavage professionnel.
- Une pause de 4 secondes (variable) après le lavage et avant le rinçage permet d'évacuer l'eau chargée de détergent avant la phase de rinçage.
- Laveuse Équipée d'une pompe de vidange pour une installation facile et rapide sans besoin d'ouvrir la machine.
- Le cycle d'auto-nettoyage entièrement automatique permet d'éviter tout risque de prolifération de bactéries.
- Cycle de 120/180 secondes.
- Bras de lavage/rinçage et filtre faciles à retirer.
- Panneau de commande simple à utiliser, avec affichage numérique, permettant de personnaliser la durée des cycles de lavage et de rinçage ainsi que les quantités précises de liquide de rinçage et de produit de lavage selon les besoins.
- Affichage numérique avec boutons marche/arrêt et régénération, cycle de nettoyage et/ou vidange (si la pompe est installée).
- Protection contre les projections d'eau IPX4.
- Prévu pour accepter les distributeurs externes.
- Prévu pour le raccordement sur système HACCP et sur dispositif de gestion de l'énergie.
- Connexion électrique triphasée ou monophasée, commutable sur site.

Construction

- L'appareil comporte des surfaces lisses pour faciliter le nettoyage.
- Le surchauffeur en inox 304 avec protection élevée par soudure TIG améliore la résistance à la corrosion.
- Tuyau d'alimentation en eau PVC avec raccords métalliques résistant à une pression d'eau élevée.
- Appareil complètement fermé à l'arrière.
- Avant, côtés, porte et cuve de lavage réalisés en inox AISI 304 résistant à la corrosion.

Accessoires inclus

- 1 X Godet jaune à couverts PNC 864242
- 1 X 18 assiettes plates PNC 867002

Accessoires en option

- Support pour laveuse frontale 2 glissières PNC 860418 à casiers

APPROBATION: _____



Electrolux

Laverie Laveuse frontale NUC3 avec pompe de vidange et adoucisseur

- Kit HACCP intégré comprenant: 1 interface complémentaire avec prise RS485. Pour connection sur un réseau extérieur. Compatible pour frontales, capots, lave batterie. PNC 864001
- Kit HACCP basic comprenant: 1 interface complémentaire avec prise RS485, une imprimante à bande. Pour une liaison directe sur l'appareil. Compatible pour frontales, capots, lave batterie. PNC 864002
- Kit sonde de détergent PNC 864004
- Kit sonde de rinçage PNC 864005
- Kit tuyauterie d'alimentation eau en acier inoxydable. PNC 864016
- Kit de mesure de la dureté de l'eau total ou partiel PNC 864050
- Kit doseur (pompe) de détergent pour laveuses 50Hz. PNC 864218
- Filtre de cuve pour laveuse standard NUC POUR LAVEUSE PRODUITE APRES JANVIER 2011 PNC 864222
- Godet jaune à couverts PNC 864242
- Filtre pour déminéralisation total Brita PNC 864367
- Demi-casier universel PNC 864527
- Demi casier pour assiettes. 8 assiettes plates PNC 864528
- Demi casier pour verres PNC 864529
- 4 godets à couverts PNC 865574
- 18 assiettes plates PNC 867002
- Casier pour objet creux ou 24 tasses ou 48 tasses à café PNC 867007
- Grille de protection à panier pour vaisselle petite et légère PNC 867016
- 16 verres, diam. 100mm, h. max = 70mm PNC 867023



Laverie
Laveuse frontale NUC3 avec pompe de vidange et adoucisseur
La société se réserve le droit de modifications techniques sans préavis



Electrolux

Laverie Laveuse frontale NUC3 avec pompe de vidange et adoucisseur

Avant

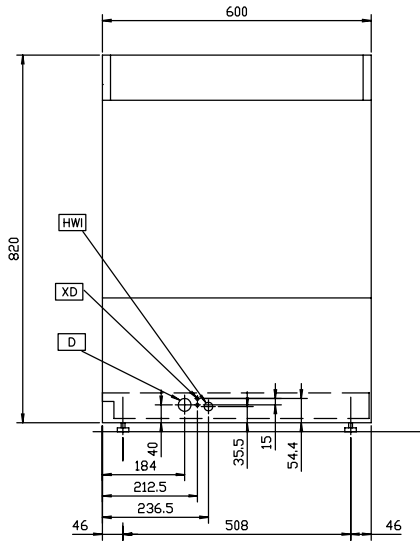

Dessus

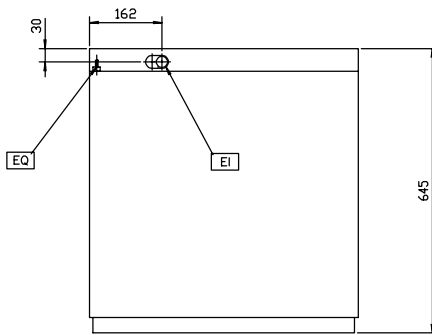

- D** = Vidange **XD** = Connexion détergent
EI = Connexion électrique
HWI
= Raccordement eau chaude

Côté

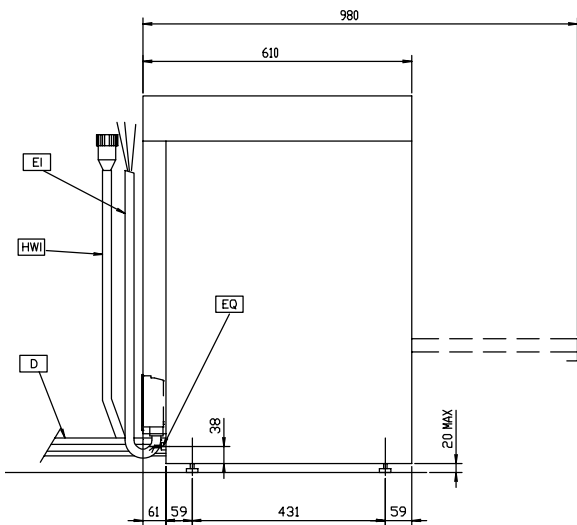

Électrique

Voltage :	
400147(NUC3DPWS)	400 V/3N ph/50 Hz
Commutable :	230V 3~; 230V 1N~
Total Watts :	5.35 kW
Résistance surchauffeur	4.5 kW
Résistance de cuve :	2 kW
Puissance pompe de lavage :	0.736 kW

Eau

Pression :	1-7 bar
Besoin en température d'eau :	50°C
Dureté de l'eau (maxi) :	>14°fH (>8°dH)
Degré TH	15 - 102 psi (1 - 7 bar)
Consommation eau/cycle (Litres):	3.3
Durée du cycle (sec) :	120/180
Capacité surchauffeur (litres)	5.8
Capacité de cuve (litres) :	33
Section arrivée eau :	
Dimension évacuation	20.5mm
Température cycle de lavage :	55-65 °C
Capacité cuve de lavage (litres) :	33
Durée du cycle de rinçage (sec) :	16
Température de rinçage :	85 °C
Consommation de rinçage (litres)	
:	3.3

Informations générales

Nb de cycles :	2 (120/180)
Casiers/heure	30
Assiettes/h :	540
Température de lavage (mini) :	55-65°C
Température de rinçage (mini) :	85 °C
Hauteur extérieure	820 mm
Largeur extérieure	600 mm
Profondeur extérieure	610 mm
Colisage (LxPxH):	600x610x820 mm
Niveau sonore :	<70 dBA
Largeur intérieure	500 mm
Profondeur intérieure	500 mm
Hauteur intérieure	330 mm



Laverie
Laveuse frontale NUC3 avec pompe de vidange et adoucisseur
La société se réserve le droit de modifications techniques sans préavis