

## FICHE TECHNIQUE ROCKWHEEL C2

La coupe hydraulique Unité Rockwheel C2 peut être équipée selon les besoins du client avec des tambours de démolition ou tambours de solvants.

Puissance Maximum	9,5 kW	12.7 hp
Débit Maximum	60,0 l/min	13.2 UK gpm
Débit Recommandé	30,0 l/min	6.6 UK gpm
Pression Maximum	225 bar	3,263 psi
Couple du Tambour	1.095 Nm @ 225 bar	805.2 ft lb @ 3,263 psi
Force au Pic	8,11 kN @ 225 bar	1,822 lbs @ 3,263 psi
Vitesse de Rotation du Tambour	98,0 rpm @ 30 l/min	98.0 rpm @ 6.6 UK gpm
Vitesse du Pic	1,4 m/s @ 30 l/min	4.56 ft/s @ 6.6 UK gpm
Poids	66 kg	145 lbs
Gamme de Porteur	0,7 - 2,5 t	0.7 - 2.5 t
Porte-Pics (Tambour excavation)	50 (14,0 mm Shank)	50 (0.55" Shank)

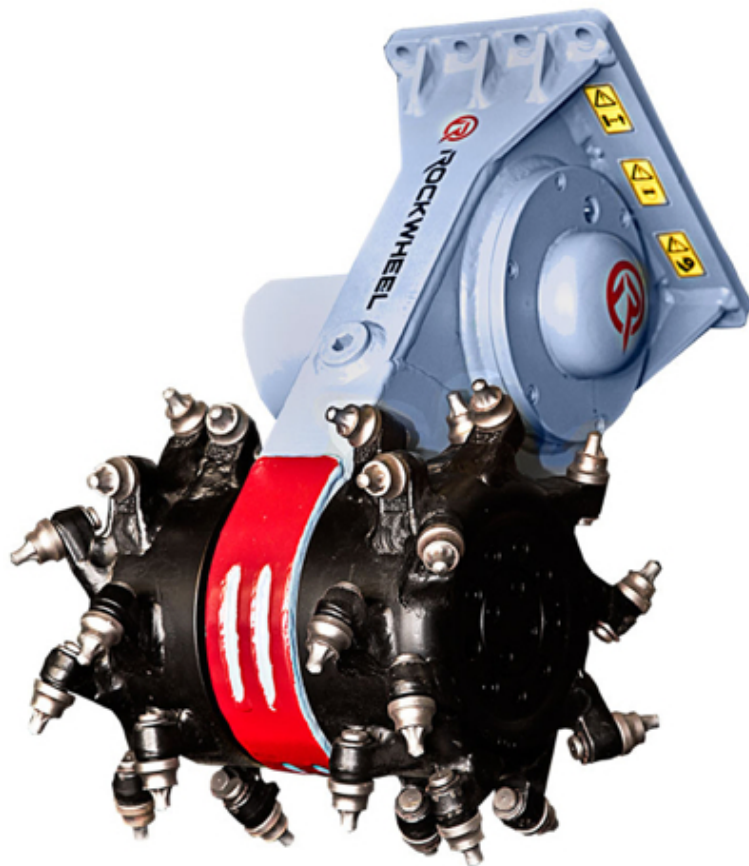

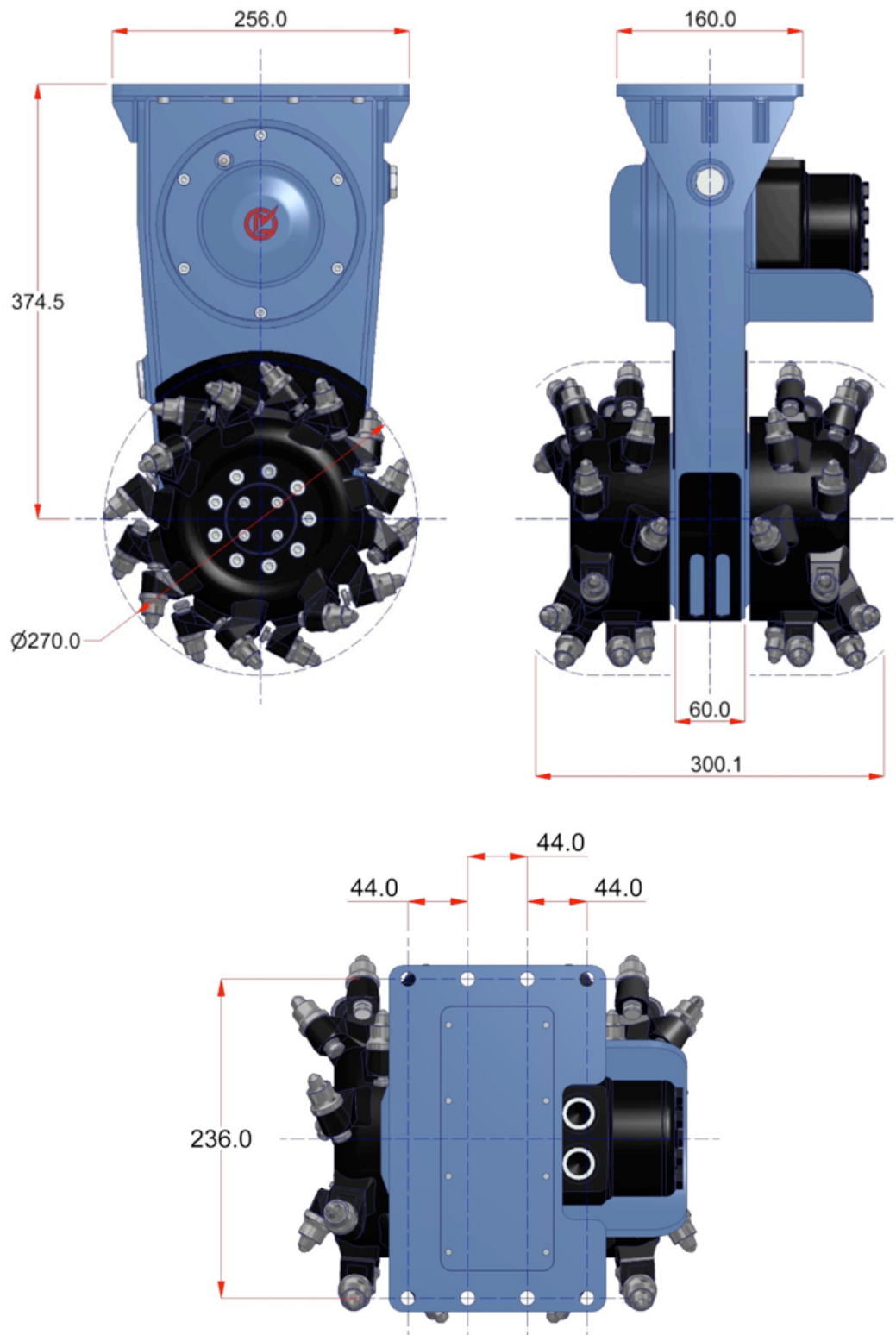

Rockwheel unités de coupe sont conçus et breveté par Webster Technologies Ltd., UK.