



PRESSE S 60

**Presse à balles verticale S60
automatique avec convoyeur:**

**Gain de productivité
Economie d'espace**

*Another great idea from Harmony
Enterprises Inc**

Domaines d'application :

- **Recycleur de textile**
- **Centres de recyclage de D3E**
- **Centre de recyclage de bouteilles PET et boîtes aluminium**
- **Diverses applications pour les industriels**

Avantages :

- Réduction considérable des coûts de traitement des emballages usagés recyclables
- Réalisation de balles très denses pour une valorisation optimale de vos matières
- Facilité d'utilisation
- Conforme à la réglementation Européenne en vigueur
- Entretien facile

Caractéristiques de la presse Ten Sixty :

- Chute et convoyeur en option
- Cycle de compression rapide: 40 secondes
- Cycle automatique lors du chargement des matériaux par convoyeur
- Vérin puissant avec une force de compression de 42 tonnes
- Peu encombrant par rapport à une presse horizontale (espace requis: 14,5 m²)

*Ten sixty, une exclusivité
Harmony Enterprises Inc.*

*Harmony Enterprises, l'assurance
de produits de qualité à des prix
abordables.*



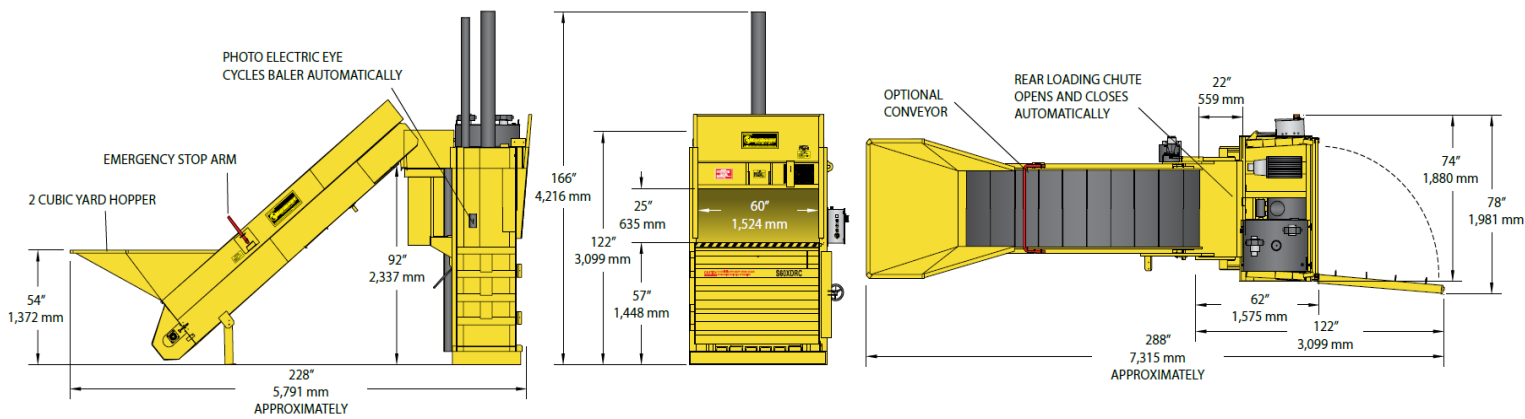

Caractéristiques :

- **Force de compression : 42 tonnes**
- **Facile d'entretien et d'utilisation**
- **Ejection hydraulique de la balle par double chaîne**
- **Matériel construit selon les normes C.E.**
- **Conforme aux exigences des industriels du recyclage**

| | |
|------------------------------|--|
| Taille de la balle L x l x H | 762 mm x 1524 mm x jusqu'à 1219 mm |
| Force de compression | 42 tonnes |
| Cycle de compression | 40 secondes |
| Pompe | Piston adaptée à une utilisation intense |
| Puissance électrique | 380 volts, 3 phases + terre + neutre, 50 Hz |
| Ejection de la balle | Hydraulique par double chaîne |
| Poids des balles | Carton : 550 Kg Bouteille PET : 360 Kg PEHD : 480 Kg Boîte aluminium : 260 Kg |

Dimensions :

| | |
|---------------------------------------|---------------------|
| Ouverture de la porte de chargement | 635 mm x 1524 mm |
| Ouverture de la porte de déchargement | 1428 mm |
| Hauteur | 4216 mm |
| Longueur | 5791 mm |
| Largeur | 1880 mm |
| Hauteur d'expédition | 3099 mm |
| Poids d'expédition | 9 tonnes |
| Encombrement | 14,5 m ² |



Harmony Enterprises, Inc. Company



www.harmonyeurope.fr



SAI GLOBAL
ISO 9001
Quality



ZI La Violette
2, Impasse Borde Basse
31240 L'Union
Tel : 05.62.89.17.35
Fax : 05.62.89.19.45
Mail : contact@cypress-environnement.com