



## DEROULEUSES PAILLEUSES A DISQUES



### DRH DISQUES

#### DRH disques

**DEROULEUSE PAILLEUSE DISQUES**  
Distribution droite gauche et paillage axial arrière à disques avec distributeur hydraulique 4 éléments et diviseur de débit. Attelage 3 points avec barre automatique en chappe. Bras de chargement à réglage hydraulique.  
Option : attelage chargeur ou télescopique, commandes électriques, disques paillage 8m.

### DF DISQUES

Toutes les pailleuses ont les dents escamotables d'origine

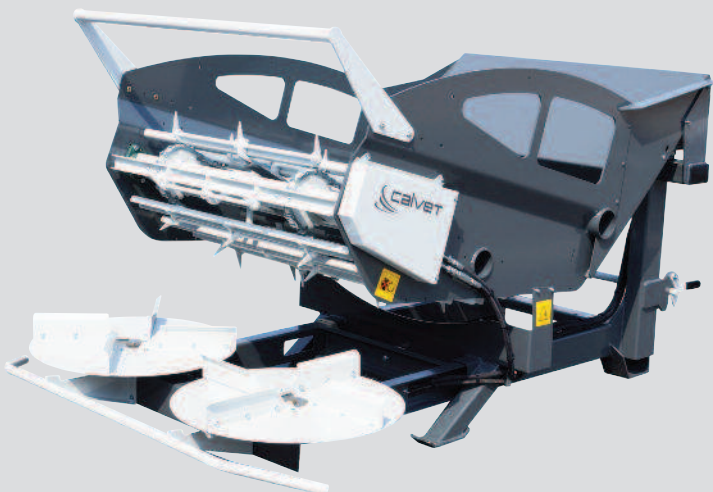

Caisse fixe avec disques de paillage

#### DF disques

Caisse fixe arrière avec disques de paillage axial (nécessite 1DE)  
Attelage 3 points avec barre automatique en chappe.  
Option : attelage chargeur compact soudé sur le châssis ou attelage télescopique démontable.

# DEROULEUSES PAILLEUSES A DISQUES

## DB LOGETTES



### DB logettes

Distribution balles rondes et disques coulissants latéraux hydrauliques pour le paillage de logettes, avec distributeur hydraulique.

Option : cadre attelage soudé pour chargeur ou télescopique.

### Dents escamotables

permettent un meilleur déroulage et empêchent le retour de produit sous la caisse.

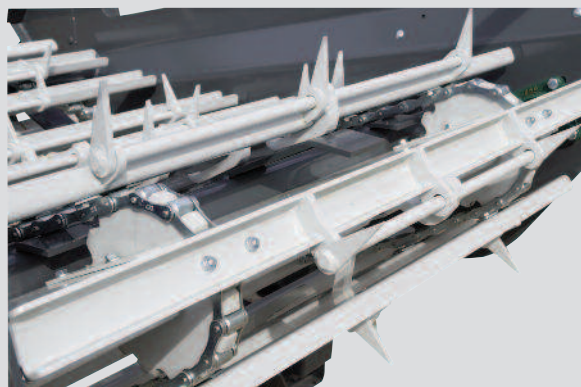

Fonctionnement par distributeurs DE commande électrique en option.

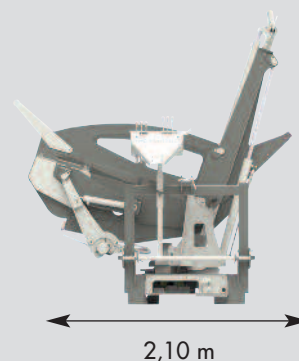
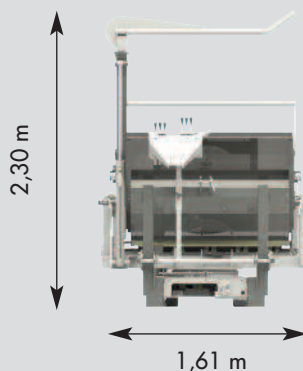

## CARACTÉRISTIQUES

MODÈLES	Déroulage	Bras de chargement	Déport	Rotation	Dents Escamotables	Dist. hyd.	Fonctions Electro. empilable	Poids
DRH disques	Droite	Oui	Non	Hydraulique	Oui	5 elts	3 éléments	950 kg
DF disques	Droite/Gauche Arrière	Non	Non	Non	Oui	1 elts diviseur débit	4 éléments	860 kg
DB logettes	Droite/Gauche Arrière	Oui	Non	Non	Oui	6 elts diviseur débit	5 éléments	780 kg

Option : Commandes électriques, électro empilables, rallonge spirale pour télescopique cadre attelage, disques paillage 8m pour drh disques.



## DÉROULEUSES PAILLEUSES

Projecteur de paille à ressorts

**DRHP**

**Nouvelle  
gamme 2015**



**Pailleur repliable hydraulique très compact sous la caisse.**  
Le pailleur peut être replié quelle que soit la position de la caisse



**Rotation hydraulique avec moteur hydraulique et roue dentée**



**Caisse compacte en tôle 8mm**  
Tapis à dents escamotables dents 8mm



# DÉROULEUSES PAILLEUSES

Projecteur de paille à ressorts

**DRHP**

**Nouvelle  
gamme 2015**

**Bras à réglage  
hydraulique** course 800mm.

**Distributeur hydraulique**  
avec diviseur de débit réglable  
pour la vitesse du tapis.

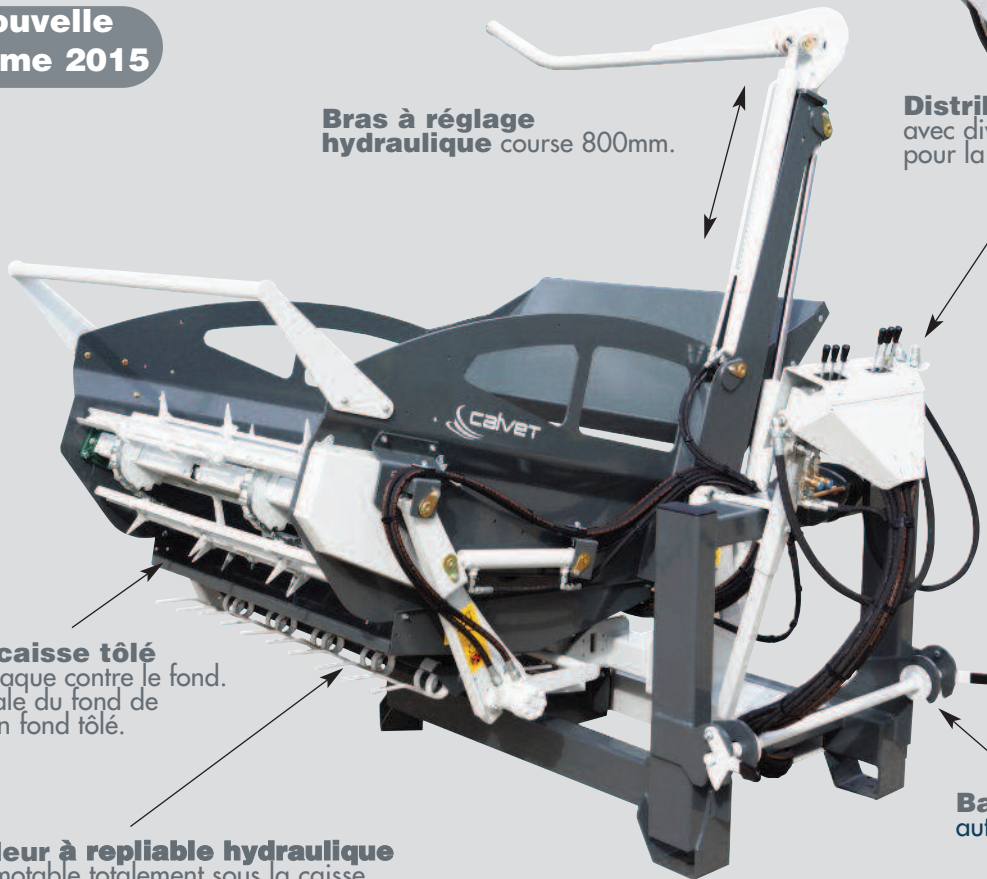

**Fond central de caisse tôlé**  
le pailleur replié se plaque contre le fond.  
Pour un fermeture totale du fond de  
caisse, prévoir l'option fond tôlé.

**Nouveau pailleur à repliable hydraulique**  
d'origine et escamotable totalement sous la caisse.  
Il peut être ouvert ou fermé quelle que soit la  
positions de la caisse.  
Pailleur équilibré avec ressorts démontables.

**Barre d'attelage**  
automatique en chappe.

**Toutes les pailleuses ont les dents  
escamotables d'origine**

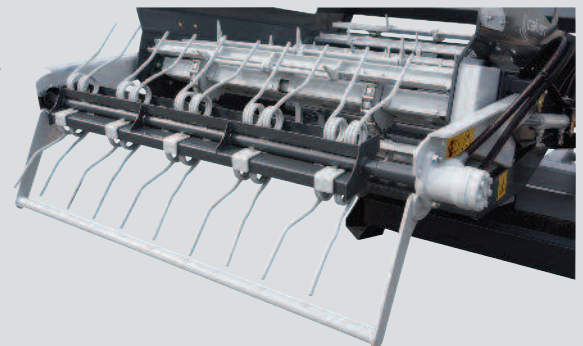

**Nouveau :**  
Rotation hydraulique avec moteur  
hydraulique et roue dentée.

## LES ATOUTS

**Nouvelle caisse compacte :**  
tôle 8mm (nouveau look avec côtés plus haut)

**Nouvelle fourche :**  
rotation hydraulique avec pignon et roue dentée.

**Nouveau châssis :**  
barre attelage en chappe et passage de flexibles  
protégés.

**Nouveau pailleur :** repliage hydraulique d'origine  
avec 2 vérins. Effacement total du pailleur en position  
replié sous la caisse. Démontage rapide de ressorts.

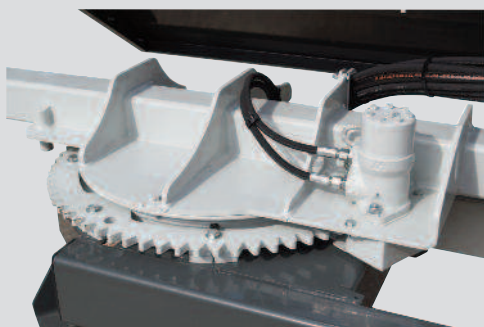

# DÉROULEUSES PAILLEUSES

Projecteur de paille à ressorts

## DRHDP

**Caisse inclinable**  
pour le chargement et  
pour la distribution

**Élévateur** en option  
pour paillage au dessus  
de barrières ou logettes

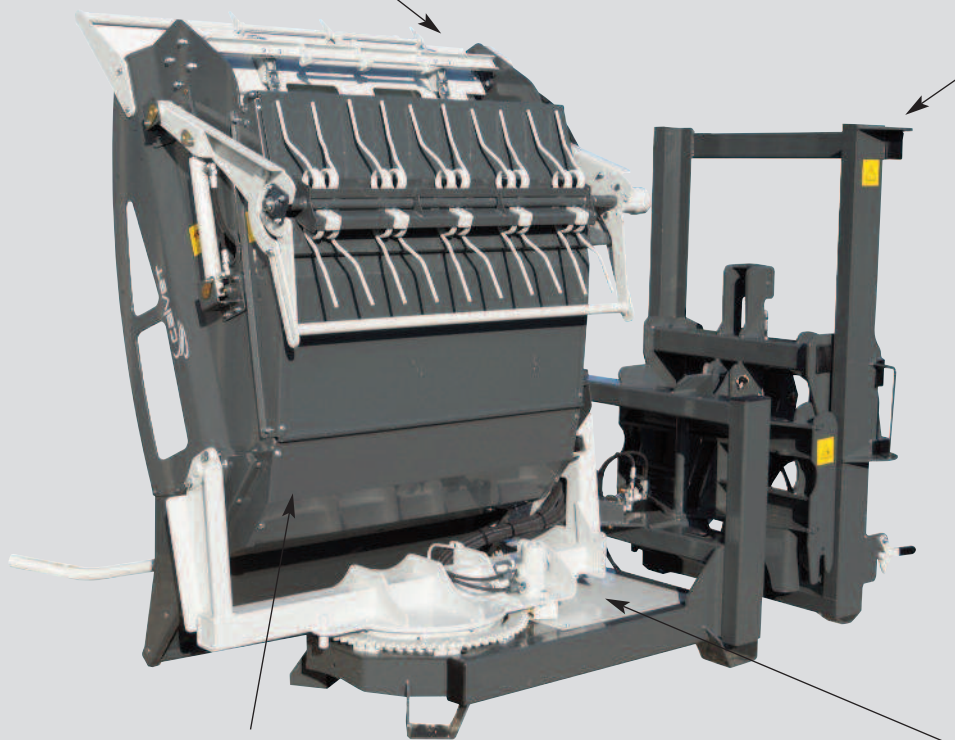

**DRHDP** : Déport hydraulique  
le châssis articulé s'incline à droite et à  
gauche pour déporter de 0 à 500 mm  
des 2 côtés.



**Option : Fond tôle**

**Commandes électriques**  
protégées dans le châssis. Boîtier de  
commande avec régulation du débit.  
Les blocs hydrauliques sont intégrés  
dans le châssis.



## DBP



**DBP**  
Distribution et paillage à droite  
Option : fond tôle

**Option : Fond tôle**  
avec volet repliable se positionnant sous le pailleur  
(pas de perte de paille dans le couloir)

- Caisnes inclinables - Bras de chargement à réglage hydraulique - Dents escamotables d'origine sur les pailleuses - Distributeur hydraulique avec diviseur de débit et commande marche arrêt du pailleur

# DÉROULEUSES PAILLEUSES

## OPTIONS

Fond tôle sur caisse DRHP et DRHDP  
(pour ne pas tomber de paille dans l'allée)

Élévateur 0,90 m (avec dist.)

Commandes électriques avec boîtier régulateur de débit proportionnel permettant de commander plusieurs fonctions en même temps. Balayage pendant le paillage sur DRHP. Le régulateur proportionnel maintient un débit constant.

Electro. empilables (sélecteur de fonction avec poignée)  
voir caractéristiques - débit < 80 litres

Diviseur de débit à commande électrique avec boîtier

Rallonge spirale pour télescopique

Cadre d'attelage pour télescopique :  
sur attelage 3 points  
avec protection hydraulique 50 litres

Cadre déporté attelage télescopique  
avec protection hydraulique 50 litres

Montage centre fermé

Régulateur de débit pour Merlo TOP

Chariot traîné pour DRHP



Commande électrique avec boîtier régulateur de débit proportionnel

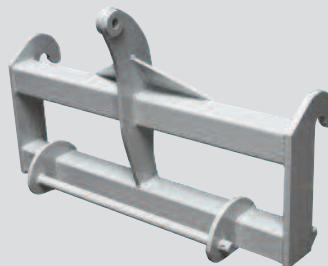

Cadre attelage télescopique



Élévateur 0.90m

Débit d'huile mini : 40 litres, maxi 50 litres

DRHP en position  
pailleur ouvert

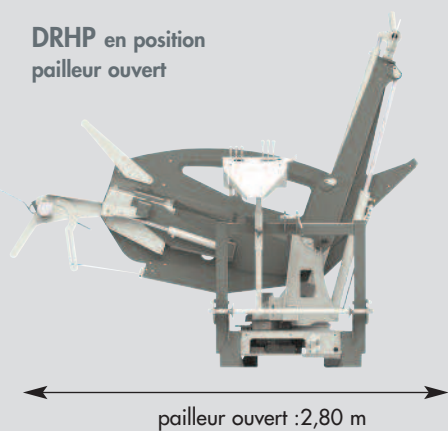

DRHP en position déroulage  
droite pailleur replié

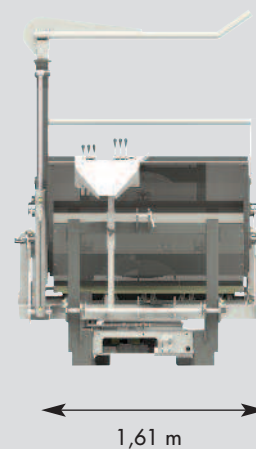
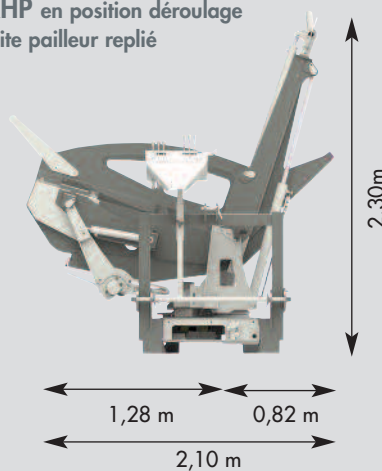

## CARACTÉRISTIQUES

Prévoir diviseur de débit pour le montage sur télescopique  
Nous consulter pour débit > à 80 litres.

MODÈLES	Déroulage	Bras de chargement	Déport	Rotation	Dents Escamotables	Dist. hyd.	Fonctions Electro. empilable	Poids
DBP	Droite	Oui	Non	Non	Oui	4 elts	3 fonctions	850 kg
DRHP	Droite/Gauche Arrière	Oui	Non	Hydraulique	Oui	5 elts diviseur débit	4 fonctions	1000 kg
DRHDP	Droite/Gauche Arrière	Oui	Oui	Hydraulique	Oui	6 elts diviseur débit	5 fonctions	1080 kg

www.calvetagri.com