



VARITRANS STRAIGHTLINE

—
Cloisons de séparation mobiles
en verre pour une division transparente
de la pièce.

NOUVEAU



MÊME FERMÉ COMPLÈTEMENT OUVERT

Séparation flexible de la pièce de manière transparente.

Ouvert ou fermé : Avec ses éléments en verre mobiles laissant passer la lumière, Varitrans crée une atmosphère ouverte de la pièce et sépare les zones fonctionnelles sans barrières

visuelles. Avec le confort d'utilisation élevé, qui caractérise tous les murs mobiles de séparation DORMA Hüppe, les éléments peuvent être déployés rapidement et avec sécurité.

TABLE DES MATIÈRES



Concepts
Page 4–11



Confort d'utilisation
Page 12–13

Types d'éléments
Page 14–15



Technique
Page 16–19

UNE BANQUE TRANSPARENTE, CENTRÉE SUR LES SERVICES

Solutions transparentes pour un dialogue ouvert avec le client.



Les effets de la lumière par transparence donnent un effet spécial sur les pièces.

Avec ses éléments en verre, Varitrans crée une atmosphère claire et sympathique dans les banques et les caisses d'épargne modernes dans laquelle les collaborateurs et les

clients se sentent bien. L'esthétique et la transparence du système de cloison de séparation met des accents et souligne l'impression d'espace, représentative de l'ensemble de l'architecture. Cela permet une vue globale sur l'espace que la cloison soit déployée ou au stockage. L'utilisation des

zones fonctionnelles individuelles séparées ou fermées temporairement ne nuisent plus à l'aspect architectural recherché.

Service flexible à tout moment

Avec des schémas d'installations pouvant être planifiés de manière variée,

Varitrans peut être adapté individuellement à l'architecture du bâtiment et des besoins du fonctionnement de l'activité commerciale. Quelques gestes suffisent pour la séparation par exemple de la zone self-service du centre de clients.



Visuellement ouvert, séparé fonctionnellement : Même si seule la zone de services est librement accessible, la vue ininterrompue de l'ensemble de la pièce reste préservée.

SÛRE ET FIABLE AU QUOTIDIEN

Grande qualité et simplicité d'utilisation.

Crée des marges de conception :
Le visuel du verre de sécurité
peut être varié individuellement.
Ceci grâce aux différents types
de verres.



Élégance et sécurité : Varitrans
Straightline éblouit par son visuel,
des formes claires, des profils
droits et une maniabilité simple.



**Là où la sécurité
joue un grand rôle**

Varitrans convainc avec sa grande qualité de finition, sa robustesse et sa longévité. De nombreuses solutions innovantes en matière de sécurité, surveillance et verrouillage garantissent une exploita-

tion fiable, qui est garantie durablement par le service DORMA Hüppe compétent.

**Pensé jusqu'au
dernier détail**

La commande du système de cloison de séparation est simple et conçu pour les exigences du quotidien.

Ainsi, les différentes zones d'utilisations peuvent être séparées ou ouvertes les unes aux autres sans effort, de manière sûre et rapide.



LA TRANSPARENCE DEVIENT UN ÉLÉMENT DE CONCEPTION

Et partout où la flexibilité est souhaitée dans l'agencement de la pièce.



Pour les pièces de types et d'utilisation les plus diverses

Parce qu'il est simple à manipuler et facile à déplacer, le système de cloison de séparation Varitrans de DORMA Hüppe peut

déployer ses points forts partout où l'agencement doit être adapté rapidement à l'activité commerciale et à l'utilisation temporaire.

Là où les pièces doivent être agrandies ou diminuées, où des entrées, des

situations d'une pièce en deux espaces, des zones de pause et de discrétion doivent être créées – et partout où les aperçus et les perspectives sont également souhaitées en position déployées.



Les possibilités de conception du système de séparation de la pièce Varitrans sont aussi diverses que les applications, dans lesquels ils sont nécessaires lors de l'utilisation quotidienne.

OUVERT À DES SOLUTIONS D'ESPACES PLUS FONCTIONNELLES

Varitrans offre plus de mobilité lors de l'utilisation quotidienne.



Les éléments Varitrans jusqu'au plafond assurent une atmosphère particulièrement claire avec beaucoup de lumière. Jusqu'à quatre mètres de hauteur sont possibles en standard.



Tout dans le système : Les portes de passage à battant simple ou double battant facile à utiliser peuvent être intégrés dans la conception du projet.



Une grande marge de manœuvre créative avec le matériau verre

Le verre de sécurité des éléments Varitrans peut être ennobli remarquablement par sérigraphie, sablage, etc. De cette ma-

nière, des textes, comme des logos peuvent être placés dessus ou des idées propres peuvent être concrétisés dans le design du verre.

Avec une conception allant du transparent jusqu'à

l'opaque, vous atteignez la relation souhaitée entre l'ouverture et la discrétion – selon le visuel que vous souhaitez donner.



MÊME EN STANDARD BIEN PLUS QUE DU STANDARD

La commande manuelle – simple, sûre, fiable.

Déplacement manuel simple des cloisons en verre

L'utilisation manuelle éblouit déjà par sa simplicité d'utilisation et son fonctionnement fiable – et par son esthétisme. Ainsi les éléments nécessaires pour le verrouillage sont placés de manière invisible dans les profilés. Les ferme-portes innovants, intégrés complètement dans le rail de porte, contribuent aussi au visuel élégant.

Les éléments d'équipements en option assurent un confort d'utilisation supplémentaire ainsi que plus de contrôle et de sécurité

La commande standard en un seul coup d'œil

- Commande facile
- Faible bruit de fonctionnement grâce à des rails de précision en aluminium
- Design élégant avec éléments de commande intégrés
- Lors de l'équipement avec VSF : maintien sûre grâce au technologie Clamp & Glue éprouvée (Easy Safe)

Ferme-porte intégré



Fonctionnel et esthétique : Lors de l'ouvrant rotatif/coulissant, le ferme-porte est intégré complètement dans le rail de porte supérieur et reste ainsi invisible.

État de verrouillage visible



Le contrôle rendu simple : l'état de verrouillage du battant de porte est reconnaissable en un seul coup d'œil.



Moins de courants d'air

Technique de sécurité

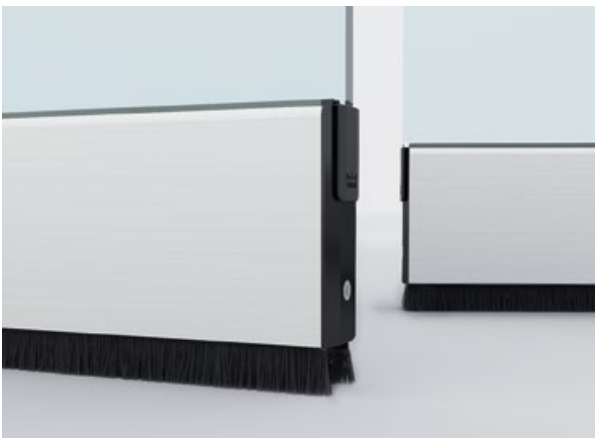

Encore plus de confort : Les joints à brosse SlimLine doubles en bas en option minimisent considérablement les courants d'air.

La sécurité est d'une importance cruciale : Varitrans satisfait les standards de sécurité les plus élevés grâce à des verrouillages fiables et aisément manipulables.

CONCEVOIR AVEC FLEXIBILITÉ GRACE A DES ÉLÉMENTS VARIÉS

Varitrans Straightline offre d'innombrables possibilités d'utilisation.

Solutions intelligentes pour un agencement flexible et simultanément ouvert :

Avec les éléments pleins ainsi que les différentes variantes de portes, DORMA Hüppe Varitrans offre une grande marge de manœuvre pour les plans

individuels et les différentes options d'utilisation.

En cas d'exécutions avec une porte mobile, les éléments Straightline Comfort avec profilé porteur offrent différentes options d'utilisation.

Éléments de base

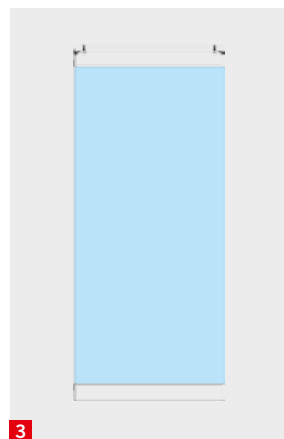
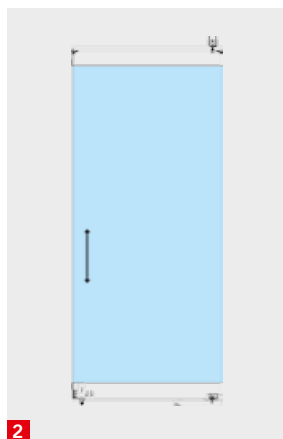
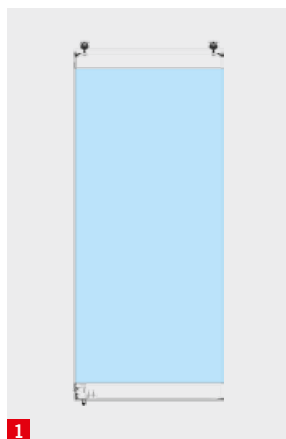

Éléments confort avec profilé porteur

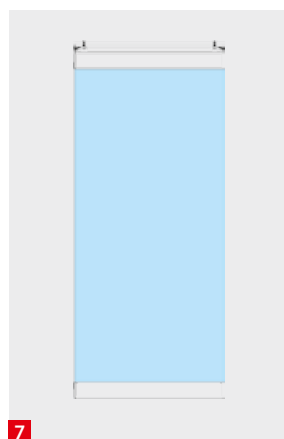
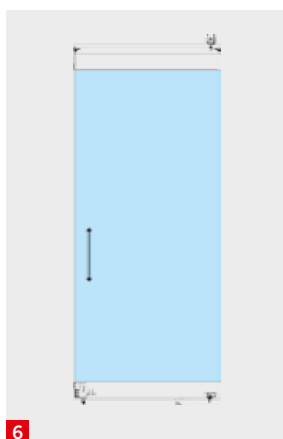
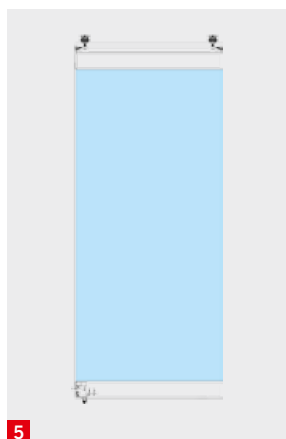

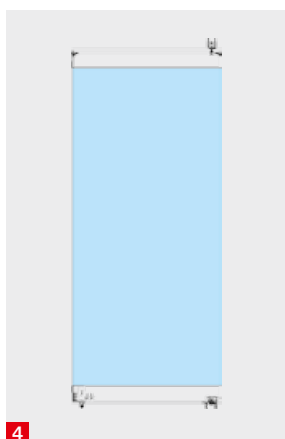

Éléments de base

- 1** Élément plein VE
- 2** Porte battante avec pivot de sol PT
- 3** Partie fixe FT
- 4** Panneau WK en verre battant

Éléments confort avec profilé porteur

- 5** Élément plein VE
- 6** Porte battante pivot de sol PT avec profilé porteur
- 7** Partie fixe FT avec profilé porteur
- 8** Porte de passage DT avec profilé porteur
- 9** Porte de passage DTZ avec profilé porteur
- 10** Panneau WK en verre battant

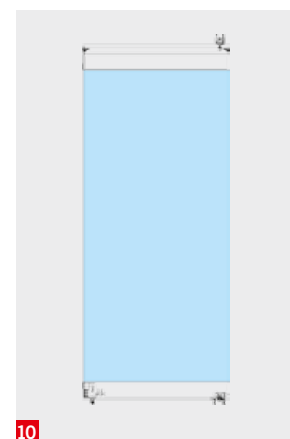
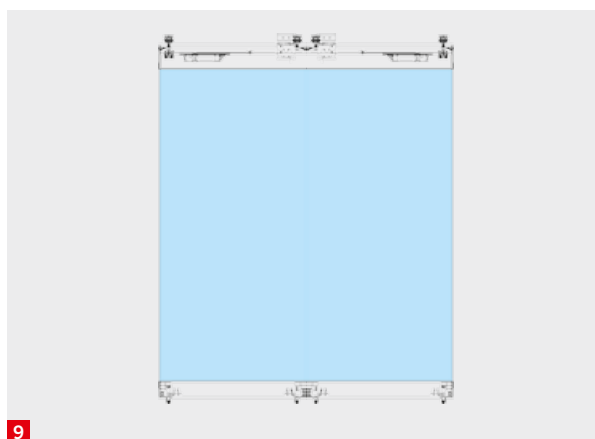
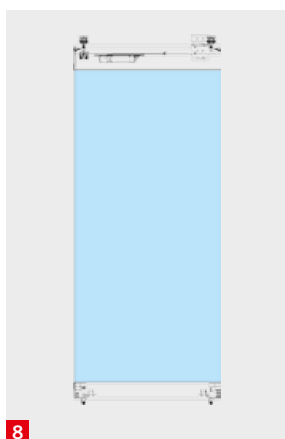

ESTHÉTIQUE ET FONCTIONNALITÉ CONJUGUÉES DE MANIÈRE CONVAINCANTE

Varitrans Straightline

Bénéfice

Caractéristique	Système de cloison de séparation mobile en verre avec profilés design linéaires pour une vue sans interruptions
Exécution	Entièrement en verre (profilés horizontaux linéaires)
Utilisation	Espace intérieur

Dimensions

Largeur d'élément en mm	800 – 1.300
Hauteur d'éléments en mm (max.)	4.000 (Élément plein et vantail pivotant) 3.600 (Porte mobile)
Poids de l'élément en kg (max.)	150 (Élément plein et vantail pivotant) 120 (Porte mobile)
Épaisseur du verre en mm	ESG : 10, 12 en option jusqu'à 19 ; variantes VSF

Construction

Éléments de ferrure	Profilés de blocage horizontaux en aluminium, revêtements en aluminium, joint-brosse d'étanchéité double en haut en option : joints à brosse doubles en bas
---------------------	---

Équipement

Types d'éléments	Élément plein mobile, éléments fixes, éléments de porte (stationnaires et mobiles)
Verrouillage des éléments	Verrouillage par élément avec ancrage au sol ; Verrouillage des éléments les uns sous les autres par des tenons profilés s'encliquetant contre le relevage



Les profilés design linéaire soulignent l'esthétique fonctionnelle et offrent une apparence élégante à l'ensemble de l'installation.

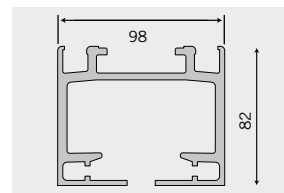
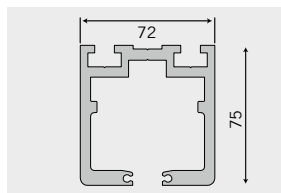

Rail G

Technologie de dérivation à guidage mécanique avec courbes et aiguilles.

Rail R

Déviator à angle droit avec chariot coulissant à galets croisés.

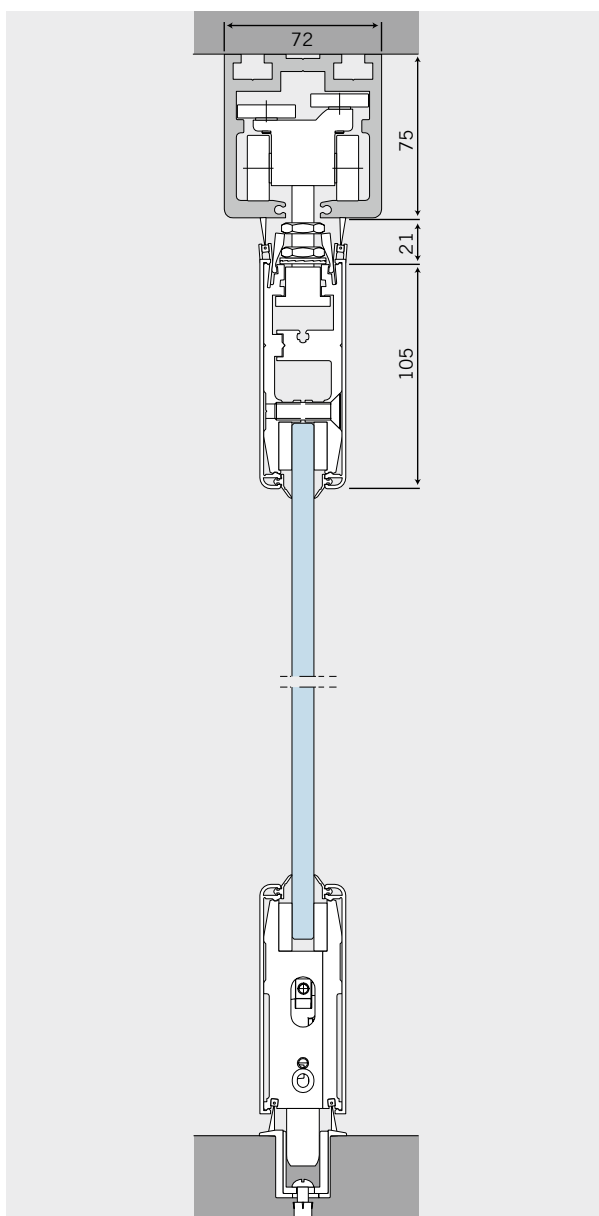

Élément de base Straightline sans profilé porteur

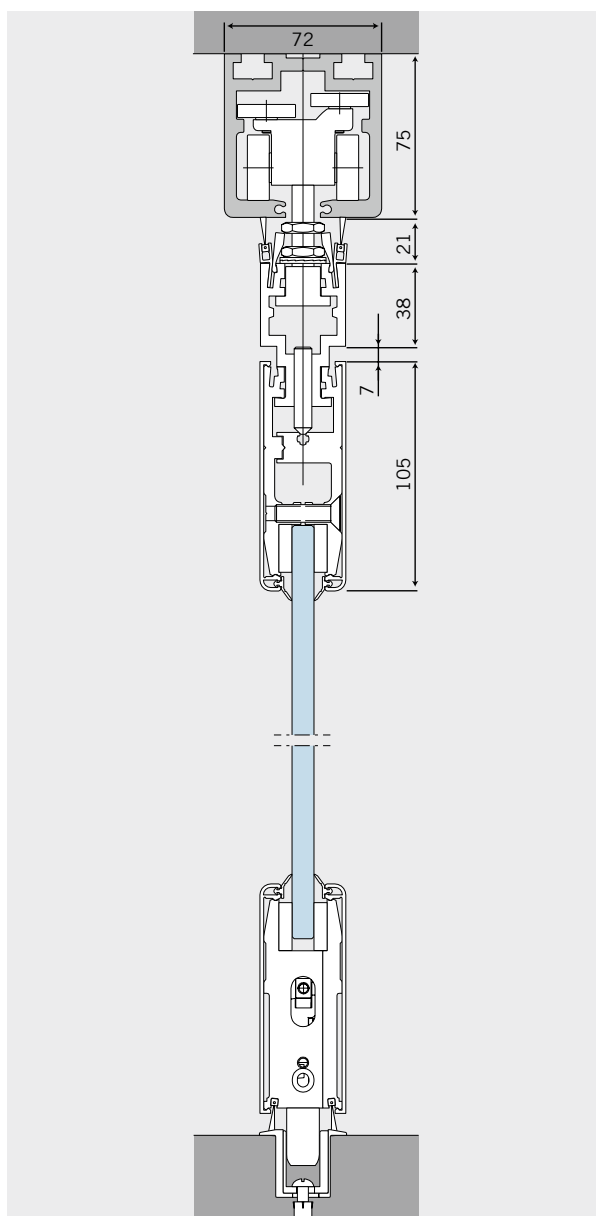

Élément de confort Straightline avec profilé porteur en cas d'exécution avec porte mobile

RANGEMENT SIMPLE DANS LES PIÈCES LES PLUS PETITES

Solutions de rangement pour diverses configurations de pièces.

Les éléments individuels du système DORMA Hüppe Varitrans sont déplacés manuellement avec facilité ou procédé de manière totalement automatique. Dans la position de rangement, ils se resserrent de manière compacte et sont

stockés en un petit espace en économisant de la place.

La cloison en verre entière peut aussi disparaître visuellement complètement dans une niche. Selon l'espace disponible, il existe différentes solutions

standards, les illustrations suivantes montrent certaines des possibilités.

Une sélection de différentes solutions de rangement à gain de place

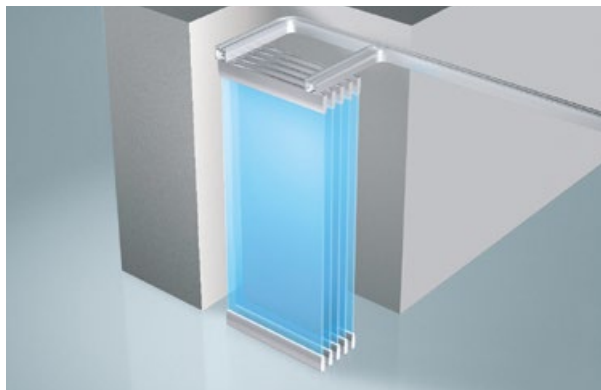

Rangement parallèle dans une niche

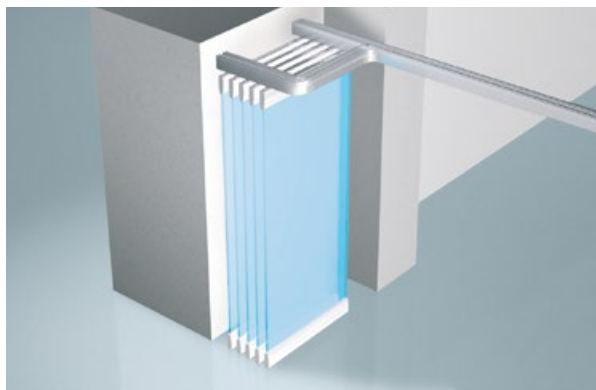

90°-Rangement dans une niche ouverte

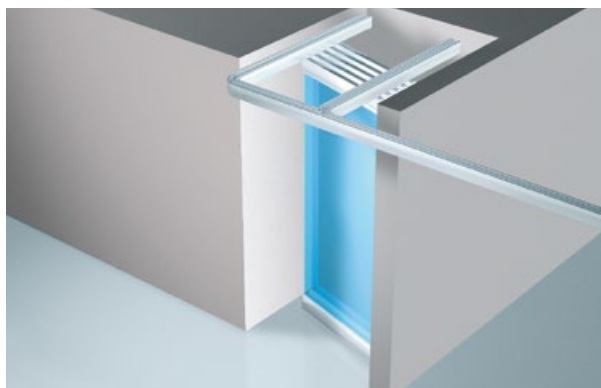

Rangement dans une niche fermée



Rangement à droite et à gauche

Suspensions

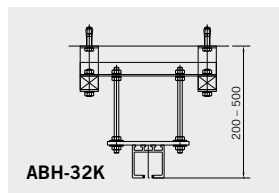
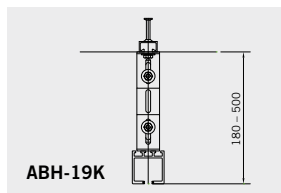
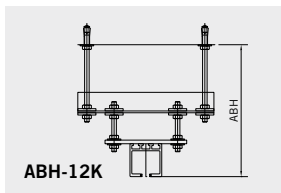
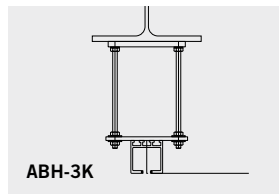
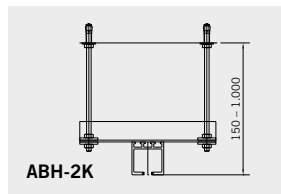
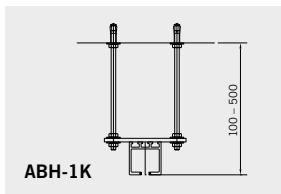

Chaque situation de montage nécessite la bonne suspension. DORMA Varitrans fournit les solutions adaptées respectives.

Les exemples montrent des suspensions en continu des rails de cloisons de séparation, en-dessous une alternative fine (ABH-19K) et une exécution avec un amortisseur de vibration (ABH-32K).

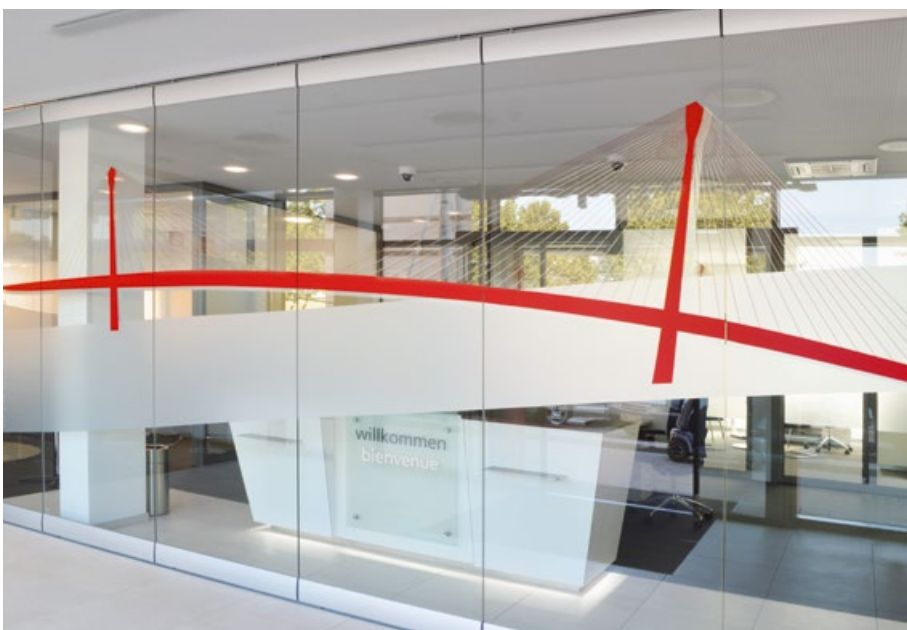



DORMA Hüppe
Raumtrennsysteme Gm-
bH+Co. KG
Industriestraße 5
26655 OCHOLT
ALLEMAGNE
Tél. +49 4409 666-0
Fax +49 4409 666-489
info.hueppe@dorma.com
www.dorma-hueppe.de

DORMA CBP Schweiz AG
Martinsbruggstrasse 85
9016 ST. GALLEN
SUISSE
Tél. +41 71 282 82 82
Fax +41 71 282 82 83
info-cbp@dorma.com
www.dorma-cbp.ch

DORMA Hüppe Austria GmbH
Hollabererstraße 4b
4020 LINZ
AUTRICHE
Tél. +43 732 600451
Fax +43 732 650326
office@dorma-hueppe.at
www.dorma-hueppe.at