

THARO

PA 500w

Nouveau, le créateur de **EASYLABEL®**, vous présente l'applicateur THARO PA500w

Le système idéal pour une impression et une pose précise et rapide sur le haut ou le coté d'un produit.

- **Efficacité et polyvalence** – La brosse d'application assure une application lisse pour des surfaces lisses comme pour des surfaces irrégulières. Vous pouvez appliquer des étiquettes de 76x25mm (3" x 1") à 112x175mm (4 1/2" x 7") sur des produits très variés, tels des cartons, des sacs, des bidons, et tous types de conditionnements et d'emballage....
- **Facile à utiliser** – l'applicateur PA500w est compact et simple d'utilisation. Vous pouvez rapidement adapter le PA500w pour une application sur le dessus ou sur le coté. Le PA500w s'intègre aisément dans une chaîne de production ou dans un système d'emballage.
- **Rapide** – Le PA500w peut appliquer plus de 100 étiquettes par minute en fonction de la taille des étiquettes et de l'application.
- **Précis** – La précision de l'application est assurée par le moteur pas à pas de l'imprimante. Le PA500w est livré avec un détecteur de produits et une horloge de programmation pour contrôler le déclenchement de l'application afin d'obtenir un positionnement précis de l'étiquette sur le produit. Cette précision est dépendante de la taille de l'étiquette ainsi que de l'application.

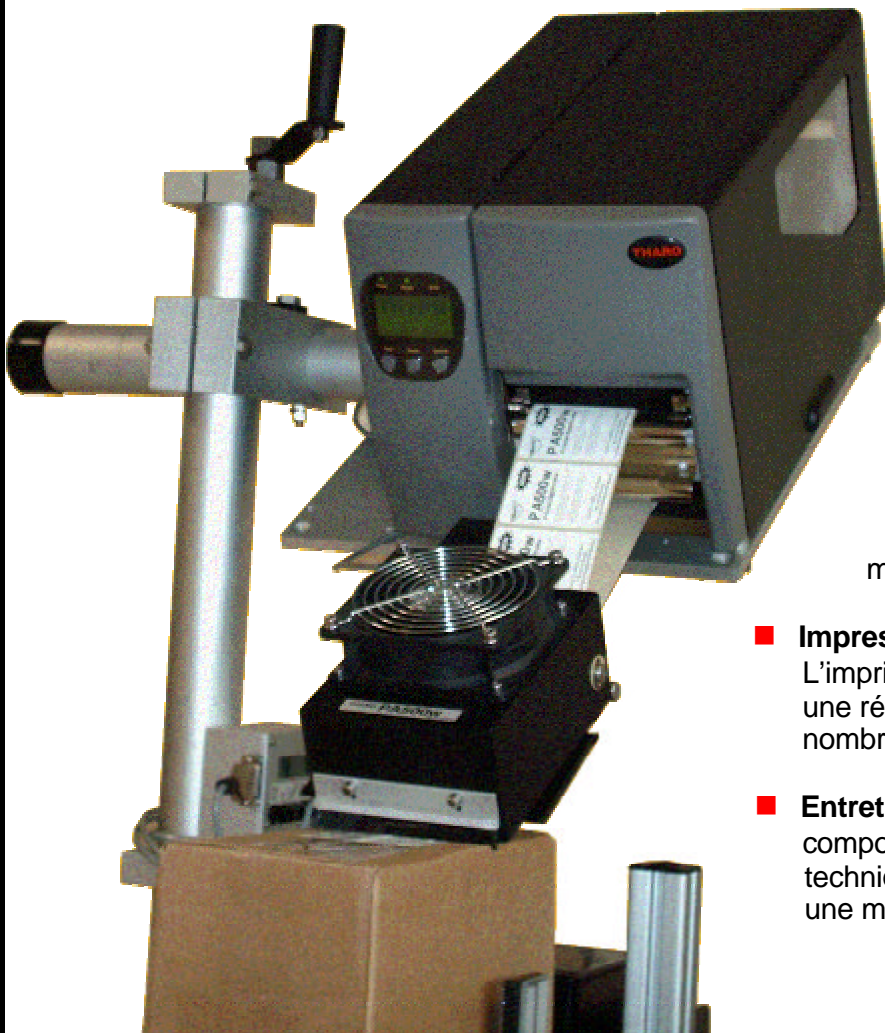

- **Economique** – Avec un minimum de formation, une intégration rapide et un gain de productivité, le PA500w est une solution compétitive pour vos besoins d'étiquetage. Comme ce système est entièrement électrique ; il ne nécessite pas d'air comprimé, ce qui le rend très économique!
- **Robuste** – Le PA500W a été conçu avec des composants fiables. Grâce à sa robustesse, le PA500w permet une application précise avec un minimum de maintenance et un maximum de temps opérationnel.
- **Impression haute performance** – L'imprimante THARO Série H imprime avec une résolution de 203 ou 300 dpi et dispose de nombreuses fonctionnalités.
- **Entretien facile** - le peu de pièces mobiles composant le PA500w et l'excellent support technique fourni, garantissent un entretien et une maintenance facile et rapide.

OPTIONS



Balise de signalisation: elle vous permet de visualiser les erreurs de l'imprimante ou de l'applicateur.



Horloge de programmation
Cette option permet de différer ou de programmer l'application à un instant donné.



Capteur de Détection
Ce capteur permet de déclencher l'application de l'étiquette dès que le produit est détecté.



Pied ajustables en hauteur: permet d'ajuster avec précision la hauteur de l'applicateur tout en garantissant la stabilité de l'ensemble. Avec cette option, le PA500w peut être utilisé sur un convoyeur ou tout autre système automatisé. Des roulettes verrouillables sont disponibles.

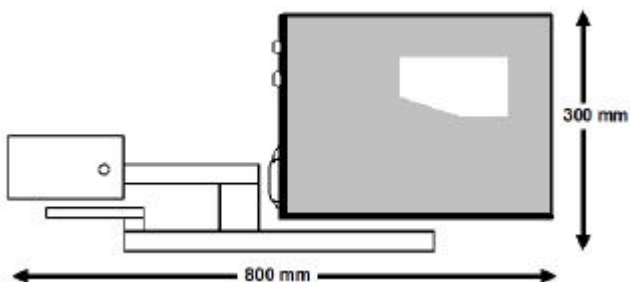
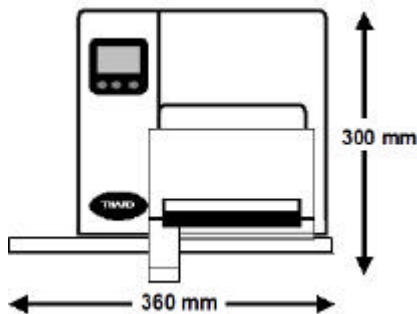

SPECIFICATIONS

Taille minimum des étiquettes: 75mm x 25mm
(0, 3" x 0,1")

Taille maximal des étiquettes: 114.3mm x 178mm
(4.5" x 7")

Précision de la pose : $\pm 0.125"$ (3 mm)

Vitesse: jusqu'à 100 étiquettes par minutes

Poids de l'applicateur : 9,07 Kg

Poids du support : 43Kg

Type d'imprimantes : Transfert thermique ou Thermique direct

Alimentation : 230 V - 50 Hz ou 100 V - 60 Hz

Environnement : température d'utilisation 10°C à 35°C
humidité : 10 à 85%

Normes: fabriqué suivant la directive CE

DISPONIBLE POUR

Tharo H-Series

DISTRIBUE PAR :



EASYPABEL Europa S.A.R.L.
Parc d'activités des Nations
1 rue du Portugal
F-67230 BENFELD
Tel: +33 (0) 3 88 74 02 20
Fax : +33 (0) 3 99 74 02 21

info@easypabel.fr • www.easypabel.fr