



6000





Concept

Sa conception, une construction innovatrice et robuste, des solutions efficaces pour toutes les applications et sa grande benne à déchets, unique, font de la Dulevo 6000 Revolution l'outil de travail parfait, quelle que soit la saison - partout et à tout moment - indépendamment de la température, du soleil, de la pluie ou de la neige. Une technologie de pointe et des composants de première qualité garantissent la haute qualité exigée par le marché, et donc sa longévité.



Confort

Le confort des opérateurs et l'ergonomie sont, avec les spécifications des applications, notre priorité. Des suspensions d'essieux efficaces et une répartition idéale du poids assurent une motricité sûre et équilibrée. Une transmission puissante garantit la possibilité d'utilisation tant en conditions difficiles que sur les pentes. Une direction à quatre roues synchronisées et assistance hydraulique simplifient considérablement les manœuvres complexes.



Cabine

L'espace intérieur généreux de la cabine et ses sièges de qualité font de cette machine un lieu de travail extrêmement confortable. Une isolation améliorée et la suspension de la cabine protègent l'opérateur contre les émissions sonores et les vibrations. Les larges surfaces vitrées de la cabine permettent une vision panoramique de l'espace de travail. L'équipement standard inclut des rétroviseurs électriques et dégivrants, l'air conditionné et une prise électrique 12V pour appareils mobiles.



Accès et Entretien

La structure innovatrice et modulaire avec sa cabine inclinable exclusive ainsi que la position centrée de tous les composants principaux permettent un accès extrêmement simple à tous les composants importants pour l'entretien et la maintenance. La Dulevo 6000 Revolution possède une transmission hydrostatique sans utilisation de composants électroniques.



Environnement

Dulevo et respect écologique vont de pair depuis longtemps. Le silence, sa faible émission de particules, sa consommation minimale en eau et en carburant sont à la base du concept de la Dulevo 6000 Revolution. Avec une réduction prouvée de 100% des particules fines (comparée aux balayeuses aspiratrices) et des économies d'eau jusqu'à 60%, la Dulevo 6000 Revolution répond à toutes les futures exigences environnementales. Le moteur respecte les derniers règlements de l'union européenne en matière d'émissions.

Les émissions de particules - La différence entre les systèmes

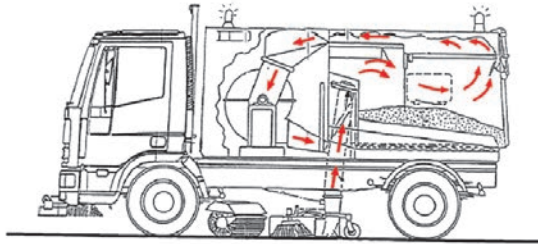

Système de balayage et la filtration traditionnelle

Filtre

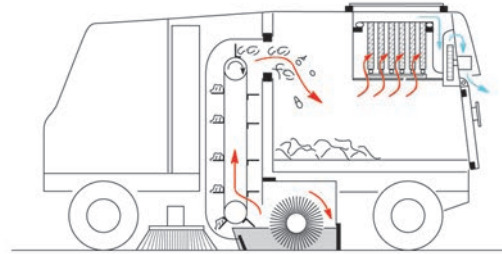

Système de balayage et de filtration breveté Dulevo

Filtre Dulevo



La technologie exclusive de filtration de Dulevo International



En coopération avec Gore®, Dulevo a développé la seule balayeuse au monde avec filtration complète des particules fines. Ce système mécanique d'aspiration/filtration avec la technologie exclusive de Gore® assure une réduction totale des particules PM10.

D'autres avantages de cette technologie filtrante sont:

- Pas de maintenance
- Effet d'auto-nettoyage
- Meilleure absorption prouvée de PM10/PM5/PM2,5/PM1
- Garantie 5 ans
- Assurance d'une filtration constante et durable
- Débit d'air supérieur de 35 %
- Résistance à l'eau, huile, graisses, agents chimiques, etc.

Différences liées au système d'émissions de particules fines.



FILTERING CAPACITY (with Certificate of conformity issued by TÜV and DNV)	
	Fraction with granulometry < 1 µm 58%
	Fraction with granulometry < 2,5 µm 92%
	Fraction with granulometry < 5 µm 98%
	Fraction with granulometry < 10 µm >99%



Application

Le balai avant et son mouvement complet à 180 degrés est un outil auxiliaire indispensable pour balayer les coins, caniveaux et offre une capacité de travail de grande largeur. Le système d'élévation de la benne permet la décharge des déchets dans les conteneurs, les camions ou les grands compacteurs d'ordures. Un grand choix d'options augmente la diversité de fonctionnement de la Dulevo 6000 Revolution, partout et à tout moment.

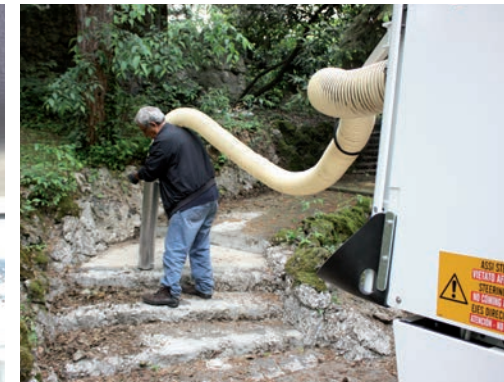

Sécurité

Une des priorités de Dulevo a toujours été la sécurité dans l'environnement de la machine. La Dulevo 6000 Revolution est équipée en standard d'une caméra de recul avec écran couleur dans la cabine liée à un signal sonore.

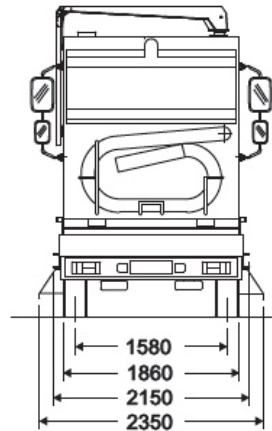
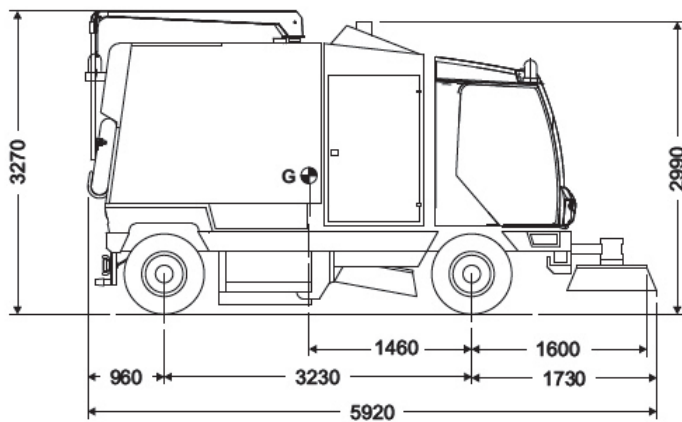
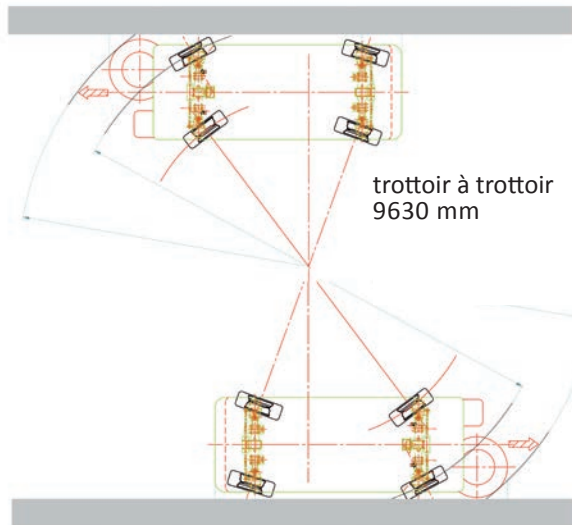
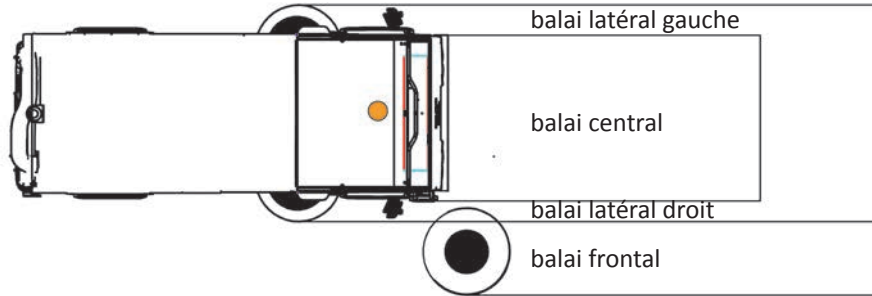

DONNÉES TECHNIQUES		6000 Revolution
Largueur de balayage		
- Avec brosse centrale	mm	1300
- Avec brosses latérales	mm	2600
- Avec brosse frontale	mm	3500
Capacité de la benne à déchets	m ³	6,2
Hauteur de décharge	mm	1500
Hauteur de décharge (opt)	mm	1300
Sièges en cabine	Nr	2 o 3 (opt)
Performances de nettoyage	m ² /h	105000
Vitesse maximale	Km/h	42
Filtration PM10	%	99
Producteur/type moteur		FPT Industrial (IVECO)
Alimentation		DIESEL



DULEVO INTERNATIONAL S.P.A.

Via G.Guareschi,1 - 43012 - Fontanellato (Parma) Italia

ph: +39 0521 827711 - Fax: +39 0521 827795

info@dulevo.com - www.dulevo.com

