



CARACTERISTIQUES TECHNIQUES

Dimensions max. de banderolage: 1200 x 1200 mm
Hauteur max. de banderolage (palette incluse): 2200 mm
Hauteur de banderolage par détection automatique ou réglable par valeur numérique (Altimètre)
Rotation du bras par des roulements à bille de haute résistance
Accélération et décélération contrôlées par variateur de fréquence
Vitesse de montée et descente du porte bobine contrôlées par variateur de fréquence
Système de sécurité du bras au sol (Réceptacle)
Signal sonore lors du démarrage de cycle, en arrêt de phase et en fin de cycle
Bouton d'urgence et bouton poussoir de reset en accord avec les dernières normes CE
Utilisation avec des films machines, diam. 250 mm, et hauteur 500 mm

PARAMETRES AJUSTABLES PAR PANNEAU DE COMMANDE

Nombre de tours bas réglable entre 1 et 10
Nombre de tours haut réglable entre 1 et 10
Vitesse de rotation réglable entre 3 et 10 rotations / minute
Vitesse de montée et de descente du porte bobine ajustable séparément
Vitesse de montée du porte bobine ajustable entre 1.3 et 5.4 m/min
Vitesse de descente du porte bobine ajustable entre 1.3 et 5.4 m/min
Délai de détection de la cellule

BASES DE CYCLES SELECTIONNABLES PAR PANNEAU DE COMMANDE

Double cycle (montée/descente)
Cycle simple (soit montée, soit descente)
Cycle de banderolage haut
Cycle de banderolage avec hauteur définie par l'altimètre (photocellule éteinte)
Cycle de banderolage avec réglage des hauteurs de démarrage et de fin de cycle
Un programme de banderolage sélectionnable
Renfort de cycle par bouton poussoir
Toutes les fonctions sont sélectionnables à partir du panneau de commande digital
Bouton poussoir pour les fonctions manuelles

CHARIOT PORTE BOBINE AVEC FREIN MECANIQUE

Système de frein avec un roulement de tension
Ajustement manuel à partir du chariot
Caractéristiques max. du film: Diamètre ext. 250 mm—Hauteur max: 500 mm
Diamètre interne du mandrin : 76 mm
Puissance électrique : 0.75 kW, 230 V, 1 PH+N+PE , 50-60 Hz

OPTIONS

Kit pour diamètre de mandrin 50mm
Kit pour film sans mandrin (Coreless)
Frein électromagnétique (FE)
Cellule pour produits noirs ou réfléchissant
Système de réduction de laize pour le renforcement du banderolage

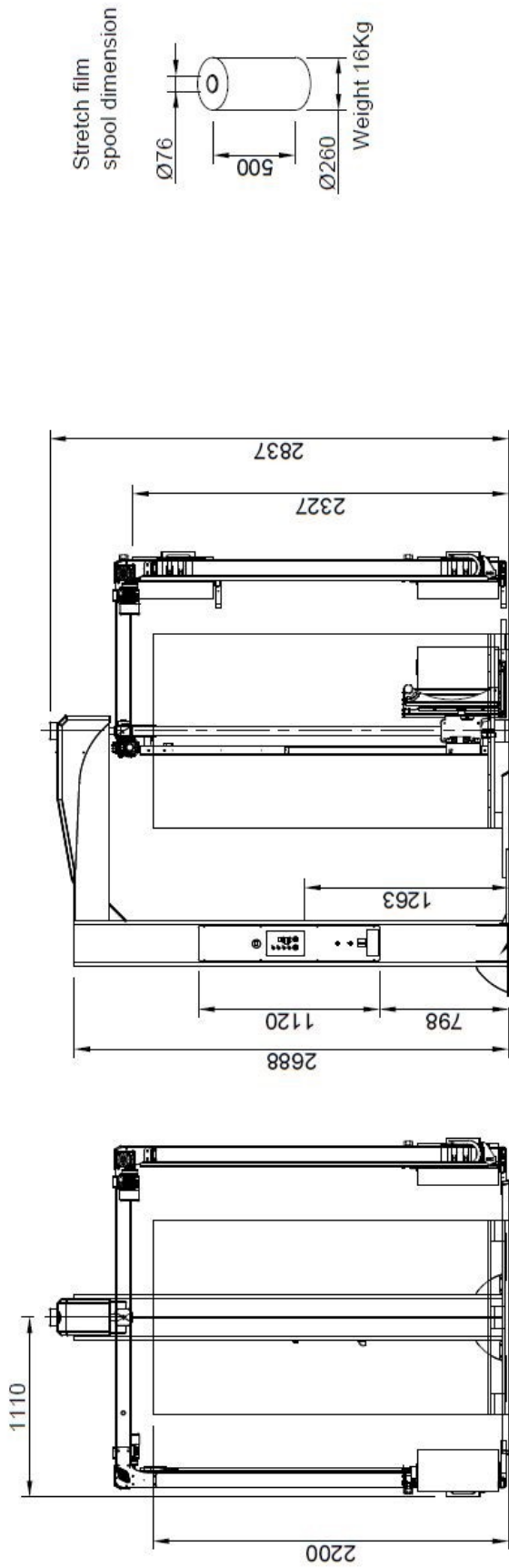

Electrical supply:
230V 1+N/PE 50Hz 1 Kw 5Amp

Wrapping product
dimensions

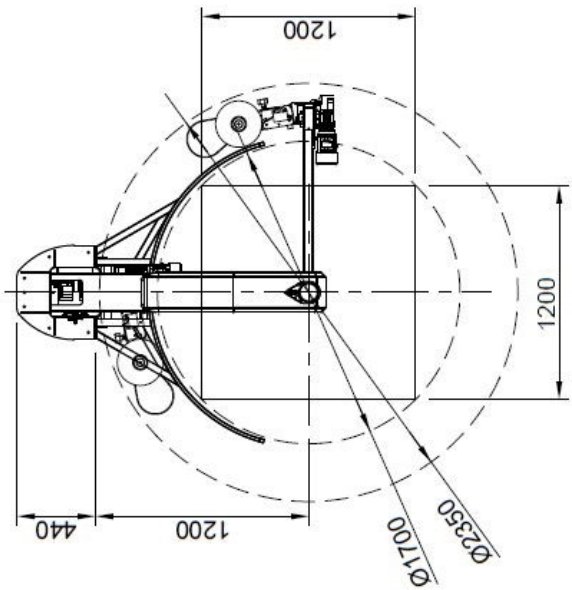
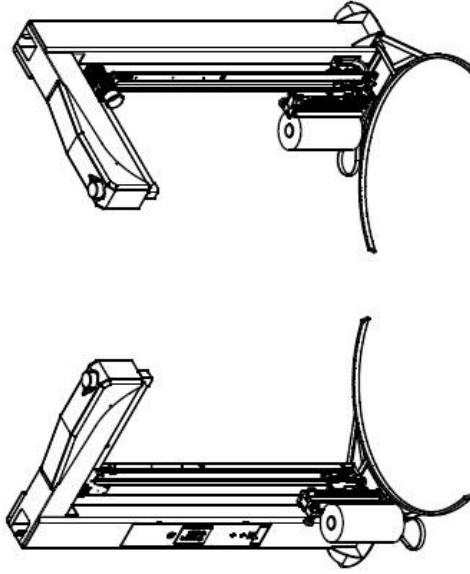
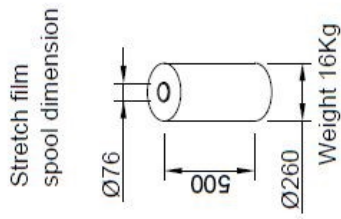
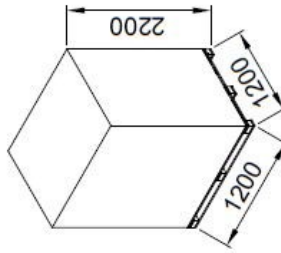

DES. / Drawn man.	DATA / Date	Format	PROL. sheet	SCALE/Scale	DET. II. made by	SOLE A. / Drawn to
RACCOM. NEN	QUOTAZ. R=0,8	2011/01/10	1/1	1:25	TRIP PARTI	MARKET / New market
per standard metric	per standard metric	per standard metric	per standard metric	per standard metric	CA	
<p>TECNOLOGIE / WHITELINE / Accorbyline / Trip</p> <p>LAYOUT LYBRA EASY 1200x1200 H=2200</p> <p>WEIGHT / WEIGHT A TRUNK / LEVE DIMENSIONI / DIMENSIONS OF PRODUCT DIMENSIONI / DIMENSIONS OF PRODUCT DIMENSIONI / DIMENSIONS OF PRODUCT</p>						
<p>ATLANTA STRETCH NASCITA' SOSTITUTI AN INNOVATI</p>						<p>REV. / Weight</p> <p>Kg</p> <p>REV.</p> <p>0</p>

MOYENS TECHNIQUES

GETRA met au service de sa clientèle sa propre équipe technique qualifiée comprenant des techniciens en ingénierie ainsi que des techniciens spécialisés pour la mise en route, la maintenance, la réparation, ... Elle assure également la formation des utilisateurs.

QUALIFICATIONS PROFESSIONNELLES

L'ensemble des techniciens GETRA possède un niveau de compétences leur permettant d'intervenir sur tout type de matériel fourni. Ils possèdent les habilitations requises au niveau de la sécurité, avec une mise à jour permanente. Les formations d'habilitations sont assurées soit en interne, soit en externe par des organismes spécialisés.

Les techniciens suivent, autant que de besoin, des formations leur permettant de s'adapter aux évolutions techniques et technologiques des matériels fournis.

INTERVENTIONS TECHNIQUES

Nos 20 techniciens de service Maintenance assurent chaque jour le suivi et l'entretien d'un parc de plus de 10.000 machines.

En outre GETRA réussit à effectuer plus de 98% des interventions dans les 24 heures suivant l'appel.



FORMATION



En plus de la prestation prévue dans l'offre commerciale, nous pouvons vous proposer dans le cadre de la formation continue, des journées supplémentaires pour vos personnels de maintenance et/ou utilisateurs. Notre agrément (N° 41 88 00 717 88).

CONTRATS DE MAINTENANCE

Nous assurons la continuité du fonctionnement de vos machines en effectuant régulièrement des entretiens préventifs. Contrats personnalisés en fonction de votre environnement métier.



INSTALLATIONS



Le montage, la mise au point sont assurés par notre service technique. L'équipe est composée d'un responsable de chantier, assisté de "X" monteurs, suivant le chantier et/ou du technicien secteur qui sera chargé du suivi et de la maintenance

EXTENSION DE GARANTIE

Lors de votre investissement, il vous sera proposé une extension de garantie au regard de l'utilisation future de votre matériel. Cette extension s'ajoutera aux garanties légales d'origine



GETRA SAS

29, Rue de la Gare
88125 Saint-Amé
Cedex
France

contact@getra.fr :: www.getra.fr

Packaging : 03 29 26 26 90
Fax : 03 29 26 26 88