

38Kg

Poids

± 5%

660L

Capacité

264Kg

Charge nominale

160 / 200mm

Roues diamètre



CARACTÉRISTIQUES

Cuve et couvercle fabriqués au moyen du système d'injection avec du polyéthylène à haute densité.

Le polyéthylène à haute densité offre au produit une forte résistance aux agents atmosphériques.

Dans sa fabrication, on utilise des matériaux recyclables qui ne nuisent pas à l'environnement.

Les pigments utilisés ne contiennent pas de matériaux lourds.

Systèmes de collecte DIN, AFNOR, OSCHNER, VENTRAL.

Personnalisation sur la cuve par marquage à chaud ou sérigraphie avec des dimensions maximales de 300 x 400 mm.

Personnalisation sur le couvercle par thermo-impresion ou sérigraphie avec des dimensions maximales de 230 x 45mm.

Marque CE avec indication du niveau sonore conformément à la Directive 2000/14/CE du Parlement européen. 82,1 db.

Certificat UN pour le transport de marchandises dangereuses.

Certificat d'homologation de produit émis par TÜV Product Service GmbH selon la norme européenne EN 840:2012

CERTIFICAT

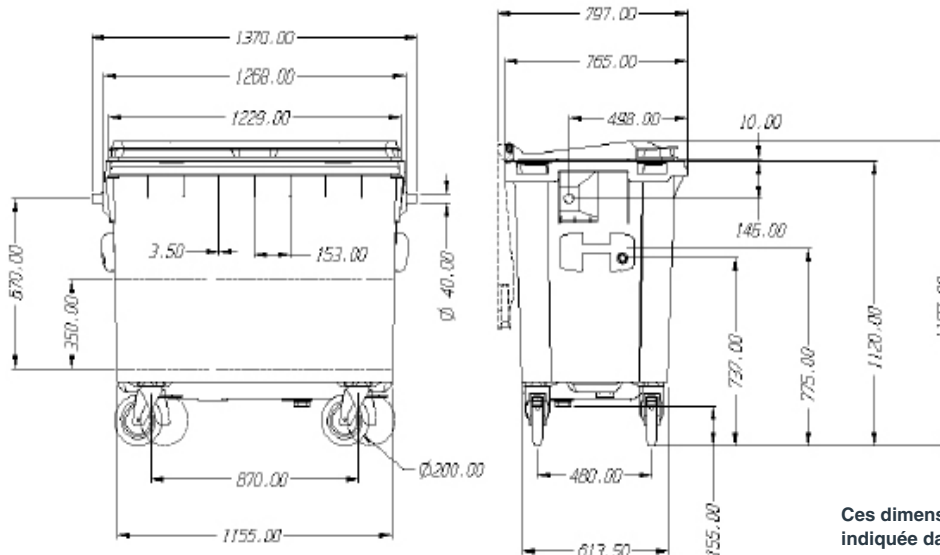

Ces dimensions sont assujetties à la tolérance indiquée dans la norme EN 840-1:2012

F100782Z / 28-2-13 / Rev 0.0

ATTRIBUT



QUALITÉ



ACCESSIBLE



FONCTIONNALITÉ

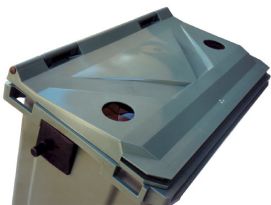

VERRE



PLASTIC ET EMBALLAGES

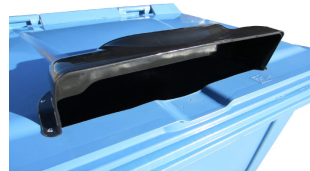

PAPIER



FREIN



PERSONNALISATION



SUR-COUCVERCLE

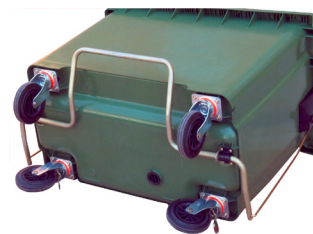

PÉDALE



Disponibles dans une grande gamme de couleurs

ÉQUIPEMENT

Système d'insonorisation intégré dans le couvercle.

Anse intégrée sur le corps avec des poignées pour faciliter son utilisation.

Logement pour l'installation de puces électroniques.

Roues en série de 160 / 200 mm de diamètre.

Possibilité de l'équiper de différents accessoires pour offrir des solutions concrètes à chaque besoin : pédale d'ouverture du couvercle, bandes réfléchissantes, fermeture, anse.

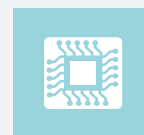

Puce électronique

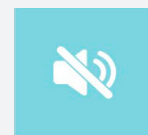

Insonorisation



Facilité d'emplier

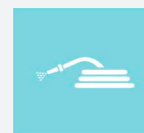

Facilité de nettoyage



Frein



Bandés réfléchissantes