

6 M26.3

La Nouvelle Puissance Marine

Moteur diesel 4 temps, injection directe, common-rail

Alésage et course	150 x 150 mm
Nombre de cylindres	6 en ligne
Cylindrée totale	15,9 litres
Taux de compression	15/1
Sens de rotation (selon Norme ISO 1204)	sens inverse horaire
Régime de ralenti	700 tr/min
Carter volant	SAE 1
Volant	SAE 14"



Les avantages client

L'authentique conception marine : des solutions simples, une accessibilité service totale, des portes de visite bloc moteur

Une puissance continue compacte avec des performances faisant référence dans la catégorie

Une conscience environnementale globale comprenant la réduction des émissions polluantes à l'échappement combinée à une consommation de combustible optimale sur l'ensemble des cycles d'utilisation

Les avancées technologiques fiables dont la redondance électronique de l'injection common-rail, un turbocompresseur haut rendement avec arbre sur roulements à billes, des circuits simplifiés avec 0 Durit, et plus encore...

L'efficacité opérationnelle avec des périodicités de maintenance espacées, la réduction du nombre des composants

Puissances nominales - Consommation combustible

Service	kW	ch	tr/min	BFSC g/kWh*	IMO	EPA	CCNR	CE 97/68
P1	441	600	1800	197	II	III	II	IIIA
P2	485	660	1800	207	II	-	II	IIIA
P2	515	700	2000	203	II	III	II	IIIA
P2	551	750	2100	209	II	III	II	IIIA
P3	599	815	2100	216	II	III	-	-

* BFSC (consommation spécifique combustible) déclarée suivant réglage IMO II

	P1	P2	P3
Application	continue sans restriction	continue	intermittente
Variation de charge du moteur	très peu ou pas	fréquentes	importantes
Charge moyenne du moteur	80 à 100 %	30 à 80 %	50 %
Durée d'utilisation annuelle	+ de 5000 h	3000 à 5000 h	1000 à 3000 h
Utilisation à pleine charge	illimitée	8 h toutes les 12 h	2 h toutes les 12 h

Définition de puissance

Norme ISO 3046/1 - 1995 (F)

Conditions de référence

Température ambiante	25 °C
Pression barométrique	100 kPa
Humidité relative	30 %
Température eau de mer	25 °C

Combustible

Densité relative	0,840 ± 0,005
Pouvoir calorifique inférieur	42 700 kJ/kg
Tolérance sur consommation	0 ± 5 %
Limite de température à l'aspiration	35 °C

Nos puissances sont également conformes sans détimbrage aux valeurs de températures maximum définies par les sociétés de classification.

Température ambiante	45 °C
Température eau de mer	32 °C



Equipements standards

Circuit de refroidissement	Circuit double étage avec vanne thermostatique haute température intégrée Vase d'expansion eau douce intégré Réfrigération tubulaire haute efficacité Pompe à eau douce centrifuge entraînée par pignon Pompe à eau brute auto-amorçante en bronze entraînée par pignon
Circuit d'huile	Filtres plein débit vissables et remplaçables en marche - Epurateur d'huile centrifuge Réfrigérant d'huile sur circuit eau douce haute température Pompe de vidange et prégraissage manuelle
Circuit combustible	Injection common-rail électronique Pompe haute pression avec rail et tuyaux haute pression protégés Filtres à combustible remplaçables en marche Séparateur d'eau
Circuit d'air et d'échappement	Module échangeur d'air basse température double flux Collecteur échappement refroidi par le liquide de refroidissement du moteur Turbocompresseur sec à haut rendement avec protection thermique double enveloppe
Système électrique	Tension de service : 24 Vcc isolé Démarreur électrique sur volant moteur Chargeur de batteries 190 A

Solutions optionnelles (extrait)

Adaptation circuit d'eau pour échangeur de coque
Cartographie d'injection spéciale (Eco mode - Confort - Haute performance)
Redondance «Intégrale» de l'injection électronique
Filtres à air haute efficacité avec recyclage gaz carter
Equipements et recettes suivant les principales sociétés de classification

Dimensions et poids à sec (mm / kg)

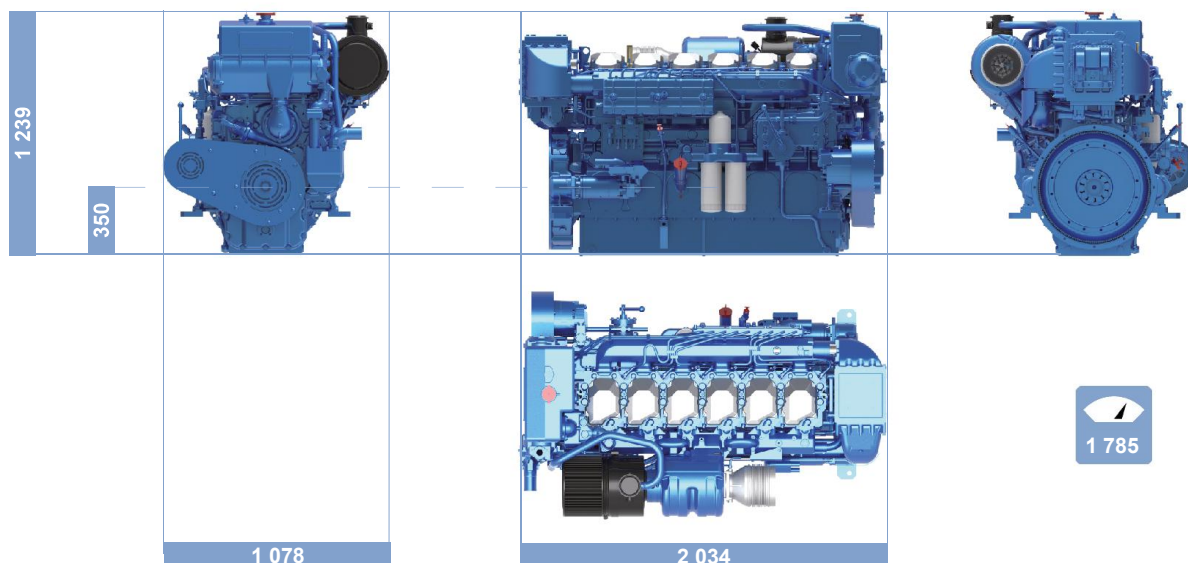

Raccordements

Entrée eau brute	Sortie eau brute	Entrée combustible	Sortie combustible	Echappement
Ø 76.1 mm	Ø 2 x 60 mm	Ø 22 mm	Ø 22 mm	Ø 194 mm