

# Encaisseuse

ICP

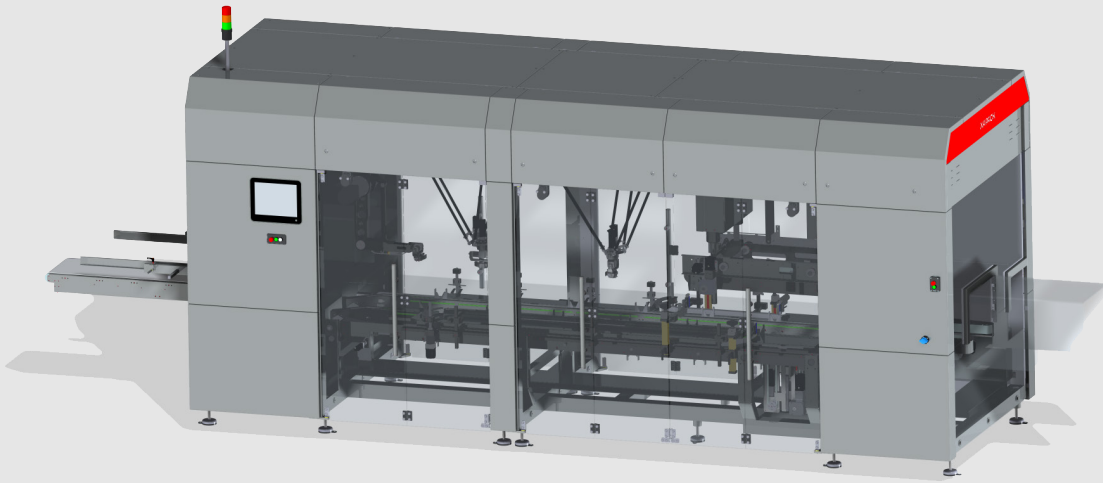

Member of iXPACK GLOBAL

## Mise en caisse

iXAPACK PACKAGING a développé une toute nouvelle Encaisseuse de type «pick & place» qui est conçue pour former des emballages carton à partir de découpes à plat, introduire automatiquement les produits à l'aide d'un, deux ou trois robots tripodes et fermer la caisse, qui peut être de type wrap, présentoir, 4 coins collés, ... Elle peut, avec ses 3 robots, atteindre une cadence de 40 caisses par minute.

Afin de faciliter le travail des opérateurs, mais également de réduire les temps d'arrêt entre deux productions, les changements de format sont totalement automatisés. Seul les préhenseurs des robots sont à changer manuellement mais sans aucun outil.

L'encaisseuse iXAPACK PACKAGING vous donne également la possibilité de panacher le chargement des produits : différents goûts, formes ou encore contenants dans la même caisse.

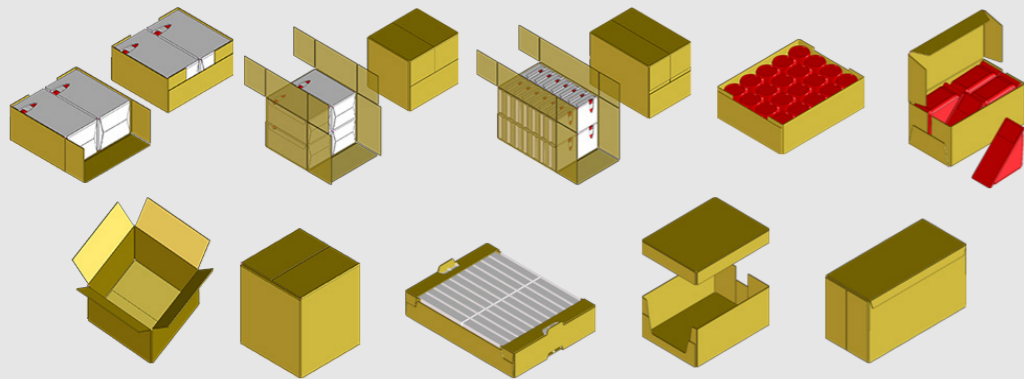

## Les bénéfices & avantages

- L'Encaisseuse est entièrement équipée de moteurs Brushless pour des changements de format rapides et totalement automatiques.
- Elle offre une ergonomie maximale grâce à de grandes portes en « accordéons » permettant un accès total à l'intérieur de la machine pour faciliter les travaux de maintenance et de nettoyage.
- Elle est équipée d'un magasin de découpes entièrement accessible, pour un chargement manuel sans effort pour les opérateurs.
- Elle permet une meilleure conductibilité, grâce notamment à un écran tactile 15 pouces couleur totalement intégré au châssis.
- Son design est moderne et attractif.
- Son châssis est totalement fermé sur le dessus pour limiter la poussière et surtout réduire au maximum les impacts sonores.

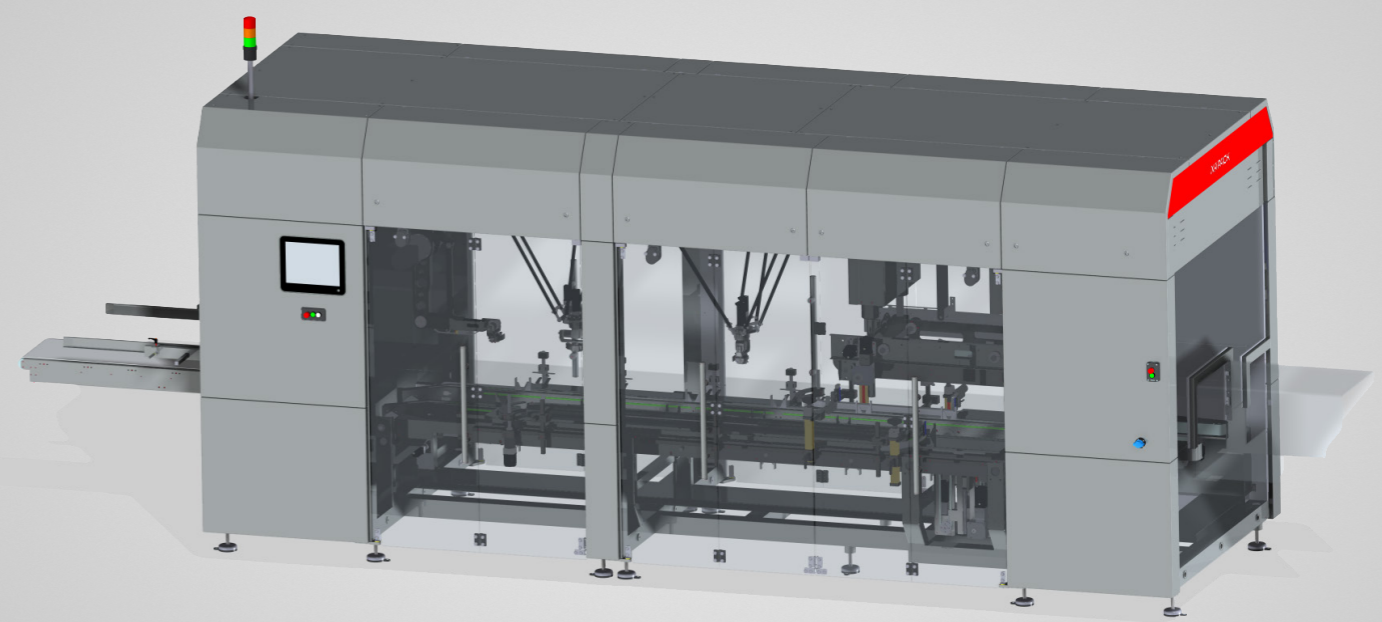

Cadence	40 caisses / minute
Longueur caisse	de 130 à 600 mm
Largeur caisse	de 100 à 400 mm
Hauteur caisse	de 70 à 350 mm
Découpe maxi pour magasin barquette	700 mm x 1300 mm (longueur utile 1m)

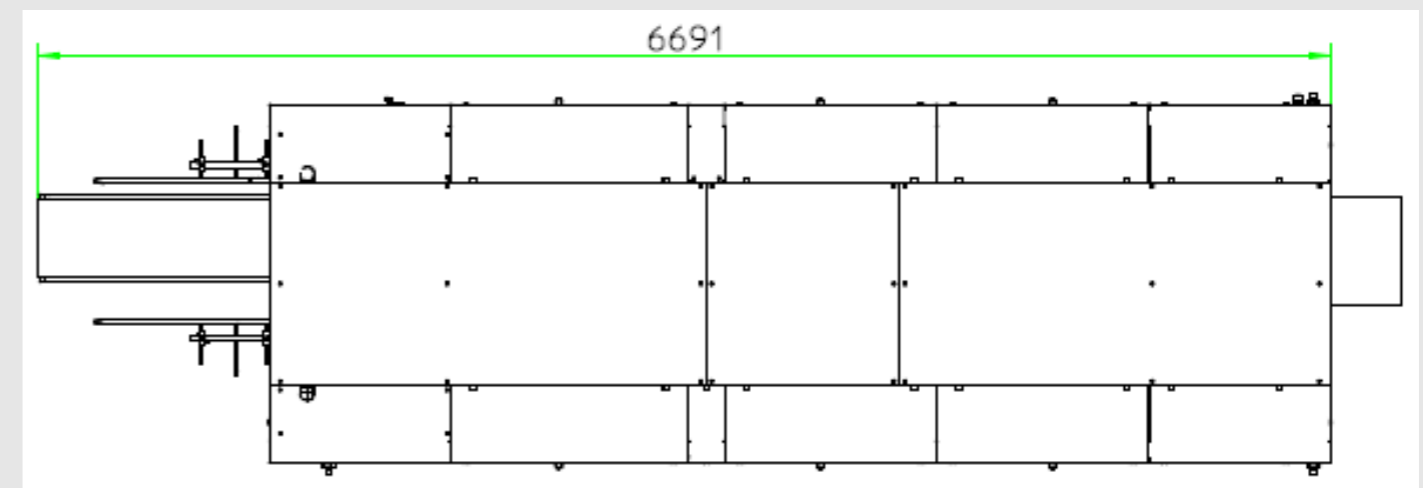
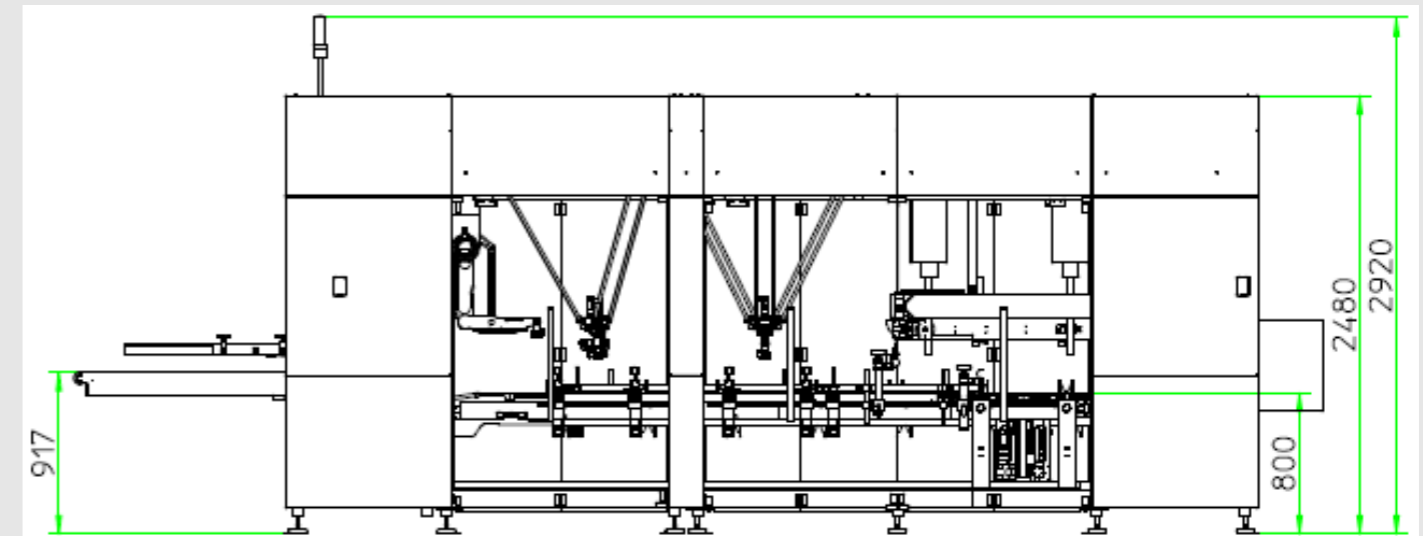



**iXAPACK GLOBAL**

Parc Économique de la Commanderie

Le Temple | BP3

79700 MAULÉON | France

Tel. +33 (0)5 49 82 05 80

[commercial@ixapack.com](mailto:commercial@ixapack.com)

[www.ixapack.com](http://www.ixapack.com)