

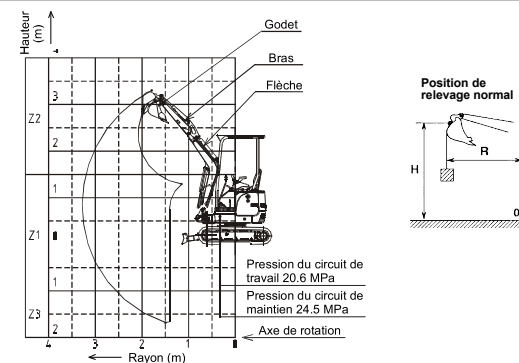

TABLEAU DES CAPACITES NOMINALES DE MANUTENTION D'OBJET - 17 VXE



Conditions de travail:

- avec godet
- sur un sol horizontal stable
- rotation complète de la tourelle

Ces charges sont des valeurs pour la hauteur de la zone considérée (Z.) pour le rayon prévu.

CAPACITE DE LEVAGE

Cette capacité de levage est applicable au fonctionnement sur un sol horizontal et solide. Si la machine est utilisée sur un sol instable et non horizontal, la capacité diminue.

Chariot rétracté		- DISTANCE en m - CHARGES en kg			
DISTANCE (m)		3.5	3	2.5	2
LONGUEUR BRAS 1.65 m	Z2	100	100	100	200
LONGUEUR BRAS 0.95 - 1.20 m	Z1	100	100	100	200
	Z3	100	100	100	100

Chariot étendu		- DISTANCE en m - CHARGES en kg			
DISTANCE (m)		3.5	3	2.5	2
LONGUEUR BRAS 1.65 m	Z2	100	200	200	300
LONGUEUR BRAS 0.95 - 1.20 m	Z1	100	200	200	300
	Z3	200	200	200	300

ATTENTION

Il peut exister des règlements du gouvernement local concernant l'utilisation des excavateurs pour le relevage d'objets lourds. Prière de respecter ces règlements dans des cas applicables.

Le constructeur se réserve le droit d'apporter des modifications aux données et aux mesures sans préavis.