

# Repliage

PLATE-FORME S-MAT

## REPLIAGE

L'opération de repliage s'effectue pieds décollés du sol, plate-forme avec bracon de reprise préalablement démonté.

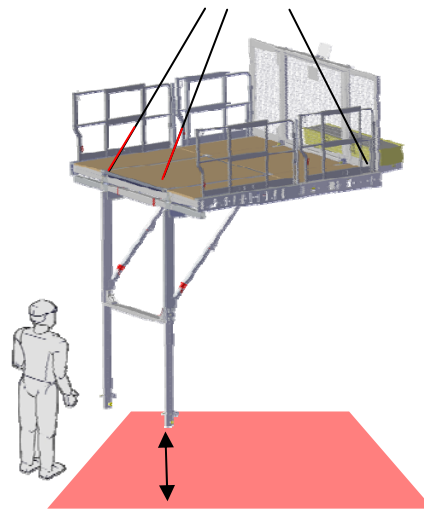

### 1. Réglage des pieds

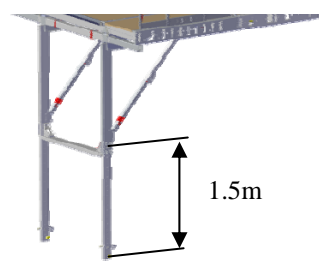

Régler la rallonge de pied à 1.5m

### 2. Déverrouillage manuel et mise en position des tubes obliques

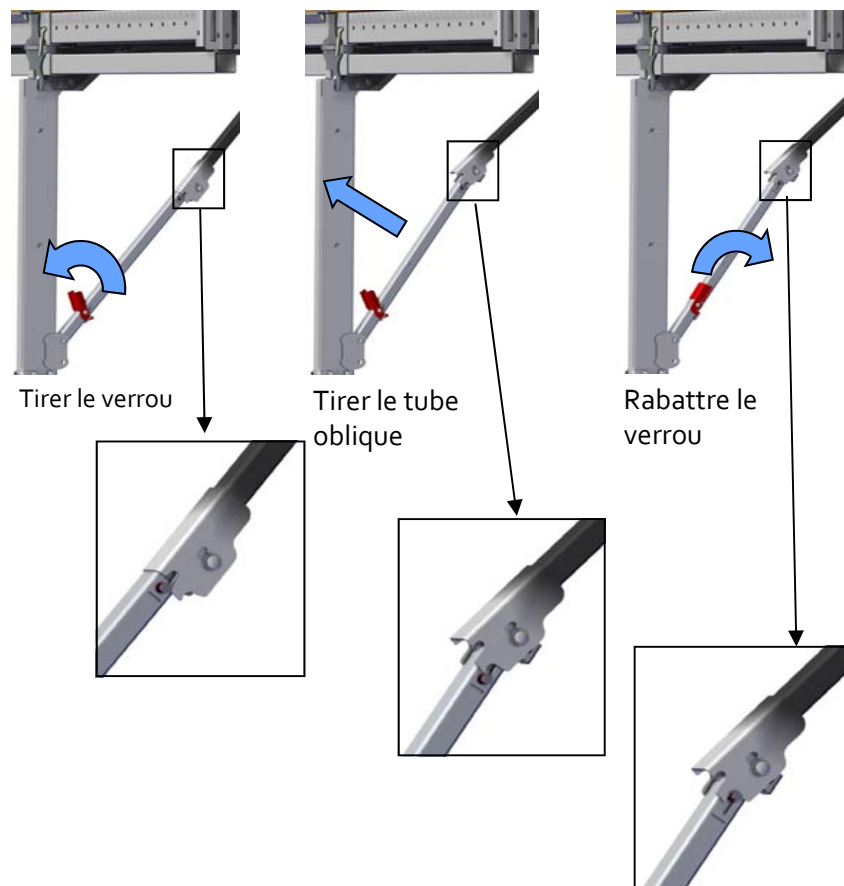
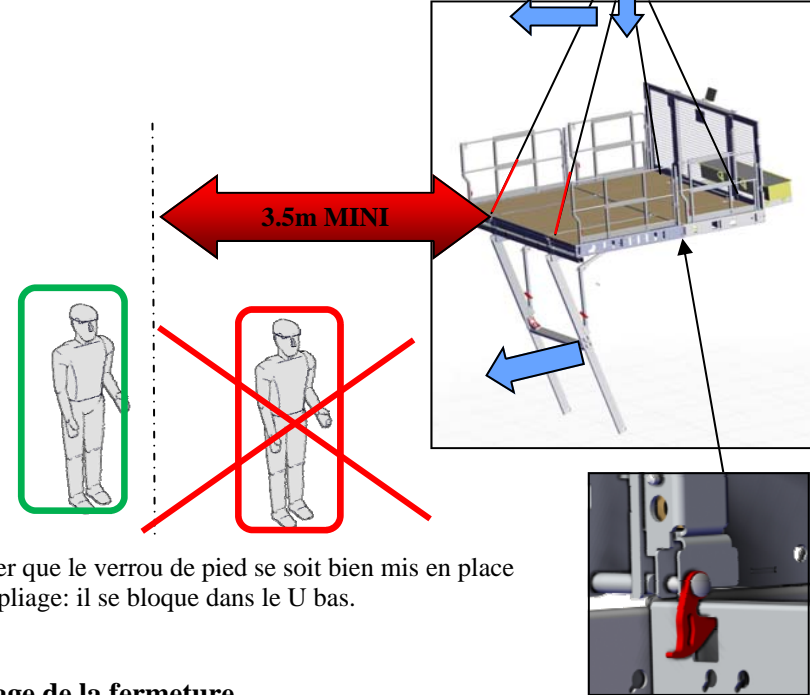

PLATE-FORME S-MAT

### 3. Repliage des pieds

- L'opération doit s'effectuer à vitesse lente. Prévoir translation du chariot de grue.



Contrôler que le verrou de pied se soit bien mis en place après repliage: il se bloque dans le U bas.

### 4. Repliage de la fermeture

Démonter les fermetures de la PTE puis replier les fermetures de la S-Mat

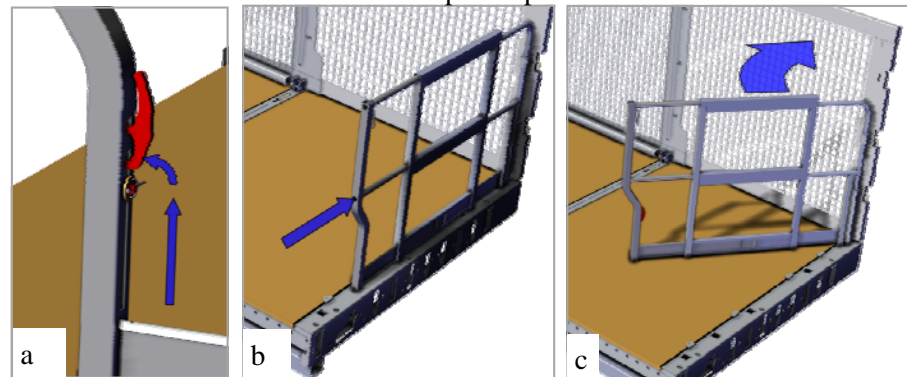

- a - Déverrouiller le pied avant
- b - Rentrer l'extension de fermeture
- c - Rabattre la fermeture

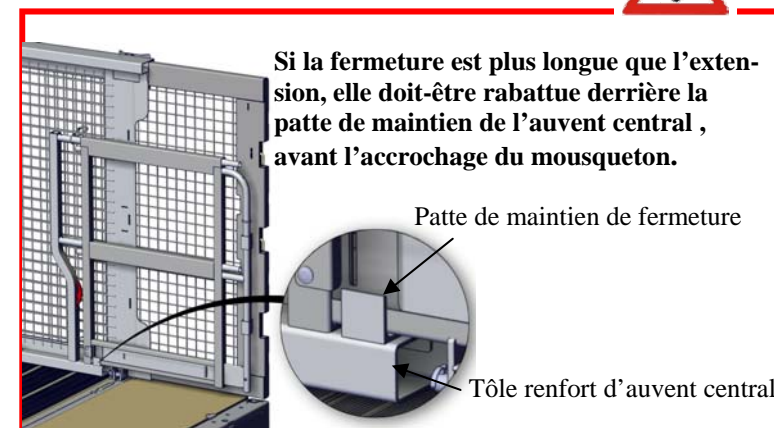
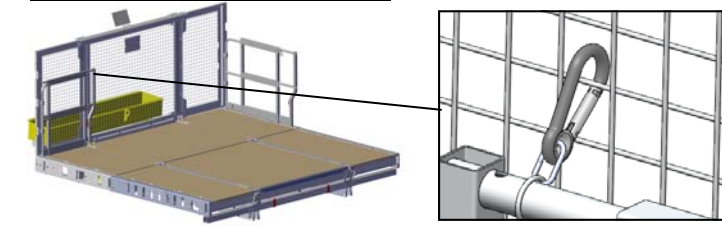
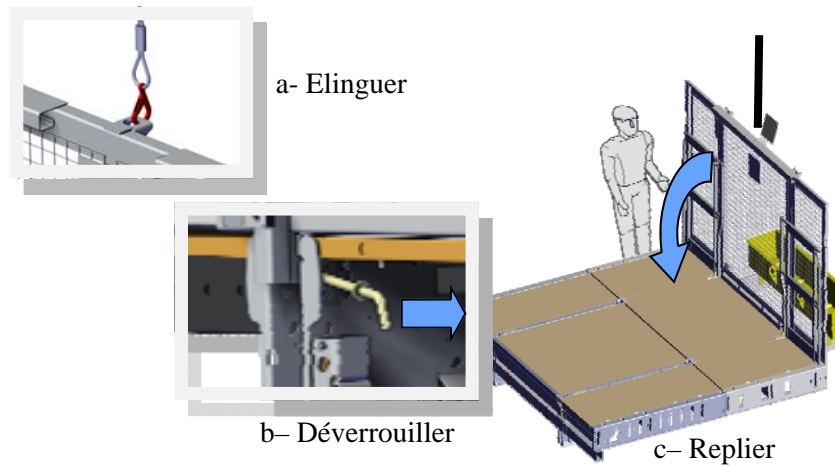

PLATE-FORME S-MAT

### 5. Verrouiller le mousqueton



### 6. Replier l'auvent



## Transport / Stockage

### Colisage PTE + Kit SMAT:

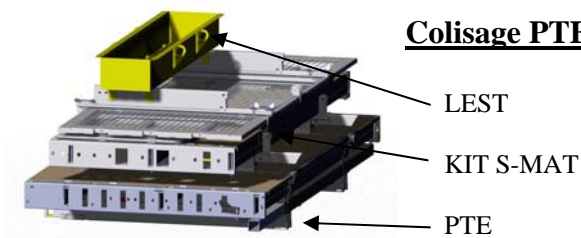

## Attaches volantes

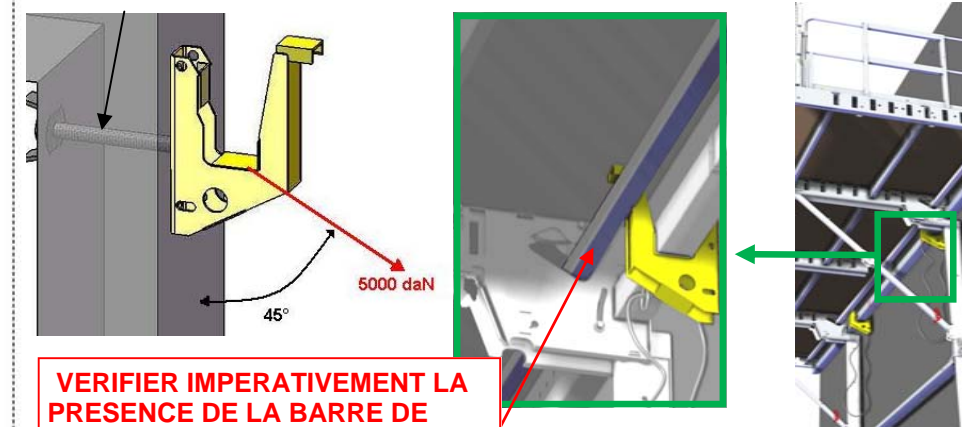

# PLATE-FORME S-MAT

Livret de montage et de mise en sécurité

LIVRET DE MONTAGE ET DE MISE EN SÉCURITÉ

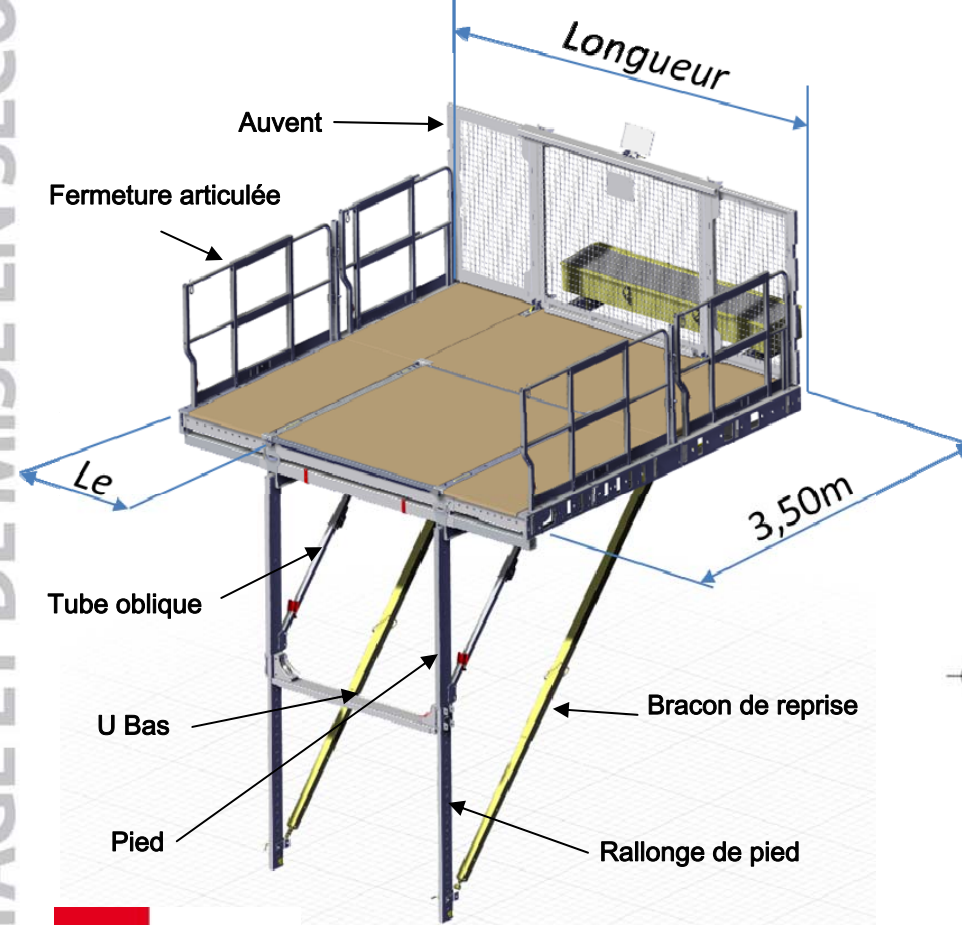

## GAMME

MODULE M3: Longueur 370 à 480cm } Le MAXI= 60cm  
MODULE M2: Longueur 220 à 330cm }

TOUT MODULE: Largeur de 350cm.

## CHARGES ADMISSIBLES

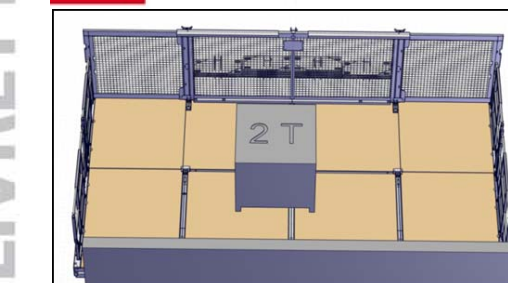

1.5T sans rallonge de pied  
2.0 T avec rallonges de pied sorties.

### FICHE DE MONTAGE

Réf : FM.07.21.01  
Du 15/05/2014



SATECO  
Z.I.  
2 route de MONCONTOUR  
CS 80 010  
86110 MIREBEAU



Soucieux de la qualité de ses produits, SATECO se réserve le droit d'en modifier sans préavis les caractéristiques

# Montage et Dépliage

PLATE-FORME S-MAT

## DEPLIAGE AUVENT ET FERMETURE

**1. Préparer la PTE pour son kit S-MAT: Démontez l'auvent et le remonter sur la S-Mat.**

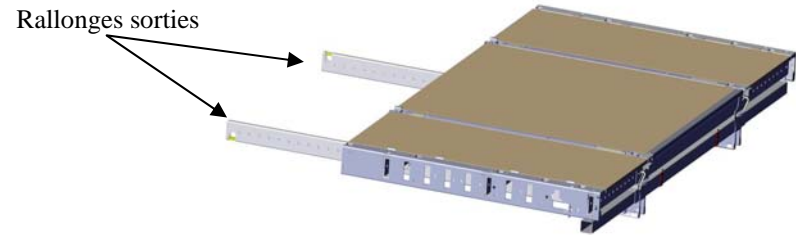

**2. Poser le Kit S-mat sur les rallonges de pieds de la PTE**

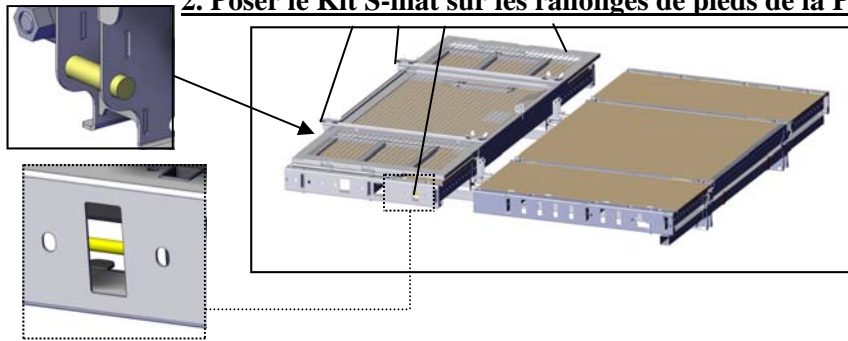

**3. Verrouiller le Kit S-mat comme une extension arrière:**

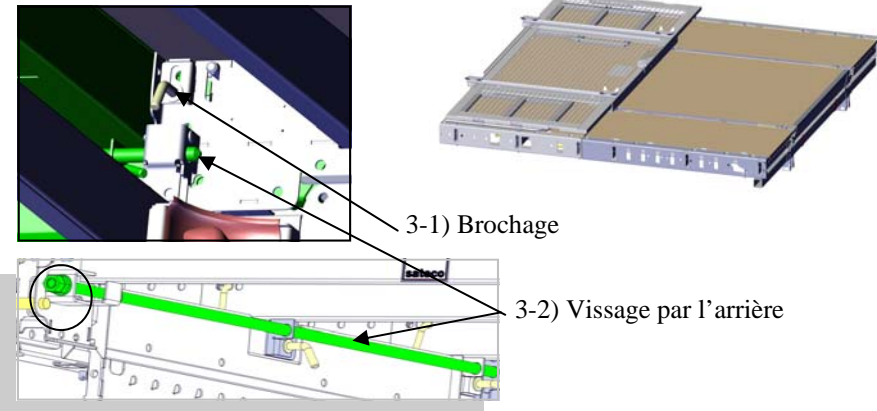

**4. Monter le lest si la S-Mat est située sous une PTE**

(Permet d'élinguer sans gêner les PTE supérieures).

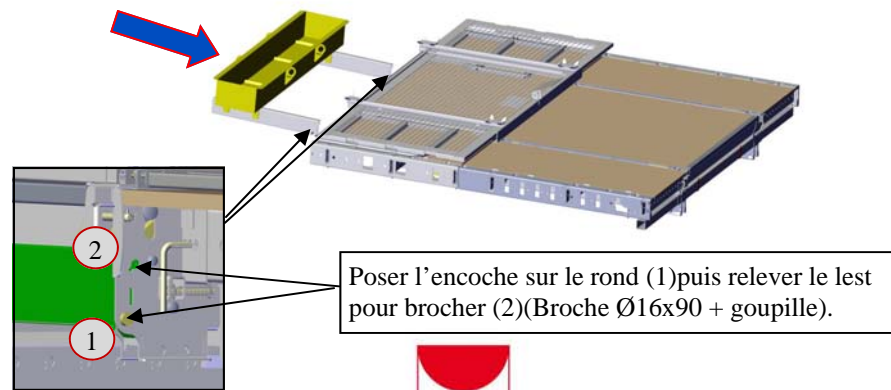

Poser l'encoche sur le rond (1) puis relever le lest pour brocher (2) (Broche Ø16x90 + goupille).



**5. Déplier l'auvent.**

PLATE-FORME S-MAT

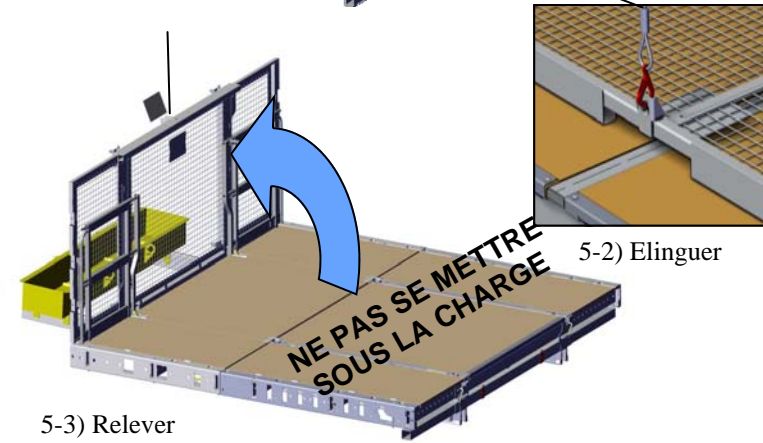
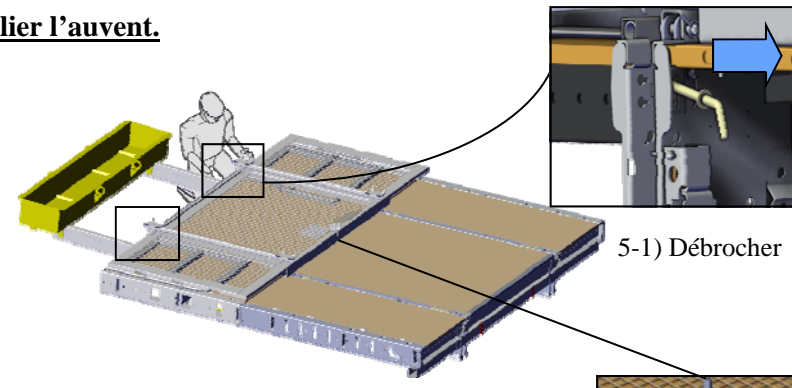

5-3) Relever (lift) the canopy.

**NE PAS SE METTRE SOUS LA CHARGE**

**6. Déplier les fermetures**

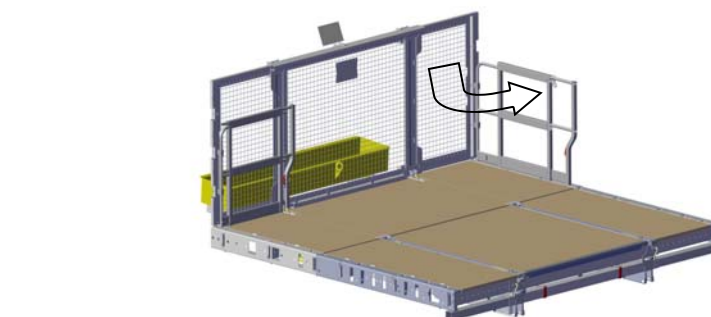

Dépliage d'une fermeture standard:

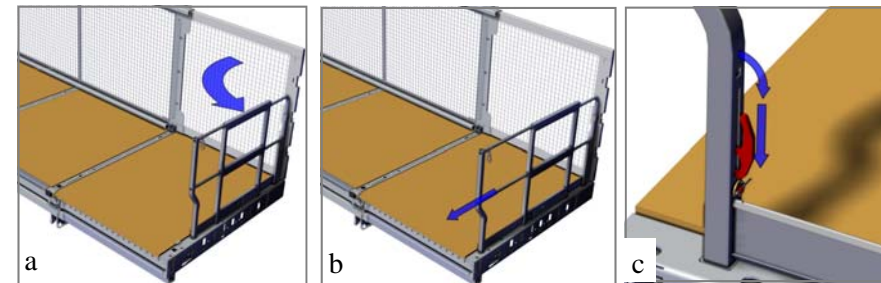

a - Déplier la fermeture  
b - Etirer l'extension de fermeture  
c - Verrouiller la fermeture dans un fourreau de la poutre d'extrémité.  
d - Positionner la partie centrale au milieu

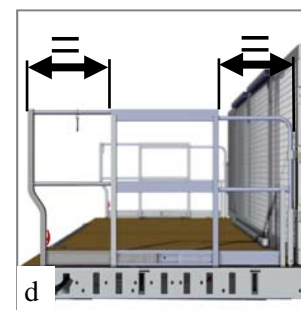

**6. Monter les fermetures sur la PTE avec le support**

PLATE-FORME S-MAT

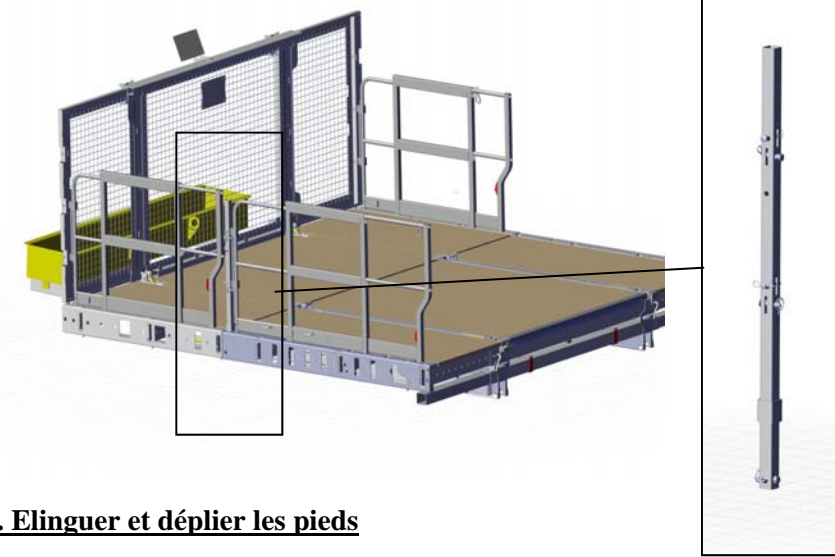

**7. Elinguer et déplier les pieds**

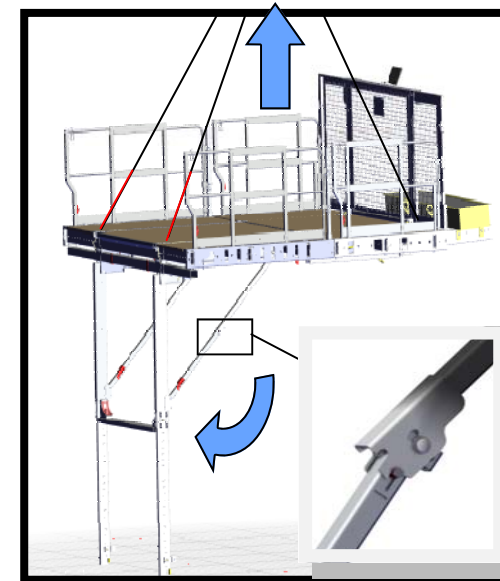
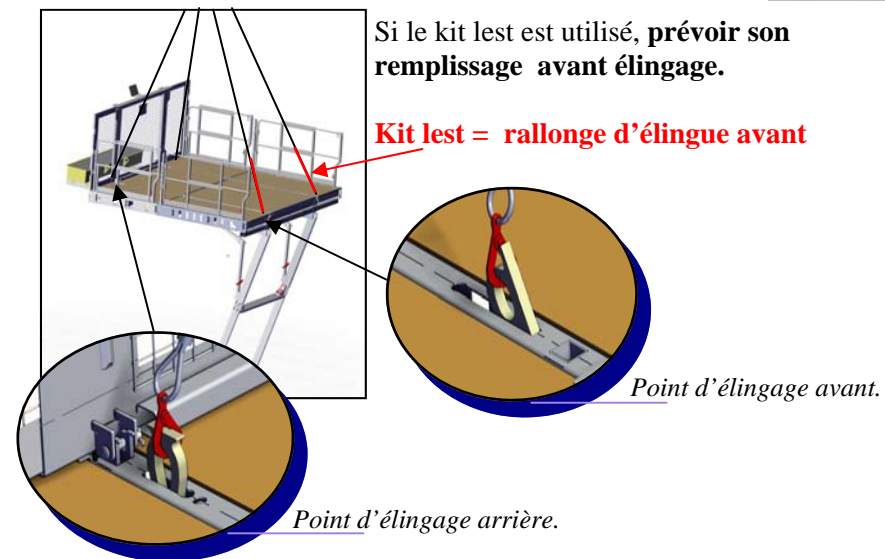

**NE PAS SE METTRE SOUS LA CHARGE**



**8. Verrouiller les pieds: Opération pieds décollés du sol**

PLATE-FORME S-MAT

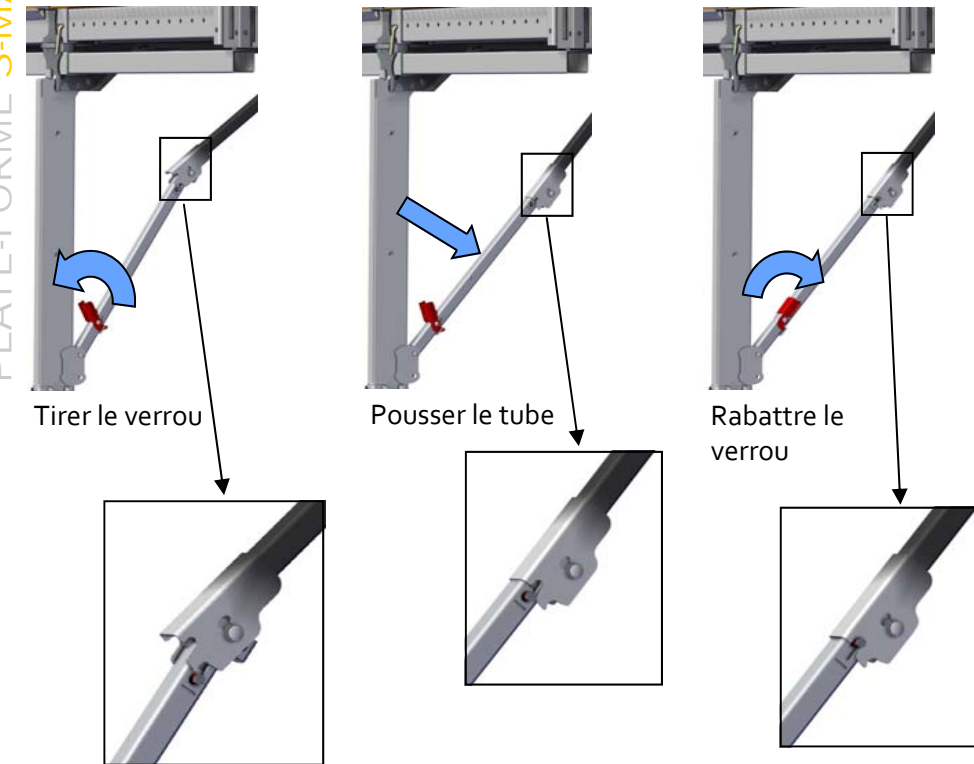

**9. Poser la S-Mat pour monter les bracons de reprise**

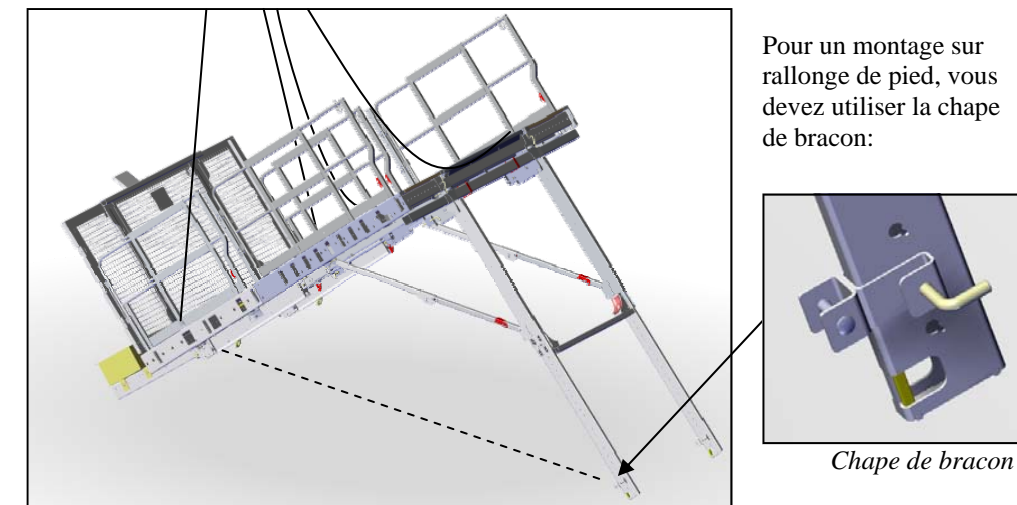

Laisser la S-Mat élinguée le temps de l'opération. Une fois le bracon monté, la plate-forme est prête à être utilisée.

