

Volvo Construction Equipment  
Building Tomorrow



# EC250E, EC300E

Pelles Volvo 24,6-33,9t 218-245Ch



# La passion de la performance

Chez Volvo Construction Equipment, nous ne nous contentons pas de construire d'excellentes machines. Nous avons à cœur de développer des produits et des services qui décupleront votre productivité. Réduire vos coûts et accroître vos profits fait partie de nos objectifs prioritaires. Membre du groupe Volvo, nous nous passionnons pour les solutions innovantes qui vous permettront de travailler plus – avec moins d'efforts.

## **Vous offrir plus de rentabilité**

« Faire plus avec moins » est une marque distinctive de Volvo Construction Equipment. Nous allions depuis toujours productivité élevée avec longévité, basse consommation et facilité d'utilisation. En matière de réduction des coûts d'exploitation, Volvo se place très loin devant.

## **Répondre à vos besoins**

Une grande part de notre travail de Recherche & Développement consiste à créer des solutions spécifiques aux problèmes particuliers de différentes applications professionnelles. L'innovation implique souvent de la haute technologie mais ce n'est pas une obligation. Quelques-unes de nos meilleures idées sont très simples parce qu'elles sont basées sur une compréhension claire et profonde du travail quotidien de nos clients.



## **180 ans d'expérience**

Au fil des années, Volvo a produit des solutions qui ont révolutionné la manière de travailler avec des engins de chantier. Volvo, plus qu'aucune autre marque, est synonyme de sécurité. Protéger l'opérateur ainsi que ceux qui travaillent à proximité de la machine et minimiser notre impact sur l'environnement sont des valeurs traditionnelles qui régissent plus que jamais la conception de nos produits.

## **Nous sommes à vos côtés**

Volvo se distingue par l'excellence de son assistance et la compétence de ses collaborateurs. Et comme nous sommes une entreprise véritablement mondiale, nous nous tenons en permanence à la disposition de nos clients pour leur fournir une assistance rapide et efficace où qu'ils se trouvent.

## **La performance est notre passion.**



Volvo Trucks



Renault Trucks



Mack Trucks



UD Trucks



Volvo Buses



Volvo Construction Equipment



Volvo Penta



Volvo Financial Services

# Volvo vous en donne plus

Les pelles sur chenilles Volvo EC250E et EC300E Etape V sont des machines puissantes et efficaces, spécialement conçues pour accroître votre productivité tout en vous faisant économiser du carburant. Dotées de technologies de pointe, les pelles sur chenilles EC250E et EC300E se distinguent par un rendement énergétique remarquable qui vous fera gagner du temps et de l'argent sur tous vos chantiers. Prenez une pelle Volvo et travaillez en toute tranquillité.

## Fonction de ralenti automatique

Afin de réduire la consommation de carburant et les émissions sonores, le régime moteur est automatiquement ramené au ralenti lorsqu'aucune commande n'est actionnée pendant une durée prédéterminée (de 3 à 20 secondes).

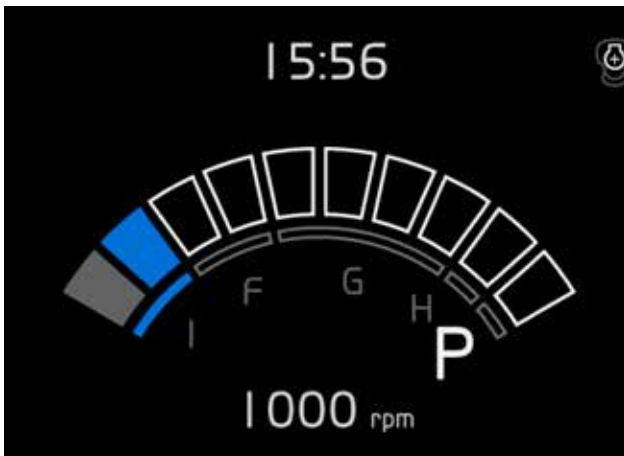

## Modes de travail

Le système Volvo exclusif de modes de travail intégrés inclut désormais un nouveau mode G4 qui optimise les performances et le rendement énergétique. L'opérateur peut choisir le mode prédéfini qui convient le mieux au travail en cours, en sélectionnant simplement I (ralenti), F (fin), G (général), H (intensif) ou P (puissance max.).



## Jauge Eco

La jauge Eco est un témoin à barres qui indique la consommation de carburant en temps réel. Elle peut être réinitialisée au moyen du clavier multifonction. Elle permet de comparer la consommation de carburant entre différents chantiers ou applications de la pelle.



## Arrêt moteur automatique

Pour éviter toute consommation de carburant inutile, les pelles Série E sont pourvues de la fonction d'arrêt automatique du moteur. Lorsque la machine reste inactive pendant plus de cinq minutes, le moteur s'éteint automatiquement.

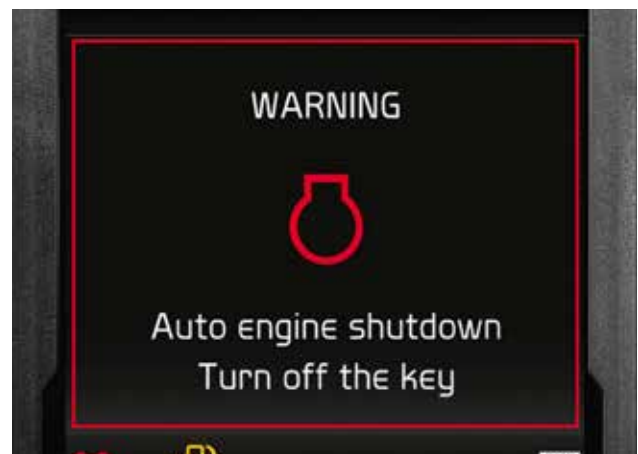



# MODE ECO

Le mode ECO Volvo exclusif optimise le fonctionnement du système hydraulique en minimisant les pertes de débit et de pression. Il améliore le rendement énergétique sans aucune réduction des performances dans la plupart des applications. Le mode ECO s'active automatiquement au démarrage de la pelle mais il peut être désactivé simplement avec le clavier multifonction.



# MACHINE À INTERFACES HUMAINES

Toutes les interfaces de la machine, y compris les manipulateurs, le clavier multifonction et l'écran LCD, ont été pensées en fonction de l'opérateur. Elles sont agencées de manière ergonomique et conçues pour une efficacité et une facilité d'utilisation optimales. Dans cette optique, nous avons également réduit de manière significative le nombre de contacteurs.

# Découplez votre productivité

Il est bien connu qu'un opérateur se montre plus efficace s'il dispose de l'outil idéal. C'est pourquoi les pelles sur chenilles Volvo EC250E et EC300E, qui sont déjà des machines de production exceptionnelles, offrent également un poste de conduite ergonomique avec des commandes et des contacteurs qui tombent sous la main. Confort de haut niveau et commandes sans effort permettent aux opérateurs d'être productifs et efficaces tout au long de la journée.

## Clavier multifonction + touche de raccourci

Le clavier multifonction est placé sous la main de l'opérateur. Il permet de naviguer à travers les menus de l'écran LCD et de contrôler les fonctions de la machine sans effort et en toute sécurité. Les fonctions de la caméra de recul, de la climatisation et des feux de travail peuvent être configurées à la convenance de l'opérateur, enregistrées et activées en un instant grâce à la touche de raccourci.



## Ecran LCD de 20 cm

Le nouvel écran couleur LCD anti-reflets de 20 cm affiche toutes les données opérationnelles de la machine pour faciliter au mieux son utilisation. Un nouveau clavier multifonction, placé sous la main de l'opérateur, lui permet de naviguer à volonté dans les différents menus.



## Manipulateur + contacteur de commande rapide

Des fonctions de l'essuie-glace de pare-brise, de la caméra de recul, de l'autoradio ou la fonction de puissance max. peuvent être affectées à un bouton intégré au manipulateur. L'opérateur peut ainsi activer la fonction choisie d'une simple pression du pouce, sans lâcher les manipulateurs.



## Bluetooth®

Nous avons ajouté une connexion Bluetooth et une fonction "mains libres" pour que l'opérateur dispose en permanence d'une connexion sans fil facile et commode.

# Productivité sans interruption

Les ingénieurs Volvo ont développé et rigoureusement testé des technologies qui permettent à nos moteurs Etape V / Tier 4 Final d'offrir une combinaison parfaite de productivité élevée et de consommation de carburant réduite. Profitez du couple élevé à bas régime typique de Volvo pour produire plus tout en économisant du carburant.

## Système de gestion des accessoires

Le système de gestion des accessoires, accessible par le clavier multifonction, permet d'enregistrer jusqu'à 20 réglages prédéfinis pour différents accessoires hydrauliques. Le système enregistre le débit et la pression choisis, selon les options de circuits hydrauliques auxiliaires de la machine.



## Moteur V-ACT (moteur et pompes harmonisés pour des performances optimales)

C'est l'alliance du robuste moteur Volvo D8 avec un système hydraulique intelligent qui fait toute la différence. Nos machines développent plus de puissance tout en affichant une consommation de carburant et des émissions polluantes réduites. Elles offrent des cycles de travail plus rapides et une productivité supérieure.



## Système hydraulique Positive Control + couple aux pompes accru

Le débit élevé des pompes et le système de commande électro-hydraulique assurent réactivité et rapidité des mouvements. La pelle sur chenilles EC300E dispose également d'un couple accru aux pompes pour des cycles de travail encore plus rapides.

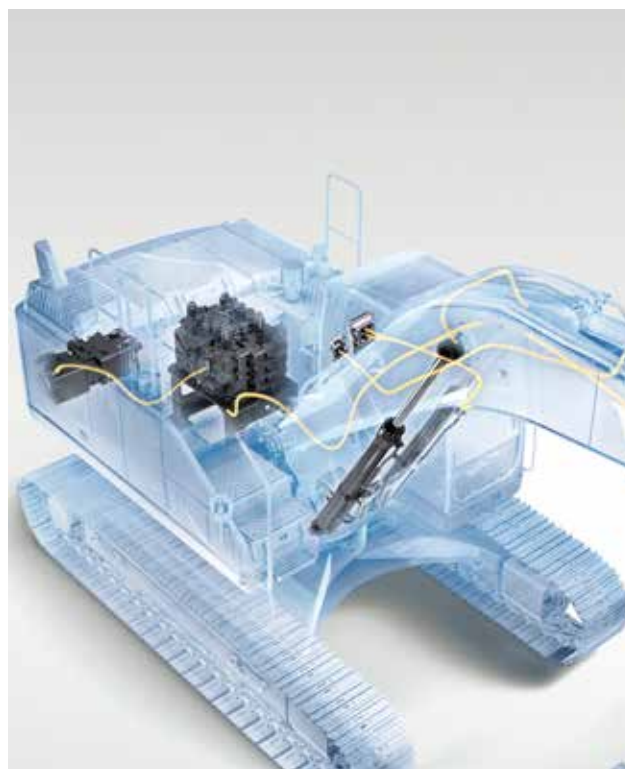

## Fonction flottante de la flèche

Le flottement de la flèche permet d'utiliser pour d'autres fonctions la puissance hydraulique normalement employée pour l'abaissement de la flèche. La position flottante de la flèche accélère les cycles de travail et facilite les travaux de nivelage.

## Système de traitement de l'échappement

Le module de traitement de l'échappement (ACM) contrôle, surveille et analyse en permanence l'ensemble du système de traitement de l'échappement afin de garantir la conformité aux normes anti-pollution.





# CUMUL DE DÉBIT PROPORTIONNEL

Le cumul proportionnel du débit des deux pompes offre un contrôle plus précis des mouvements qui facilite la réalisation d'un niveau de finition d'excellente qualité. Travaillez mieux et plus vite avec ces machines encore plus faciles à manier.



# PLAQUES D'USURE BOULONNÉES

Pour protéger l'extrémité du balancier, la partie la plus exposée aux impacts, Volvo fournit des plaques d'usure qui se remplacent sur chantier en quelques heures – une commodité proposée exclusivement par Volvo.

# Construites pour durer

Ces machines conçues pour la production intensive sont faites pour les chantiers exigeants tels que carrières, excavation de masse ou grands projets. Grâce à leurs structures renforcées assemblées par des processus de soudage de haute qualité, les pelles sur chenilles Volvo EC250E et EC300E se distinguent par une robustesse et une longévité exceptionnelles. Avec Volvo, découvrez la fiabilité sur laquelle vous pouvez toujours compter.

## Blindage massif du dessous de la tourelle

Le blindage massif du dessous de la tourelle protège les composants logés dans la tourelle. Afin de faire face aux applications en conditions difficiles, des plaques de forte épaisseur protègent le dessous de la tourelle contre les impacts et l'intrusion de roches ou de débris.



## Articulation de godet renforcée

Une barre d'acier protège, renforce et rigidifie l'articulation de godet. Elle assure une longévité accrue dans les applications les plus exigeantes.

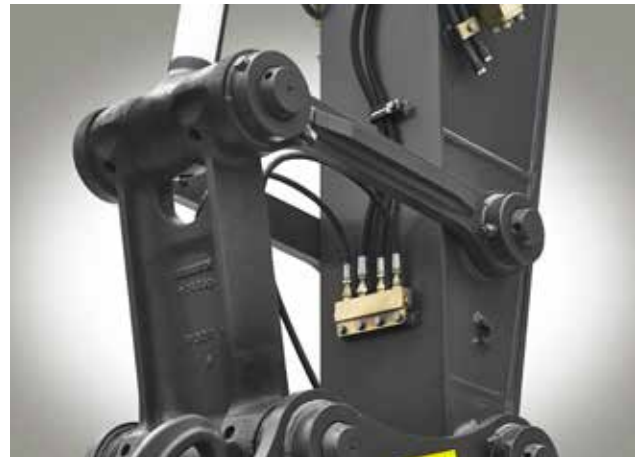

## Châssis inférieur ultra-robuste

Les châssis des roues folles, les maillons des chenilles et les galets de roulement ont été renforcés de manière à garantir fiabilité et longévité dans les conditions d'utilisation les plus éprouvantes.

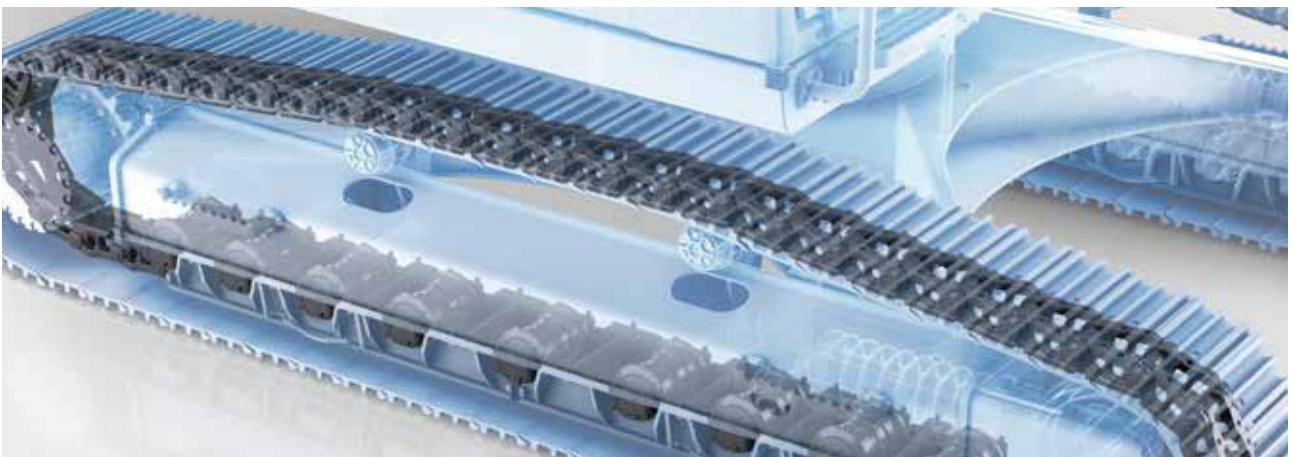

## Maillons de chenille renforcés

Pour une longévité accrue, les chenilles des pelles EC250E et EC300E sont dotées de maillons renforcés.

# Maximisez votre temps de travail

Chez Volvo, nous pensons que l'entretien de votre machine doit s'effectuer aussi rapidement et aisément que possible. C'est pourquoi nos ingénieurs ont développé des méthodes innovantes pour faciliter vos opérations d'entretien. De larges portes d'accès à ouverture totale et des points d'intervention regroupés permettront à chaque équipe de passer moins de temps à contrôler la machine et plus de temps à travailler.

## Rambardes de sécurité et plaques antidérapantes boulonnées

Plusieurs rambardes rabattables, de robustes mains courantes sécurisent l'accès à la cabine et la circulation sur le dessus de la tourelle. Des plaques perforées antidérapantes permettent à l'opérateur et au technicien de maintenance de circuler en toute sécurité sur la tourelle. Grâce aux rambardes rabattables, la hauteur hors tout de la machine peut être réduite pour faciliter le transport.



## Portes et charnières robustes

Pour résister à de longues années d'utilisation intensive, la carrosserie Volvo comporte de solides portes latérales rigides équipées de poignées, de charnières et de serrures robustes.



## Coffre à outillage

Ces machines sont équipées d'un grand coffre à outillage facilement accessible, placé du côté droit.





# PISTOLET PNEUMATIQUE

Volvo propose en option un système exclusif d'air comprimé. Un pistolet pneumatique, fixé sur un support dans la cabine, permet de nettoyer rapidement la cabine aussi souvent que nécessaire.



# DES ACCESSOIRES SUR MESURE

Volvo propose des accessoires robustes et durables, spécialement conçus pour travailler en parfaite harmonie avec les pelles Volvo et former ainsi une seule unité, solide et fiable. Leurs fonctions et capacités correspondent en tous points à celles de la pelle à laquelle ils sont destinés. Ils sont une partie intégrante de la machine.

# Sur mesure et prêts à l'emploi

Bénéficiez d'une productivité et d'une rentabilité sans égales en combinant les pelles sur chenilles Volvo EC250E ou EC300E avec les robustes accessoires de la gamme Volvo. Gagnez en polyvalence et effectuez une grande variété de tâches tout en profitant de commandes précises et de cycles de travail rapides.

## Godets – GP/HD/XD

Dans la gamme de godets Volvo, vous trouverez les outils parfaits pour creuser et charger tous les types de sols et de matériaux, qu'ils soient meubles, tendres, moyennement durs ou durs et abrasifs. Les godets usage intensif (HD) sont plus spécialement destinés à l'excavation de production dans les sols compacts. Tous les godets Volvo se distinguent par leur productivité, leur longévité et leurs pièces d'usure d'origine Volvo.



## Attaches rapides

Volvo propose toute une gamme d'attaches rapides, dont ses attaches rapides dédiées type S qui préservent la force d'arrachement et conviennent à tous les godets de la gamme Volvo. L'attache rapide universelle Volvo accepte de nombreux accessoires d'autres marques. Toutes les attaches rapides Volvo répondent aux normes de sécurité les plus récentes.



## Brise-roches HB24, HB36

Les brise-roches hydrauliques Série HB sont optimisés en fonction des poids spécifiques des machines Volvo et taillés sur mesure pour les attaches rapides Volvo afin de garantir des changements d'accessoire rapides, simples et sûrs. Ils disposent tous d'une gamme complète d'outils.



## Tilt Rotator\*

Le Tilt Rotator Volvo est proposé en montage d'usine avec son système de commande, comprenant manipulateurs multifonctions et écran couleur, entièrement intégré à la machine. Les nouveaux godets Volvo XD conviennent idéalement au Tilt Rotator monté d'usine.

*\*Pour la pelle sur chenilles EC250E uniquement.*



# Optimisez vos options

## MODE ECO

Le mode ECO Volvo exclusif améliore le rendement énergétique sans faire de compromis en matière de performances.

## CUMUL DE DÉBIT PROPORTIONNEL

Le cumul proportionnel du débit des deux pompes offre un contrôle plus précis des mouvements qui facilite la réalisation d'un nivelage de finition d'excellente qualité. Travaillez mieux et plus vite avec ces machines encore plus faciles à manier.

## Flèches et balanciers

Pour des performances optimales, choisissez la configuration de flèche et de balancier qui répond le mieux à vos exigences.

## PLAQUES D'USURE BOULONNÉES

Pour protéger l'extrémité du balancier, la partie la plus sollicitée et la plus exposée aux impacts, Volvo fournit des plaques d'usure qui se remplacent sur chantier en quelques heures – une commodité proposée exclusivement par Volvo.

## Pack démolition

Le pack de démolition Volvo, monté en usine, assure une protection totale de la machine

## DES ACCESSOIRES SUR MESURE

Volvo propose des accessoires robustes et durables, spécialement conçus pour travailler en parfaite harmonie avec les pelles Volvo et former ainsi une seule unité, solide et fiable. Leurs fonctions et capacités correspondent en tous points à celles de la pelle à laquelle ils sont destinés. Ils sont une partie intégrante de la machine.

## AdBlue®

Volvo offre une solution AdBlue® globale qui garantit qualité, disponibilité et coût réduit. Contactez votre concessionnaire Volvo pour de plus amples informations. ® = marque déposée du Verband der Automobilindustrie e.V. (VDA).





## MACHINE À INTERFACES HUMAINES

Toutes les interfaces de la machine ont été pensées en fonction de l'opérateur. Elles sont placées de manière ergonomique et conçues pour une efficacité et une facilité d'utilisation optimales.

### Bluetooth®

Nous avons ajouté une connexion Bluetooth et une fonction "mains libres" afin que l'opérateur dispose en permanence d'une connexion sans fil facile et commode.

## COMPRESSEUR PNEUMATIQUE

Volvo propose en option un système exclusif d'air comprimé. Un pistolet pneumatique, fixé sur un support dans la cabine, permet de nettoyer rapidement la cabine aussi souvent que nécessaire.

### Arrêt automatique du moteur

Les pelles sur chenilles Volvo Série E disposent de l'option d'arrêt automatique du moteur qui éteint le moteur lorsque la machine est restée inactive pendant une durée prédéterminée.

### Rambardes et plaques antidérapantes

Des plaques perforées antidérapantes, de robustes mains courantes et des rambardes rabattables permettent d'accéder à la cabine et circuler sur la tourelle en toute sécurité.

### Système de traitement de l'échappement

Le processus de régénération entièrement automatique ne perturbe pas l'utilisation ni les performances, ni la productivité de la machine.

### Maillons de chenille renforcés

Les maillons des chenilles ont été renforcés pour une longévité accrue dans les conditions éprouvantes.

# Maximisez vos profits

En tant que client Volvo, vous bénéficiez de tout un éventail de prestations à votre service. Volvo s'appuie sur des équipes de professionnels passionnés pour vous offrir un partenariat de longue durée, protéger votre investissement et fournir toute une gamme de solutions adaptées à vos besoins ainsi que des pièces détachées de haute qualité. Optimiser vos profits fait partie des engagements de Volvo.

## Des solutions complètes

Volvo a la solution qu'il vous faut. Vous pouvez vous en remettre à nous pour tous vos besoins tout au long de la durée de vie de votre machine. En analysant attentivement vos exigences, nous sommes certains d'arriver à réduire votre coût d'exploitation et accroître vos bénéfices.

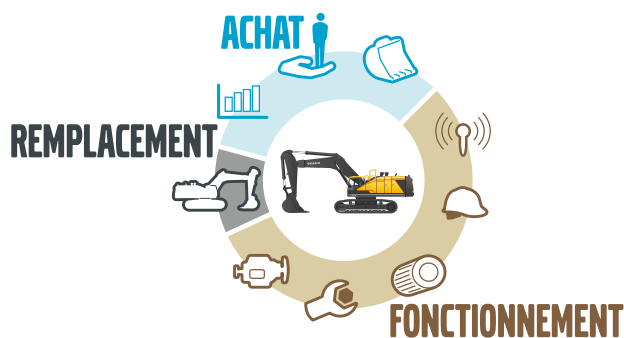

## Pièces détachées d'origine Volvo

C'est grâce à l'attention que nous portons aux détails que nous sommes en tête de notre secteur. Ce concept longuement éprouvé représente un véritable investissement dans l'avenir de votre machine. Toutes nos pièces détachées sont intégralement et rigoureusement testées avant approbation car chacune d'entre elles est essentielle au maintien des performances et de la disponibilité. En n'utilisant que des pièces détachées d'origine Volvo, vous êtes sûr que votre machine gardera tout au long de sa vie la qualité qui fait la renommée de Volvo.



## Précision et performances sans égales

Débloquez tout le potentiel de productivité de votre machine avec Dig Assist, la technologie intelligente et intuitive qui permet au conducteur de gérer rapidement et facilement avec ce système simple, depuis la cabine, toutes les fonctions de la pelle hydraulique. Commandé par le Volvo Co-Pilot à haute résolution et avec des packs de logiciel 2D, In-Field Design et 3D disponibles en option, Dig Assist permet aux conducteurs d'accéder à une série d'outils qui les aident à atteindre un contrôle, une précision et une disponibilité inégalés.



## Un réseau d'assistance complet

Afin de répondre au plus vite à vos besoins, il y a toujours un expert Volvo, chez un de nos concessionnaires Volvo, prêt à se rendre sur votre chantier. Volvo s'appuie sur un réseau solidement établi de techniciens, d'ateliers et de distributeurs pour mettre à votre service son expérience mondiale et sa connaissance des conditions locales.





# LES CONTRATS DE SERVICE VOLVO

Notre gamme de contrats de service s'étend de la maintenance préventive aux réparations complètes en passant par plusieurs types de contrat d'entretien. Volvo utilise les technologies les plus modernes pour analyser l'état et les conditions d'utilisation de votre machine. Nos conseils vous aideront à accroître le rendement de votre investissement. Avec un contrat de service Volvo, vous maîtrisez vos coûts d'entretien.

# Volvo EC250E, EC300E – Détails

## Moteur

Le moteur diesel Volvo de dernière génération, conforme aux normes Etape V (Tier 4 final), répond en tous points aux exigences des normes d'émissions les plus récentes. Equipé de la technologie V-ACT (Volvo Advanced Combustion Technology), il se distingue par ses performances et son rendement énergétique. Il utilise un système d'injection à très haute pression, un turbocompresseur, un refroidisseur air/air de l'air d'admission et une régulation électronique pour délivrer des performances optimales. Filtre à air : filtration à 3 étages avec préfiltre de l'air d'admission. Système de ralenti automatique : le régime moteur est ramené au ralenti dès qu'aucun manipulateur (ou pédale) n'est actionné(e) afin de réduire la consommation de carburant et le niveau sonore dans la cabine.

### EC250E

Moteur	Volvo	D8J
Puissance max. à	tr/min	1 800
Nette, ISO 9249 / SAE J1349	kW	159
	Ch	216
Brute, ISO 14396 / SAE J1995	kW	160
	Ch	218
Couple max.	Nm	1 110
	à un régime moteur de	tr/min
Nbre de cylindres		6
Cylindrée	l	7,8
Alésage	mm	110
Course	mm	136

### EC300E

Moteur	Volvo	D8J
Puissance max. à	tr/min	1 800
Nette, ISO 9249 / SAE J1349	kW	179
	Ch	243
Brute, ISO 14396 / SAE J1995	kW	180
	Ch	245
Couple max.	Nm	1 238
	à un régime moteur de	tr/min
Nbre de cylindres		6
Cylindrée	l	7,8
Alésage	mm	110
Course	mm	136

## Système électrique

Système électrique à haute capacité et protection totale. Connexions électriques étanches à double verrouillage pour une résistance maximale à la corrosion. Protection intégrale des relais et des électrovannes. Interrupteur général en équipement standard. Le système Contronics assure des fonctions de diagnostic et une surveillance permanente de la machine.

		EC250E	EC300E
Tension	V	24	24
Batteries	V	2 x 12	2 x 12
Capacité des batteries	Ah	200	200
Alternateur	V/A	28/80	28/80

## Contenances

		EC250E	EC300E
Réservoir de carburant	l	470	470
Réservoir d'AdBlue®	l	53	53
Système hydraulique (total)	l	320	400
Réservoir hydraulique	l	207	207
Huile moteur	l	32	32
Liquide de refroidissement	l	41	41
Réducteur d'orientation	l	5,9	6,1
Réducteurs de translation	l	2 x 5	2 x 6

## Système d'orientation

Moteur d'orientation à pistons axiaux sur réducteur planétaire, développant un couple élevé. Frein de stationnement automatique et clapets antibonds en équipement standard.

		EC250E	EC300E
Vitesse d'orientation max.	tr/min	11,9	10,7
Couple d'orientation max.	kNm	91,7	110,9

## Entraînement

Chaque chenille est entraînée par un moteur à deux gammes de vitesse à sélection automatique. Chaque moteur est freiné par un frein multidisque à libération hydraulique et activation par ressorts. Les ensembles moteur/réducteur/frein sont bien protégés à l'intérieur des bâtis de chenilles.

		EC250E	EC300E
Force de traction max.	kN	217	248
Vitesse de translation (lente)	km/h	3,5	3,4
Vitesse de translation (rapide)	km/h	5,5	5,4
Pente franchissable	°	35	35

## Châssis inférieur

Structure centrale renforcée en X. Maillons de chenille à axes étanches et graissés à vie en équipement standard.

		EC250E	EC300E
Tuiles		2 x 51	2 x 50
Pas de maillon	mm	190	203
Largeur des tuiles, triple arête	mm	600 / 700 / 800 / 900	600 / 700 / 800 / 900
		600	600
Largeur des tuiles, double arête	mm	600 / 700	700
Galets inférieurs		2 x 9	2 x 9
Galets supérieurs		2 x 2	2 x 2

## Système hydraulique

Un nouveau système électro-hydraulique et un nouveau distributeur principal gouvernés par régulation électronique fournissent le débit à la demande pour une productivité supérieure, une puissance de fouille élevée et une économie de carburant accrue.

Les fonctions suivantes font partie intégrante du système hydraulique :

Fonction de cumul : cumul du débit des deux pompes hydrauliques principales pour accélérer les mouvements et accroître la productivité.

Priorité à la flèche : alimentation prioritaire des vérins de flèche pour un levage plus rapide lors de travaux de chargement ou d'excavation profonde.

Priorité au balancier : alimentation prioritaire du vérin de balancier pour des mouvements plus rapides lors d'opérations de nivelage et un meilleur remplissage du godet en creusant.

Priorité à l'orientation : alimentation prioritaire du moteur d'orientation pour accélérer les opérations simultanées.

Fonction de régénération : évite la cavitation et maintient un débit optimal pour tous les vérins lors de la combinaison de plusieurs mouvements.

Surpression hydraulique (Power boost) : augmente les forces d'arrachement et la puissance de levage.

Clapets de maintien de charge : placés dans le circuit de flèche et le circuit de balancier, ils empêchent toute dérive du groupe de travail.

		EC250E	EC300E
<b>Pompes principales : 2 pompes à débit variable à pistons axiaux</b>			
Débit max.	l/min	2 x 240	2 x 263
<b>Pompe de pilotage : pompe à engrenage</b>			
Débit max.	l/min	18	18
<b>Pressions de service</b>			
Groupe de travail	MPa	33,3/36,3	33,3/36,3
Translation	MPa	33,3	33,3
Orientation	MPa	27,9	27,9
Circuit pilote	MPa	3,9	3,9

Translation : moteurs à cylindrée variable à pistons axiaux et frein mécanique

Orientation : moteur à cylindrée fixe à pistons axiaux et frein mécanique

## Vérins hydrauliques

		EC250E	EC300E
Flèche monobloc		2	2
Alésage x course	ø x mm	135 x 1 345	140 x 1 480
Flèche articulée		1	1
Alésage x course	ø x mm	160 x 1 230	170 x 1 300
Balancier		1	1
Alésage x course	ø x mm	140 x 1 665	150 x 1 745
Godet		1	1
Alésage x course	ø x mm	130 x 1 150	140 x 1 140
Godet LR (grande portée)		1	1
Alésage x course	ø x mm	100 x 865	100 x 865

## Cabine

Accès facile grâce à une large porte à grande ouverture. Cabine montée sur silentblocs caoutchouc / huile pour isoler l'opérateur des secousses et des vibrations. L'insonorisation soignée de la cabine combinée à la suspension sur silentblocs assure un niveau sonore intérieur remarquablement bas. Excellente visibilité panoramique. La vitre supérieure du pare-brise se relève et se verrouille sous le toit. La vitre inférieure peut être déposée et rangée dans la porte. Système intégré de chauffage / climatisation : la cabine est pressurisée et alimentée en air frais filtré par un ventilateur à régulation automatique. L'opérateur dispose de 14 événements réglables pour distribuer le flux d'air à sa convenance. Siège ergonomique : le siège et les consoles de commande se règlent indépendamment pour une position de travail idéale. Le siège allie confort et sécurité grâce à neuf réglages différents et une ceinture de sécurité intégrée.

## Emissions sonores

		EC250E	EC300E
<b>Niveau sonore intérieur selon la norme ISO 6396</b>			
L <sub>pA</sub> (version standard)	dB	70	70
L <sub>pA</sub> (version tropicale)	dB	71	71
<b>Emissions sonores extérieures selon la norme ISO 6395 et la Directive européenne relative au bruit (2000/14/CE) ainsi que 474-1:2006 et A1:2009</b>			
L <sub>WA</sub> (version standard)	dB	103	104
L <sub>WA</sub> (version tropicale)	dB	104	105

# Caractéristiques techniques

## PRESSION AU SOL

Description	EC250E										
	Largeur des tuiles	Poids opérationnel	Pression au sol	Largeur hors tout	Poids opérationnel	Pression au sol	Largeur hors tout	Poids opérationnel	Pression au sol	Largeur hors tout	
	mm	kg	kPa	mm	kg	kPa	mm	kg	kPa	mm	
Triple arête	600	25 590	50,6	3 190	25 760	50,9	3 190	26 180	51,7	3 190	
	700	25 890	43,8	3 290	26 070	44,1	3 290	26 480	44,8	3 290	
	800	26 190	38,8	3 390	26 360	39,1	3 390	26 780	39,7	3 390	
	900	26 490	34,9	3 490	26 670	35,1	3 490	27 090	35,7	3 490	
Triple arête HD	600	25 820	51,0	3 190	26 000	51,4	3 190	26 420	52,2	3 190	
Double arête	600	25 820	51,0	3 290	25 990	51,3	3 290	26 410	52,2	3 290	
	700	26 160	44,3	3 290	26 340	44,6	3 290	26 750	45,3	3 290	
		EC250E avec châssis inférieur L, flèche 6,0 m, balancier 2,97 m, godet 1 197 kg, contrepoids 4 250 kg			EC250E avec châssis inférieur L, flèche HD 6,0 m, balancier HD 2,97 m, godet 1 197 kg, contrepoids 4 250 kg			EC250E avec châssis inférieur L, flèche articulée 5,95 m, balancier 2,97 m, godet 1 197 kg, contrepoids 4 250 kg			
Triple arête	600	26 290	51,9	3 190	26 460	52,3	3 190	26 880	53,1	3 190	
	700	26 590	45,0	3 290	26 770	45,3	3 290	27 180	46,0	3 290	
	800	26 890	39,8	3 390	27 060	40,1	3 390	27 480	40,7	3 390	
	900	27 190	35,8	3 490	27 370	36,0	3 490	27 790	36,6	3 490	
Triple arête HD	600	26 520	52,4	3 190	26 700	52,7	3 190	27 120	53,6	3 190	
Double arête	600	26 520	52,4	3 290	26 690	52,7	3 290	27 110	53,6	3 290	
	700	26 860	45,5	3 290	27 040	45,8	3 290	27 450	46,5	3 290	
		EC250E avec châssis inférieur L, flèche 6,0 m, balancier 2,97 m, godet 1 197 kg, contrepoids 4 950 kg			EC250E avec châssis inférieur L, flèche HD 6,0 m, balancier HD 2,97 m, godet 1 197 kg, contrepoids 4 950 kg			EC250E avec châssis inférieur L, flèche articulée 5,95 m, balancier 2,97 m, godet 1 197 kg, contrepoids 4 950 kg			
Triple arête	600	25 500	50,4	2 990	25 680	50,7	2 990	26 100	51,6	2 990	
	700	25 800	43,7	3 090	25 980	44,0	3 090	26 400	44,7	3 090	
	800	26 100	38,7	3 190	26 280	38,9	3 190	26 690	39,5	3 190	
	900	26 410	34,8	3 290	26 580	35,0	3 290	27 000	35,6	3 290	
Triple arête HD	600	25 740	50,8	2 990	25 920	51,2	2 990	26 330	52,0	2 990	
Double arête	600	25 730	50,8	2 990	25 910	51,2	2 990	26 330	52,0	2 990	
		EC250E avec châssis inférieur NL, flèche 6,0 m, balancier 2,97 m, godet 1 197 kg, contrepoids 4 250 kg			EC250E avec châssis inférieur NL, flèche HD 6,0 m, balancier HD 2,97 m, godet 1 197 kg, contrepoids 4 250 kg			EC250E avec châssis inférieur NL, flèche articulée 5,95 m, balancier 2,97 m, godet 1 197 kg, contrepoids 4 250 kg			
Triple arête	600	26 200	51,8	2 990	26 380	52,1	2 990	26 800	52,9	2 990	
	700	26 500	44,9	3 090	26 680	45,2	3 090	27 100	45,9	3 090	
	800	26 800	39,7	3 190	26 980	40,0	3 190	27 390	40,6	3 190	
	900	27 110	35,7	3 290	27 280	35,9	3 290	27 700	36,5	3 290	
Triple arête HD	600	26 440	52,2	2 990	26 620	52,6	2 990	27 030	53,4	2 990	
Double arête	600	26 430	52,2	2 990	26 610	52,6	2 990	27 030	53,4	2 990	
		EC250E avec châssis inférieur NL, flèche 6,0 m, balancier 2,97 m, godet 1 197 kg, contrepoids 4 950 kg			EC250E avec châssis inférieur NL, flèche HD 6,0 m, balancier HD 2,97 m, godet 1 197 kg, contrepoids 4 950 kg			EC250E avec châssis inférieur NL, flèche articulée 5,95 m, balancier 2,97 m, godet 1 197 kg, contrepoids 4 950 kg			
Triple arête	600	28 030	56,5	3 190							
	800	28 630	43,3	3 390							
	900	28 930	38,9	3 490							
Triple arête HD	600	28 270	55,8	3 190							
		EC250E avec châssis inférieur LR, flèche LR 10,2 m, balancier LR 7,85 m, godet 454 kg, contrepoids 6 200 kg									

**PRESSION AU SOL**

		<b>EC300E</b>								
<b>Description</b>	<b>Largeur des tuiles</b>	<b>Poids opérationnel</b>	<b>Pression au sol</b>	<b>Largeur hors tout</b>	<b>Poids opérationnel</b>	<b>Pression au sol</b>	<b>Largeur hors tout</b>	<b>Poids opérationnel</b>	<b>Pression au sol</b>	<b>Largeur hors tout</b>
	mm	kg	kPa	mm	kg	kPa	mm	kg	kPa	mm
<b>Triple arête</b>	600	29 350	56,6	3 190	29 650	57,2	3 190	30 230	58,3	3 190
	700	29 910	49,5	3 290	30 210	50,0	3 290	30 790	50,9	3 290
	800	30 290	43,8	3 390	30 590	44,3	3 390	31 170	45,1	3 390
	900	30 660	39,4	3 490	30 960	39,8	3 490	31 540	40,6	3 490
<b>Triple arête HD</b>	600	29 550	57,0	3 190	29 850	57,6	3 190	30 430	58,7	3 190
<b>Double arête</b>	700	30 060	49,7	3 290	30 360	50,2	3 290	30 940	51,2	3 290
		<b>EC300E avec châssis inférieur L, flèche 6,2 m, balancier 3,05 m, godet 1 209 kg, contrepoids 5 100 kg</b>			<b>EC300E avec châssis inférieur L, flèche HD 6,2 m, balancier HD 3,05 m, godet 1 209 kg, contrepoids 5 100 kg</b>			<b>EC300E avec châssis inférieur L, flèche articulée 6,2 m, balancier 3,05 m, godet 1 209 kg, contrepoids 5 100 kg</b>		
<b>Triple arête</b>	600	29 750	57,4	3 190	30 050	58,0	3 190	30 630	59,1	3 190
	700	30 310	50,1	3 290	30 610	50,6	3 290	31 190	51,6	3 290
	800	30 690	44,4	3 390	30 990	44,8	3 390	31 570	45,7	3 390
	900	31 060	39,9	3 490	31 360	40,3	3 490	31 940	41,1	3 490
<b>Triple arête HD</b>	600	29 950	57,8	3 190	30 250	58,4	3 190	30 830	59,5	3 190
<b>Double arête</b>	700	30 460	50,4	3 290	30 760	50,9	3 290	31 340	51,8	3 290
		<b>EC300E avec châssis inférieur L, flèche 6,2 m, balancier 3,05 m, godet 1 209 kg, contrepoids 5 500 kg</b>			<b>EC300E avec châssis inférieur L, flèche HD 6,2 m, balancier HD 3,05 m, godet 1 209 kg, contrepoids 5 500 kg</b>			<b>EC300E avec châssis inférieur L, flèche articulée 6,2 m, balancier 3,05 m, godet 1 209 kg, contrepoids 5 500 kg</b>		
<b>Triple arête</b>	600	29 220	56,4	2 990	29 520	57,0	2 990	30 100	58,1	2 990
	700	29 780	49,2	3 090	30 080	49,7	3 090	30 660	50,7	3 090
	800	30 160	43,6	3 190	30 460	44,1	3 190	31 040	44,9	3 190
	900	30 530	39,3	3 290	30 830	39,7	3 290	31 410	40,4	3 290
<b>Triple arête HD</b>	600	29 420	56,8	2 990	29 720	57,3	2 990	30 300	58,5	2 990
		<b>EC300E avec châssis inférieur NL, flèche 6,2 m, balancier 3,05 m, godet 1 209 kg, contrepoids 5 100 kg</b>			<b>EC300E avec châssis inférieur NL, flèche HD 6,2 m, balancier HD 3,05 m, godet 1 209 kg, contrepoids 5 100 kg</b>			<b>EC300E avec châssis inférieur NL, flèche articulée 6,2 m, balancier 3,05 m, godet 1 209 kg, contrepoids 5 100 kg</b>		
<b>Triple arête</b>	600	29 620	57,1	2 990	29 920	57,7	2 990	30 500	58,8	2 990
	700	30 180	49,9	3 090	30 480	50,4	3 090	31 060	51,4	3 090
	800	30 560	44,2	3 190	30 860	44,7	3 190	31 440	45,5	3 190
	900	30 930	39,8	3 290	31 230	40,2	3 290	31 810	40,9	3 290
<b>Triple arête HD</b>	600	29 820	57,5	2 990	30 120	58,1	2 990	30 700	59,2	2 990
		<b>EC300E avec châssis inférieur NL, flèche 6,2 m, balancier 3,05 m, godet 1 209 kg, contrepoids 5 500 kg</b>			<b>EC300E avec châssis inférieur NL, flèche HD 6,2 m, balancier HD 3,05 m, godet 1 209 kg, contrepoids 5 500 kg</b>			<b>EC300E avec châssis inférieur NL, flèche articulée 6,2 m, balancier 3,05 m, godet 1 209 kg, contrepoids 5 500 kg</b>		
<b>Triple arête</b>	600	31 470	60,7	3 190						
	800	32 400	46,9	3 390						
	900	32 770	42,1	3 490						
<b>Triple arête HD</b>	600	31 670	61,1	3 290						
		<b>EC300E avec châssis inférieur LR, flèche LR 10,2 m, balancier LR 7,9 m, godet 473 kg, contrepoids 6 800 kg</b>								

# Caractéristiques techniques

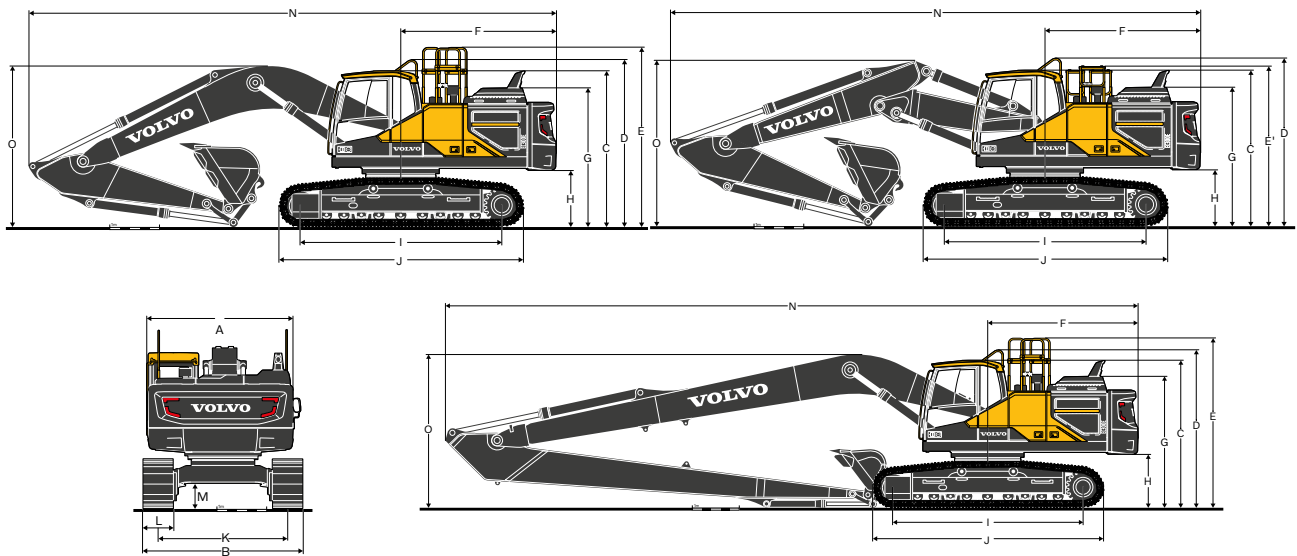

## DIMENSIONS

Description	Unité	Flèche monobloc 6,0 m ou articulée 5,95 m			EC250ENL			EC250ELR
		6,0 mono or 5,95	2-piece		Flèche monobloc 6,0 m ou articulée 5,95 m			10,2
<b>Flèche</b>	<b>m</b>							
<b>Balancier</b>	<b>m</b>	<b>2,5</b>	<b>2,97</b>	<b>3,6</b>	<b>2,5</b>	<b>2,97</b>	<b>3,6</b>	<b>7,85</b>
A. Largeur hors tout à la tourelle	mm	2 890	2 890	2 890	2 890	2 890	2 890	2 890
B. Largeur hors tout	mm	3 190	3 190	3 190	2 990	2 990	2 990	3 190
C. Hauteur hors tout à la cabine	mm	3 050	3 050	3 050	3 050	3 050	3 050	3 050
D. Hauteur hors tout aux rambardes	mm	3 265	3 265	3 265	3 265	3 265	3 265	3 265
E. Rayon d'orientation de l'arrière de la tourelle	mm	3 510	3 510	3 510	3 510	3 510	3 510	3 510
E'. Hauteur hors tout aux rambardes (rabattues)	mm	3 115	3 115	3 115	3 115	3 115	3 115	3 115
F. Rayon d'orientation de l'arrière de la tourelle	mm	3 070	3 070	3 070	3 070	3 070	3 070	3 150
G. Hauteur hors tout au capot moteur	mm	2 710	2 710	2 710	2 710	2 710	2 710	2 710
H. Garde au sol sous le contrepois*	mm	1 040	1 040	1 040	1 040	1 040	1 040	1 040
I. Entraxe barbotin / roue folle	mm	3 850	3 850	3 850	3 850	3 850	3 850	3 850
J. Longueur hors tout aux chenilles	mm	4 650	4 650	4 650	4 650	4 650	4 650	4 650
K. Voie	mm	2 590	2 590	2 590	2 390	2 390	2 390	2 590
L. Largeur des tuiles	mm	600	600	600	600	600	600	600
M. Garde au sol min.*	mm	470	470	470	470	470	470	470
N. Longueur hors tout	mm	10 310	10 230	10 300	10 310	10 230	10 300	14 520
N1. Longueur hors tout	mm	10 260	10 230	10 230	10 260	10 230	10 230	-
O. Hauteur hors tout à la flèche	mm	3 330	3 110	3 330	3 330	3 110	3 330	3 080
O1. Hauteur hors tout à la flèche	mm	3 260	3 180	3 410	3 260	3 180	3 410	-
Description	Unité	EC300EL			EC300ENL			EC300ELR
<b>Flèche</b>	<b>m</b>	<b>Flèche monobloc 6,2 m ou articulée 6,2 m</b>			<b>Flèche monobloc 6,2 m ou articulée 6,2 m</b>			<b>10,2</b>
<b>Balancier</b>	<b>m</b>	<b>2,55</b>	<b>3,05</b>	<b>3,7</b>	<b>2,55</b>	<b>3,05</b>	<b>3,7</b>	<b>7,9</b>
A. Largeur hors tout à la tourelle	mm	2 890	2 890	2 890	2 890	2 890	2 890	2 890
B. Largeur hors tout	mm	3 190	3 190	3 190	2 990	2 990	2 990	3 190
C. Hauteur hors tout à la cabine	mm	3 110	3 110	3 110	3 110	3 110	3 110	3 110
D. Hauteur hors tout aux rambardes	mm	3 325	3 325	3 325	3 325	3 325	3 325	3 325
E. Rayon d'orientation de l'arrière de la tourelle	mm	3 570	3 570	3 570	3 570	3 570	3 570	3 570
E'. Hauteur hors tout aux rambardes (rabattues)	mm	3 175	3 175	3 175	3 175	3 175	3 175	3 175
F. Rayon d'orientation de l'arrière de la tourelle	mm	3 120	3 120	3 120	3 120	3 120	3 120	3 200
G. Hauteur hors tout au capot moteur	mm	2 770	2 770	2 770	2 770	2 770	2 770	2 770
H. Garde au sol sous le contrepois*	mm	1 100	1 100	1 100	1 100	1 100	1 100	1 100
I. Entraxe barbotin / roue folle	mm	4 015	4 015	4 015	4 015	4 015	4 015	4 015
J. Longueur hors tout aux chenilles	mm	4 870	4 870	4 870	4 870	4 870	4 870	4 870
K. Voie	mm	2 590	2 590	2 590	2 390	2 390	2 390	2 590
L. Largeur des tuiles	mm	600	600	600	600	600	600	600
M. Garde au sol min.*	mm	480	480	480	480	480	480	480
N. Longueur hors tout	mm	10 610	10 510	10 550	10 610	10 510	10 550	14 610
N1. Longueur hors tout	mm	10 600	10 540	10 540	10 600	10 540	10 540	-
O. Hauteur hors tout à la flèche	mm	3 480	3 350	3 580	3 480	3 350	3 580	3 230
O1. Hauteur hors tout à la flèche	mm	3 360	3 300	3 530	3 360	3 300	3 530	-

\* Hauteur des arêtes des tuiles non comprise

1 Flèche articulée



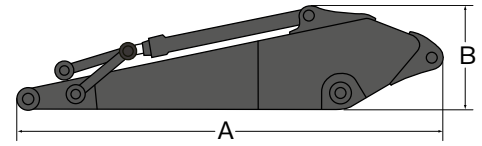
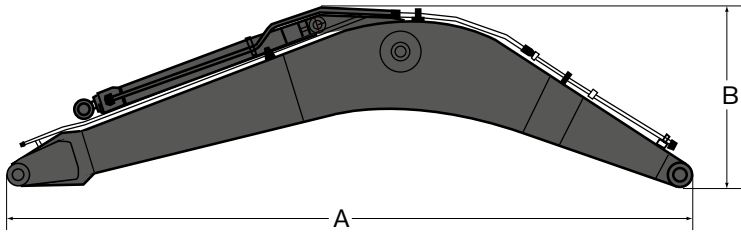

#### DIMENSIONS

Description	Unité	Flèche				Balancier			
		EC250E				EC300E			
		Monobloc	Monobloc	Articulée	Longue portée	Monobloc	Monobloc	Articulée	Longue portée
<b>Flèche</b>	<b>m</b>	<b>6,0 GP</b>	<b>6,0 HD</b>	<b>5,95</b>	<b>10,2</b>	<b>6,2 GP</b>	<b>6,2 HD</b>	<b>6,2</b>	<b>10,2</b>
Longueur	mm	6 210	6 210	6 160	10 410	6 430	6 430	6 430	10 430
Hauteur	mm	1 630	1 630	1 100	1 525	1 680	1 680	1 590	1 620
Largeur	mm	740	740	740	740	770	770	770	770
Poids	kg	2 180	2 360	2 840	3 010	2 610	2 810	3 450	3 410

\* Avec le vérin de balancier, l'axe et les conduites (sans l'axe des vérins de flèche)

#### DIMENSIONS

Description	Unité	EC250E					EC300E				
		2,5 HD	2,97 GP	2,97 HD	3,6 GP	7,85 LR	2,55 HD	3,05 GP	3,05 HD	3,7 GP	7,9 LR
<b>Balancier</b>	<b>m</b>	<b>2,5 HD</b>	<b>2,97 GP</b>	<b>2,97 HD</b>	<b>3,6 GP</b>	<b>7,85 LR</b>	<b>2,55 HD</b>	<b>3,05 GP</b>	<b>3,05 HD</b>	<b>3,7 GP</b>	<b>7,9 LR</b>
Longueur	mm	3 590	4 060	4 060	4 730	9 000	3 710	4 150	4 150	4 800	9 050
Hauteur	mm	1 000	1 000	1 000	1 000	900	1 010	1 010	1 010	1 050	1 050
Largeur	mm	500	500	500	500	480	545	545	545	545	450
Poids	kg	1 360	1 340	1 430	1 470	1 720	1 530	1 530	1 590	1 660	1 730

\* Avec le vérin de balancier, l'axe et les conduites (sans l'axe des vérins de flèche)

# Caractéristiques techniques

PLAGE DE TRAVAIL										
Description	Unité	EC250EL et EC250ENL						EC250ELR		
Flèche	m	6,0			Articulée 5,95			10,2		
Balancier	m	2,5	2,97	3,6	2,5	2,97	3,6	7,85		
A. Portée de fouille max.	mm	9 960	10 340	10 810	9 970	10 370	10 860	18 300		
B. Portée de fouille max. au sol	mm	9 770	10 160	10 640	9 790	10 190	10 690	18 200		
C. Profondeur de fouille max.	mm	6 590	7 060	7 690	6 120	6 560	7 130	14 350		
D. Profondeur de fouille max. (fond plat 2,44 m)	mm	6 370	6 850	7 470	6 020	6 460	7 040	14 230		
E. Profondeur de fouille max. (paroi verticale)	mm	5 800	6 070	6 390	5 210	5 600	6 100	12 930		
F. Hauteur d'attaque max.	mm	9 620	9 690	9 650	11 140	11 390	11 630	14 890		
G. Hauteur de déversement max.	mm	6 610	6 710	6 730	7 930	8 190	8 450	12 580		
H. Rayon d'orientation avant min.	mm	3 910	3 890	3 890	2 780	2 550	2 710	5 720		
FORCES D'ARRACHEMENT AVEC GODET FIXÉ PAR BROCHES										
Rayon de godet	mm	1 537	1 537	1 537	1 537	1 537	1 537	1 537		
Force d'arrachement au godet	Pression normale	SAE J1179	kN	152	152	152	152	152	68,6	
	Power boost	SAE J1179	kN	166	166	166	166	166	-	
	Pression normale	ISO 6015	kN	171	171	171	171	171	77,8	
	Power boost	ISO 6015	kN	186	186	186	186	186	-	
Force d'arrachement au balancier	Pression normale	SAE J1179	kN	133	115	103	133	115	103	44,1
	Power boost	SAE J1179	kN	145	125	112	145	125	112	-
	Pression normale	ISO 6015	kN	137	118	105	137	118	105	44,7
	Power boost	ISO 6015	kN	149	129	114	149	129	114	-
Angle de débattement du godet	°	178	178	178	178	178	178	178		

PLAGE DE TRAVAIL										
Description	Unité	EC300EL et EC300ENL						EC300ELR		
Flèche	m	6,2			Articulée 6,2			10,2		
Balancier	m	2,55	3,05	3,7	2,55	3,05	3,7	7,9		
A. Portée de fouille max.	mm	10 180	10 710	11 310	10 250	10 780	11 390	18 590		
B. Portée de fouille max. au sol	mm	9 970	10 520	11 130	10 040	10 580	11 210	18 480		
C. Profondeur de fouille max.	mm	6 840	7 340	7 990	6 210	6 730	7 370	14 750		
D. Profondeur de fouille max. (fond plat 2,44 m)	mm	6 600	7 150	7 830	6 100	6 630	7 280	14 650		
E. Profondeur de fouille max. (paroi verticale)	mm	5 320	6 080	6 680	5 040	5 630	6 240	13 630		
F. Hauteur d'attaque max.	mm	9 560	9 980	10 260	11 550	12 070	12 570	14 940		
G. Hauteur de déversement max.	mm	6 680	7 040	7 330	8 360	8 850	9 360	12 600		
H. Rayon d'orientation avant min.	mm	4 220	4 180	4 240	2 750	2 580	2 770	6 190		
FORCES D'ARRACHEMENT AVEC GODET FIXÉ PAR BROCHES										
Rayon de godet	mm	1 600	1 600	1 600	1 600	1 600	1 600	1 600		
Force d'arrachement au godet	Pression normale	SAE J1179	kN	168	168	168	168	168	69,1	
	Power boost	SAE J1179	kN	182	182	182	182	182	-	
	Pression normale	ISO 6015	kN	188	188	188	188	188	80,3	
	Power boost	ISO 6015	kN	205	205	205	205	205	-	
Force d'arrachement au balancier	Pression normale	SAE J1179	kN	157	132	115	157	132	115	51,3
	Power boost	SAE J1179	kN	170	143	125	170	143	125	-
	Pression normale	ISO 6015	kN	161	135	118	161	135	118	51,8
	Power boost	ISO 6015	kN	176	147	128	176	147	128	-
Angle de débattement du godet	°	179	179	179	179	179	179	179		

**MACHINE AVEC FLÈCHE MONOBLOC**

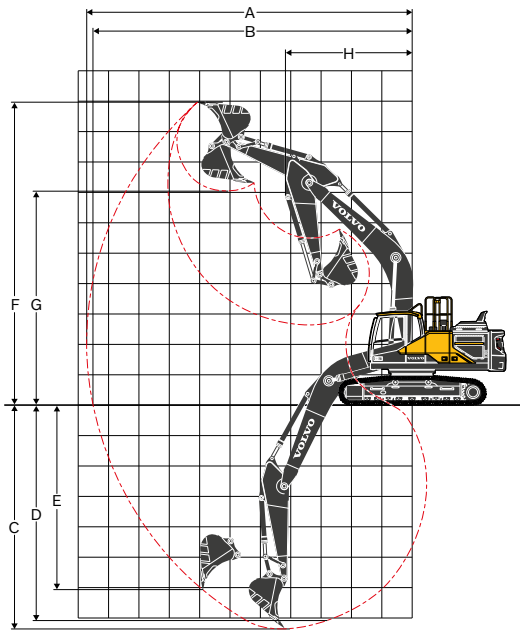

**MACHINE AVEC FLÈCHE LONGUE PORTÉE**

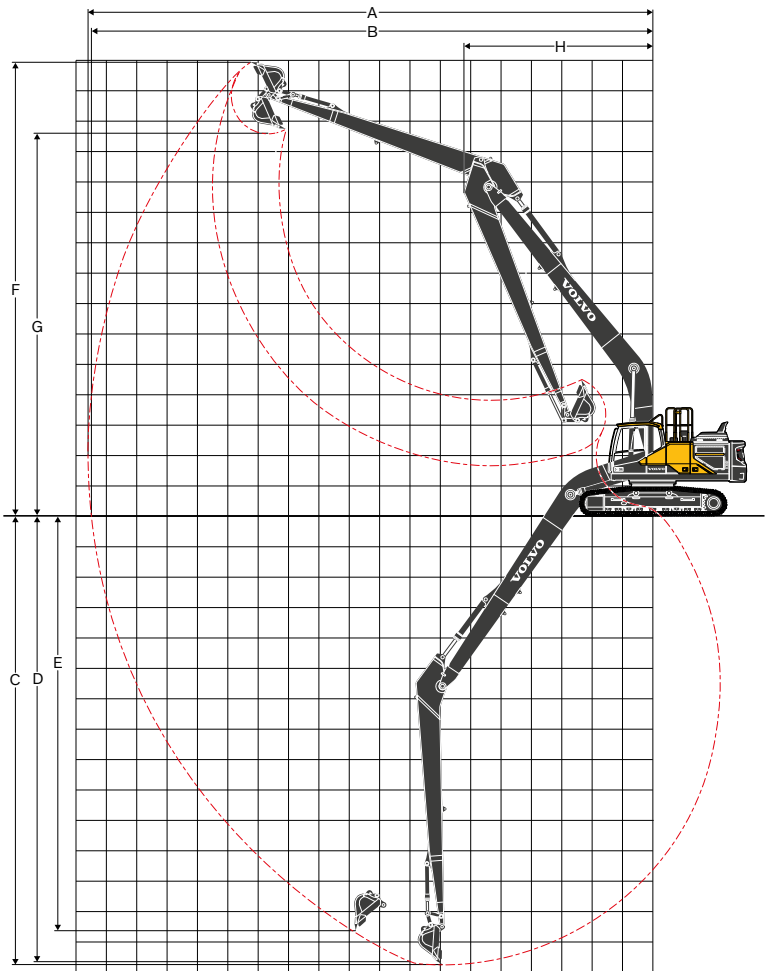

**MACHINE AVEC FLÈCHE ARTICULÉE**

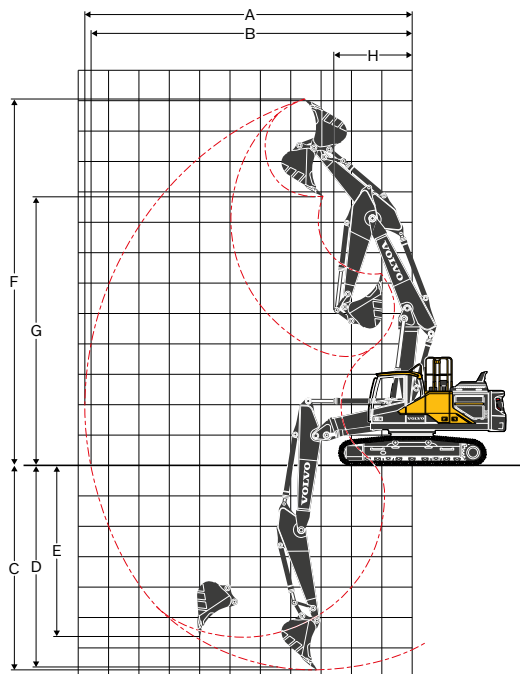

# Caractéristiques techniques

TABLEAU DE SÉLECTION D'UN GODET

Type de godet		Capacité	Largeur d'attaque	Poids	Dents	EC250ELC						
						Flèche 6,0 m			Flèche articulée 5,95 m			
						Tuiles 600 mm, contrepois 4 950 kg			Tuiles 600 mm, contrepois 4 950 kg			
		m <sup>3</sup>	mm	kg	EA	2,5 m	2,97 m	3,6 m	2,5 m	2,97 m	3,6 m	
Godets fixation par broches	Universel (GP)	0,56	600	800	3	C	C	C	C	C	C	C
		0,62	750	823	3	C	C	C	C	C	C	C
		0,95	1 050	1 005	4	C	C	C	C	C	C	C
		1,32	1 350	1 196	5	C	C	C	C	C	C	C
		1,45	1 450	1 249	5	C	C	C	C	C	C	C
		1,51	1 500	1 294	5	C	C	C	C	C	C	B
		1,76	1 700	1 435	6	C	B	B	C	B	A	A
	Usage intensif (HD)	0,62	750	888	3	D	D	D	D	D	D	D
		1,14	1 200	1 287	5	D	D	D	D	D	D	D
		1,32	1 350	1 372	5	D	D	D	D	D	D	C
		1,51	1 500	1 469	5	D	C	B	D	C	B	B
		1,51	1 500	1 402	5	D	D	B	D	C	B	B
				EC250ENL								
				Flèche 6,0 m			Flèche articulée 5,95 m					
		Tuiles 600 mm, contrepois 4 950 kg			Tuiles 600 mm, contrepois 4 950 kg							
		m <sup>3</sup>	mm	kg	EA	2,5 m	2,97 m	3,6 m	2,5 m	2,97 m	3,6 m	
Godets fixation par broches	Universel (GP)	0,56	600	800	3	C	C	C	C	C	C	
		0,62	750	823	3	C	C	C	C	C	C	
		0,95	1 050	1 005	4	C	C	C	C	C	C	
		1,32	1 350	1 196	5	C	C	C	C	C	C	
		1,45	1 450	1 249	5	C	C	B	C	C	B	
		1,51	1 500	1 294	5	C	C	B	C	B	B	
		1,76	1 700	1 435	6	B	B	A	B	A	X	
	Usage intensif (HD)	0,62	750	888	3	D	D	D	D	D	D	
		1,14	1 200	1 287	5	D	D	D	D	D	D	
		1,32	1 350	1 372	5	D	D	B	D	C	B	
		1,51	1 500	1 469	5	C	B	B	C	B	A	
		1,51	1 500	1 402	5	C	B	B	C	B	A	
				EC300ELC								
				Flèche 6,2 m			Flèche articulée 6,2 m					
		Tuiles 600 mm, contrepois 5 500 kg			Tuiles 600 mm, contrepois 5 500 kg							
		m <sup>3</sup>	mm	kg	EA	2,55 m	3,05 m	3,7 m	2,55 m	3,05 m	3,7 m	
Godets fixation par broches	Universel (GP)	0,55	600	823	3	D	D	D	D	D	D	
		0,66	750	869	3	D	D	D	D	D	D	
		0,95	1 050	1 018	4	D	D	D	D	D	D	
		1,32	1 350	1 209	5	D	D	D	D	D	D	
		1,45	1 450	1 263	5	D	D	C	D	D	C	
		1,51	1 500	1 307	5	D	D	C	D	D	B	
		1,76	1 700	1 448	6	C	B	A	C	B	A	
	Usage intensif (HD)	2,06	1 950	1 590	6	B	A	X	B	A	X	
		0,66	750	1 000	3	D	D	D	D	D	D	
		0,66	750	992	3	D	D	D	D	D	D	
		1,14	1 200	1 294	5	D	D	D	D	D	D	
		1,32	1 350	1 381	5	D	D	D	D	D	C	
		1,51	1 500	1 476	5	D	D	B	D	C	B	
		1,51	1 500	1 409	5	D	D	B	D	C	B	
		EC300ENL										
		Flèche 6,2 m			Flèche articulée 6,2 m							
		Tuiles 600 mm, contrepois 5 500 kg			Tuiles 600 mm, contrepois 5 500 kg							
		m <sup>3</sup>	mm	kg	EA	2,55 m	3,05 m	3,7 m	2,55 m	3,05 m	3,7 m	
Godets fixation par broches	Universel (GP)	0,55	600	823	3	D	D	D	D	D	D	
		0,66	750	869	3	D	D	D	D	D	D	
		0,95	1 050	1 018	4	D	D	D	D	D	D	
		1,32	1 350	1 209	5	D	D	C	D	D	B	
		1,45	1 450	1 263	5	D	C	B	D	C	B	
		1,51	1 500	1 307	5	D	C	B	D	B	B	
		1,76	1 700	1 448	6	B	B	X	B	A	X	
	Usage intensif (HD)	2,06	1 950	1 590	6	A	X	X	A	X	X	
		0,66	750	1 000	3	D	D	D	D	D	D	
		0,66	750	992	3	D	D	D	D	D	D	
		1,14	1 200	1 294	5	D	D	D	D	D	C	
		1,32	1 350	1 381	5	D	D	B	D	C	B	
		1,51	1 500	1 476	5	C	B	A	C	B	A	
		1,51	1 500	1 409	5	D	C	B	C	B	A	

\* Avec le groupe de travail à longue portée, Volvo recommande d'utiliser un godet de 0,52 m<sup>3</sup> pour la EC250E et un godet de 0,57 m<sup>3</sup> pour la EC300E. Veuillez consulter votre concessionnaire Volvo pour le choix des godets et des accessoires adaptés à l'application prévue. Ces informations sont données à titre de référence uniquement. Elles se basent sur des conditions d'utilisation normales. Capacité de godet selon la norme ISO 7451, en dôme à angle de talus 1:1

X : non recommandé  
Densité max. du matériau

- A 1 200~1 300 kg/m<sup>3</sup> Charbon, schiste
- B 1 400~1 600 kg/m<sup>3</sup> Terre argileuse mouillée, calcaire, grès
- C 1 700~1 800 kg/m<sup>3</sup> Granit, sable mouillé, pierre concassée
- D 1 900 kg/m<sup>3</sup> ~ Boue, minerai de fer













# Équipement

## ÉQUIPEMENT STANDARD

	EC250E	EC300E
<b>Moteur</b>		
Moteur diesel 4 temps, turbocompressé, à refroidissement liquide, injection directe et admission d'air refroidie. Conforme aux normes d'émissions UE Etape V (Tier 4 final).	•	•
Filtre à air avec indicateur de colmatage	•	•
Préchauffage de l'air d'admission	•	•
Préfiltre cyclonique	•	•
Arrêt moteur électrique	•	•
Filtre à carburant et décanteur	•	•
Pompe de remplissage de carburant : 50 L/min, avec arrêt automatique	•	•
Alternateur 110 A	•	•
<b>Système électrique / électronique</b>		
Système Contronics	•	•
Système avancé de modes de travail	•	•
Système d'autodiagnostic	•	•
Affichage des données opérationnelles	•	•
Régulation électronique du régime moteur	•	•
Fonction de ralenti automatique	•	•
Suppression hydraulique (Power boost) activée par contacteur à impulsion	•	•
Fonction de sécurité arrêt / marche	•	•
Ecran d'affichage couleur LCD à intensité lumineuse réglable	•	•
Interrupteur général	•	•
Fonction d'interdiction de re-démarrage	•	•
Feux de travail halogènes de forte puissance :	•	•
2 sur la tourelle	•	•
1 sur la flèche	•	•
Batteries 2 x 12 V / 200 Ah	•	•
Démarrateur 24 V / 5,5 kW	•	•
<b>Tourelle</b>		
Marchepieds, rambardes et mains courantes	•	•
Coffre à outillage	•	•
Passerelles métalliques perforées antidérapantes	•	•
Contrepoids pleine hauteur :	•	•
4 950 kg	•	–
6 200 kg grande portée (LR)	•	–
5 500 kg	–	•
6 800 kg grande portée (LR)	–	•
<b>Châssis inférieur</b>		
Blindage renforcé sous le châssis inférieur	•	•
Tendeurs de chenille hydrauliques	•	•
Maillons de chenille à axes étanches et graissés à vie	•	•
Guides de chenille	•	•
<b>Système hydraulique</b>		
Clapets de sécurité de rupture de flexibles : vérins de flèche	•	•
Avertisseur de surcharge	•	•
Système hydraulique à régulation automatique	•	•
Fonction de cumul de débit	•	•
Priorité à la flèche	•	•
Priorité au balancier	•	•
Priorité à l'orientation	•	•
Technologie ECO de réduction de la consommation de carburant	•	•
Clapets de régénération flèche, balancier et godet	•	•
Clapets antirebonds d'orientation	•	•
Clapets de retenue de charge flèche et balancier	•	•
Système de filtration multi-étage	•	•
Amortissement de fin de course des vérins	•	•
Joint de vérin anti-contamination	•	•
Distributeur de circuit hydraulique auxiliaire	•	•
Moteurs de translation à deux gammes de vitesse automatiques	•	•
Huile hydraulique ISO VG 46	•	•

## ÉQUIPEMENT STANDARD

	EC250E	EC300E
<b>Cabine et poste de conduite</b>		
Cabine homologuée ROPS (ISO 12117-2)	•	•
Silentblocs caoutchouc / huile silicone avec ressort	•	•
Leviers et pédales de direction	•	•
Siège entièrement réglable avec consoles de commande réglables	•	•
Manipulateurs avec 4 contacteurs intégrés chacun	•	•
Chauffage / climatisation à régulation automatique	•	•
Antenne flexible	•	•
Autoradio MP3 / prise USB / Bluetooth®	•	•
Levier de verrouillage des fonctions hydrauliques	•	•
Cabine étanche et insonorisée, avec :	•	•
Porte-gobelets	•	•
Porte verrouillable	•	•
Vitres teintées	•	•
Tapis de sol	•	•
Avertisseur sonore	•	•
Nombreux compartiments de rangement	•	•
Pare-brise à vitre supérieure relevable	•	•
Vitre de pare-brise inférieure amovible	•	•
Ceinture de sécurité	•	•
Vitres en verre de sécurité	•	•
Pare-soleils de pare-brise, de vitre de toit et de vitre arrière	•	•
Visière antipluie	•	•
Essuie-glace de pare-brise avec fonction intermittente	•	•
Caméra de recul	•	•
Clé unique contact / serrures	•	•
<b>Tuiles de chenilles</b>		
600 mm à triple arête	•	•
800 mm à triple arête (grande portée)	•	•
<b>Groupe de travail</b>		
Flèche : monobloc 6,0 m	•	–
Balancier : 2,97 m	•	–
Flèche : 10,2 m monobloc (longue portée)	•	–
Balancier : 7,85 m (longue portée)	•	–
Flèche : monobloc 6,2 m	–	•
Balancier : 3,05 m	–	•
Flèche : 10,2 m monobloc (longue portée)	–	•
Balancier : 7,9 m (longue portée)	–	•
Graissage manuel centralisé	•	•

## ÉQUIPEMENT EN OPTION

	EC250E	EC300E
<b>Moteur</b>		
Réchauffeur de bloc moteur : 120 V / 240 V	•	•
Préfiltre à air à bain d'huile	•	•
Réchauffeur autonome 10 kW	•	•
Décanteur chauffé	•	•
Arrêt moteur automatique	•	•
<b>Electric</b>		
Feux de travail supplémentaires (halogènes ou LED) :	•	•
3 sur la cabine	•	•
1 sur la flèche	•	•
1 sur le contrepoids	•	•
Alarme de déplacement	•	•
Système antivol	•	•
Gyrophare	•	•

## ÉQUIPEMENT EN OPTION

	EC250E	EC300E
<b>Châssis inférieur</b>		
Guidage pleine longueur des chenilles	•	•
Tuiles de chenilles	•	•
600 / 700 / 800 / 900 mm à triple arête	•	•
600 mm HD à triple arête	•	•
Tuiles 600 mm à double arête	•	–
Tuiles 700 mm à double arête	•	•
<b>Système hydraulique</b>		
Clapets de sécurité de rupture de flexibles : balancier	•	•
Fonction flottante de la flèche avec clapets de sécurité de rupture de flexibles	•	•
Fonction flottante de la flèche sans clapets de sécurité de rupture de flexibles	•	•
Circuits hydrauliques auxiliaires :	•	•
Système de gestion des accessoires (jusqu'à 18 configurations programmables)	•	•
Brise-roche et cisaille de démolition : débit 1 ou 2 pompes	•	•
Brise-roche et cisaille de démolition : débit variable et pression prédéfinie	•	•
Filtre de retour supplémentaire	•	•
Tilt Rotator	•	•
Grappin	•	•
Ligne de retour de drain	•	•
Circuit hydraulique auxiliaire pour attache rapide	•	•
Attache rapide hydraulique Volvo S1	•	–
Attache rapide hydraulique Volvo S2	•	•
Attache rapide hydraulique Volvo U24	•	–
Attache rapide hydraulique Volvo U29	–	•
Attache rapide hydraulique Volvo S70	•	–
Huile hydraulique biodégradable 46	•	•
Huile hydraulique longue durée 32	•	•
Huile hydraulique longue durée 46	•	•
Huile hydraulique longue durée 68	•	•

## ÉQUIPEMENT EN OPTION

	EC250E	EC300E
<b>Cabine et poste de conduite</b>		
Siège chauffant à sellerie textile	•	•
Siège chauffant à sellerie textile et suspension pneumatique	•	•
Toit ouvrant	•	•
Grille de toit (FOPS) fixée à la cabine	•	•
Caméra de vision latérale	•	•
Kit fumeur (allume-cigare et cendrier)	•	•
Grillage de sécurité (vitre avant)	•	•
Essuie-glace de vitre inférieure de pare-brise avec fonction intermittente	•	•
Kit anti-vandalisme	•	•
Clés spécifiques	•	•
Pistolet pneumatique	•	•
Anti-vandalism kit	•	•
Specific key	•	•
Air compressor	•	•
<b>Groupe de travail</b>		
Flèche : 6,0 m monobloc, usage intensif (HD)	•	–
Flèche : articulée 5,95 m	•	–
Flèche : 10,2 m monobloc (longue portée)	•	–
Balancier : 2,5 m HD, 2,97 m HD, 3,6 m	•	–
Balancier : 7,85 m (longue portée)	•	–
Flèche : articulée 6,2 m	–	•
Flèche : 10,2 m monobloc (longue portée)	–	•
Balancier : 2,55 m HD, 3,05 m HD, 3,7 m	–	•
Balancier : 7,9 m (longue portée)	–	•
Articulation de godet avec anneau de levage intégré	•	•
<b>Maintenance</b>		
Kit d'outillage "entretien quotidien"	•	•
Kit d'outillage complet	•	•
Système de graissage automatique	•	–

## QUELQUES OPTIONS VOLVO

### Feux de travail LED



### Caméra de vision latérale



### Ventilateur réversible



### Groupe de travail longue portée et flèche articulée



### Protection contre la chute d'objets (FOG) avec grille de pare-brise pivotante (\* en kit démolition, uniquement)



### Kit démolition



Tous nos produits ne sont pas disponibles sur tous les marchés. Dans le cadre de notre politique d'amélioration continue de nos produits, nous nous réservons le droit de modifier sans préavis les spécifications et caractéristiques. Les illustrations ne représentent pas forcément des modèles standard.

**VOLVO**

**Volvo Construction Equipment**

[volvoce.com](http://volvoce.com)