



JEV30 moteur monophasé 230 Volts
JEV31 moteur triphasé 230 / 400 Volts

SECTEUR D'UTILISATION :

Transfert de gasoil ou d'huile très fluide
Remplissage et vidange de carter réducteur, transfert de cuve,
circulation de refroidissement, ...

CARACTÉRISTIQUES DE LA POMPE :

Pompe volumétrique auto-amorçante
By-pass incorporé
Hauteur d'aspiration maximale : 4,5 m
Température maximum du liquide pompé : 90° C
Pression : 6 kg/cm²
Poids : 9 kg
Moteur 50 Hz
Protection : IP55



COMPOSANTS :

Corps de pompe : fonte
Engrenages : acier

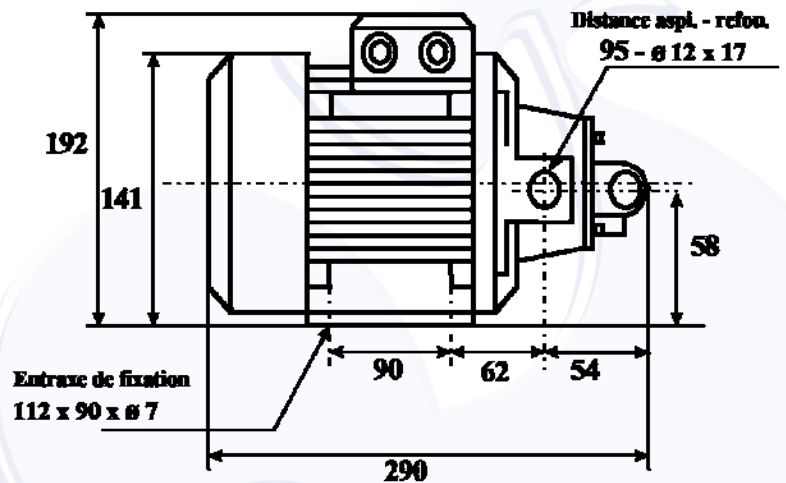
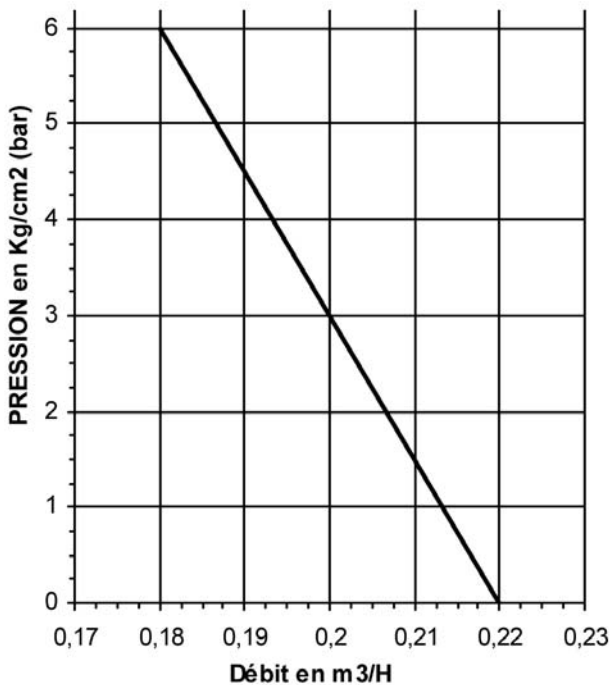

REFERENCE	Ø ASPIRATION ET REFOULEMENT	PUISSANCE en kw	TENSION en volt	INTENSITE en ampère	VITESSE DE ROTATION	DEBIT MAXI en m ³ /h
JEV30	3/8"	0,2	Mono 230	2,3	1450 tr/mn	0,22
JEV31	3/8"	0,2	Tri 230/400	2,5 / 1,5	1450 tr/mn	0,22