



**ZANOTTI Spa**  
Via M.L. King, 30  
46020 - Pegognaga (MN) - ITALY  
Tel. +39 0376 5551  
Fax +39 0376 536554  
info@zanotti.com

## Cartes technique de la machine

Version 1.32

Modèle:

**MGM10302F**

Catégorie:

**Uniblock GM**

### Données techniques

Caractéristiques	U.M.	Valeur
Température de travail	°C	+10 ÷ -5
Démarrage		Direct
Tension	Volt-Ph-Hz	230/1~/50
Absorp. Nominale	kW*	0,60
Absorp. Nominale	Amp*	3,70
Courant de démarrage	Amp	13,0
Courant maxi	Amp	4,4
Réfrigérant		R404A
Dégivrez		Gaz chaud
Masse	Kg	52

### Compresseur

Type		Hermétique
Puissance nominale	kW	0,25

### Condensateur

Débit d'air	m³/h	600
-------------	------	-----

### Evaporateur

Débit d'air	m³/h	600
Projection d'air	m**	4

Catégorie PED		0
---------------	--	---



### Liste de puissance

Tc °C	Ta °C	P watt	P Kcal/h	V100 m³	V80 m³	V60 m³
10	20	1295	1114	11	10	9,1
	25	1214	1044	9,7	8,8	8,1
	30	1133	974	8,8	8	7,3
	35	1055	907	7,9	7,2	6,6
	40	979	842	7,1	6,5	5,9
5	45	906	779	6,4	5,8	5,3
	20	1128	970	8,7	7,9	7,2
	25	1052	905	7,9	7,2	6,6
	30	980	843	7,1	6,5	5,9
	35	910	783	6,4	5,8	5,3
0	40	844	726	5,7	5,2	4,7
	45	779	670	5,1	4,6	4,2
	20	972	836	7	6,4	5,8
	25	904	777	6,3	5,7	5,2
	30	840	722	5,7	5,2	4,7
-5	35	779	670	5,1	4,6	4,2
	40	721	620	4,5	4,1	3,7
	45	664	571	4	3,6	3,3
	20	819	704	5,5	5	4,6
	25	760	654	4,9	4,5	4,1
-5	30	704	605	4,4	4	3,7
	35	652	561	3,9	3,5	3,2
	40	602	518	3,5	3,2	2,9
	45	553	476	3,1	2,8	2,6

\* En marche: 0 ÷ +30°C

\*\* Utilisation à titre indicatif. La projection d'air depend de nombreuses facteurs: hauteur de la chambre, type de stockage, positionnement de l'évaporateur etc

Tc: Température de la chambre froide . - Ta : Température externe

P: Capacité réfrigérante - V : Volume de la chambre froide suggere

Dimensioni - Dimensions - Dimensions  
Abmessungen - Dimensiones

**GM1**

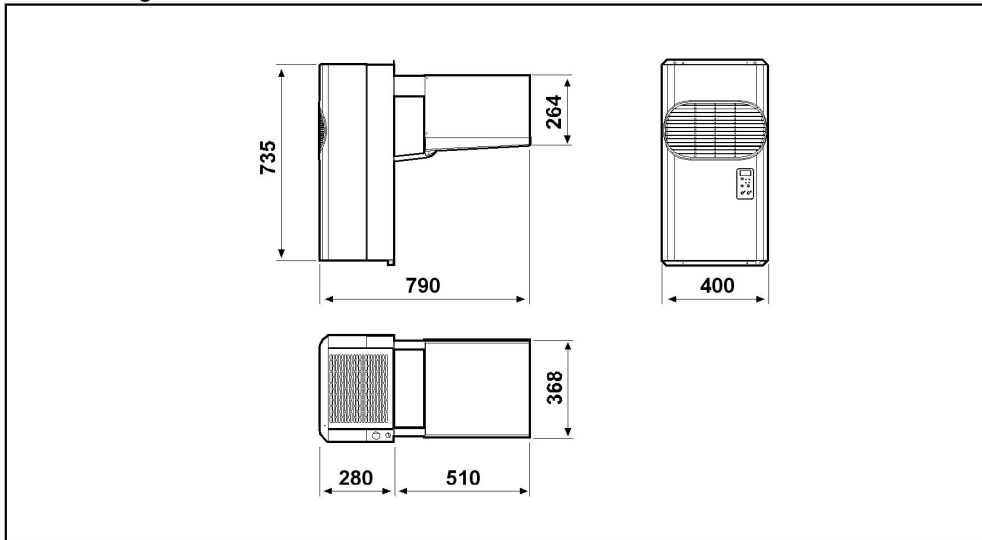

Schema di montaggio - Mounting scheme - Schema de montage  
Montageschema - Esquema de montaje

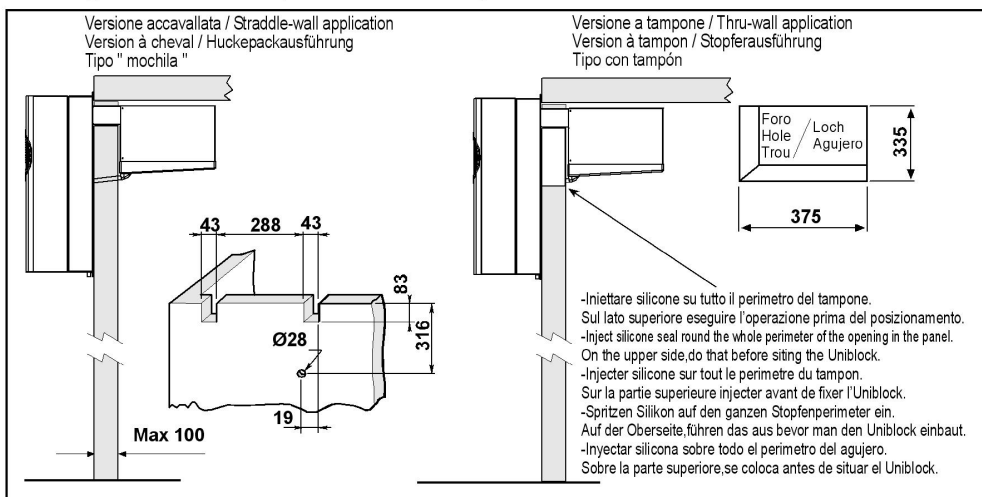

- \* Raccomandazioni in sede di installazione e per il controllo fornite sul manuale di installazione
- \* To be advised at time of order for factory installation and operating instructions
- \* Recommendations au moments d'installations et pour le contrôle fournis sur le manuel d'installation
- \* Empfehlungen für die Installationsphase und zur Kontrolle, die im Handbuch zur Installation enthalten sind
- \* Por cuanto respecta a recomendaciones de instalación y control ver manual de instalación

Massa e misure imballi - Packing mass and dimensions - Masse et dimensions emballages  
Verpackungsmasse und-abmessungen - Masa y medidas del embalaje

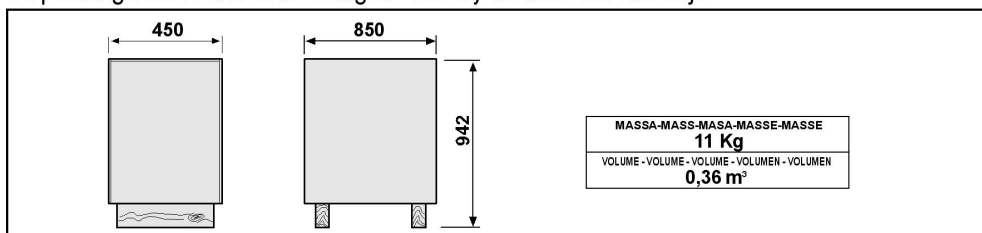

**ZANOTTI S.p.A.**