

Dynapac CA1500D

Rouleaux monocylindres pour les sols



Caractéristiques techniques

Poids	
Poids en ordre de marche (avec ROPS)	7 050 kg
Poids en ordre de marche (avec cabine)	7 200 kg
Poids sur le cylindre (AV/AR)	3 600 kg/3 600 kg
Poids max. en ordre de marche	8 500 kg

Translation	
Vitesse de travail	8 /12 /12 km/h
Dimensions des pneus (8 ply)	14.9 x 24 TL
Aptitude en pente théorique	55 %
Oscillation (AV/AR)	±9°

Caractéristiques de compactage	
Charge linéaire statique	21 kg/cm
Amplitude nominale (grande/petite)	1,8 mm/0,8 mm
Fréquence de vibration (grande/petite amplitude) SEISMIC disponible (valeurs pour le mode manuel)	32 Hz /36 Hz
Force centrifuge (grande/petite amplitude)	133 kN/72 kN
Classification SETRA/LCPC	VM2/VM1

Moteur	
Marque/Modèle	Deutz TD3.6/DPF (V)
Type	Moteur Diesel turbo à refroidissement
Puissance, ISO 14396	55 kW (75 hp) @ 2200 rpm
Capacité réservoir carburant	190 l

Moteur	
Marque/Modèle	Deutz TD3.6 (IIIB/T4f)
Type	Moteur Diesel turbo à refroidissement
Puissance, ISO 14396	55 kW (75 hp) @ 2200 rpm
Capacité du réservoir de carburant	190 l

Moteur	
Marque/Modèle	Cummins QSB3.3 (IIIA/T3)
Type	Moteur Diesel turbo à refroidissement
Puissance, SAE J1995	82 kW (110 hp) @ 2200 rpm

Système hydraulique	
Translation	Hydrostatique
Vibration	Hydrostatique
Direction	Hydrostatique
Frein de service	Hydrostatique commandé par le levier de translation.
Freins de secours	Freins multidisques auto-serrants sur les roues arrière

Trouvez votre revendeur local sur notre site www.dynapac.fr

Caractéristiques modifiables sans préavis. Document non contractuel. Les matériels figurant en illustration peuvent comporter des options. Les informations ci-dessus sont données à titre indicatif et sans garantie d'aucune sorte.

Dynapac CA1500D

Rouleaux monocylindres pour les sols



Caractéristiques techniques

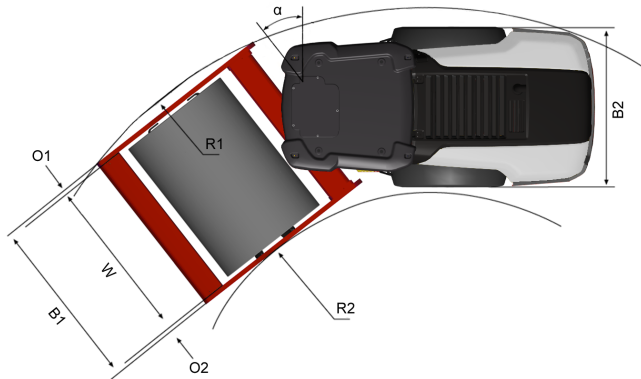
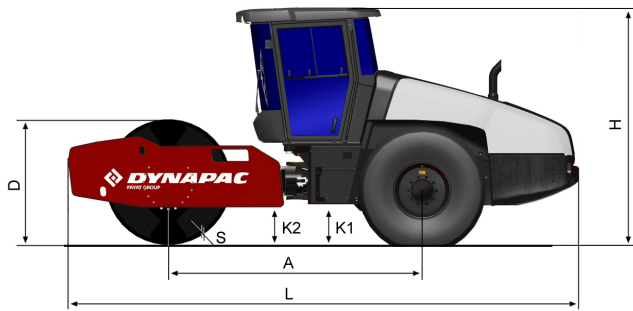

Dimensions	
A. Empattement	2 690 mm
B1. Largeur hors-tout, avant	1 866 mm
B2. Largeur hors-tout, arrière	1 700 mm
D. Diamètre des cylindres	1 219 mm
H. Hauteur avec ROPS/cab	2 730 mm
K1. Garde au sol	320 mm
K2. Garde au sol latérale	350 mm
L. Longueur hors-tout	5 280 mm
O1. Porte-à-faux droit	95 mm
O2. Porte-à-faux gauche	95 mm
R1. Rayon de braquage extérieur	4 800 mm
R2. Rayon de braquage intérieur	3 100 mm
S. Epaisseur des cylindres	22 mm
W. Largeur	1 676 mm
α. Angle de direction	±38°

Trouvez votre revendeur local sur notre site www.dynapac.fr

Caractéristiques modifiables sans préavis. Document non contractuel. Les matériels figurant en illustration peuvent comporter des options. Les informations ci-dessus sont données à titre indicatif et sans garantie d'aucune sorte.