



PTA - 1



Capacité de traction : 2000 kg sur terrain plat
Type de conduite : Accompagnant

Moteur : 24V/800 watts - Courant continu
Frein : Electromagnétique 6 Nm avec débrayage manuel

Transmission : Différentiel à bain d'huile
Electronique de puissance : Variateur PG DRIVES 24V/140 A

■ Batteries : 2 batteries plomb 12V/70A (C5)

Poids batteries : 2 x 21 kg

Dimensions batteries (mm) : L. 277 / l. 168 / h. 235

Chargeur : Embarqué avec voyant d'état de charge

Prise secteur longueur 3.00 m

Sortie (tension/courant) : 24V / 10A

Puissance : 240 W

Tension d'entrée : 85V à 264V

Fréquence : 50 / 60 Hz

Châssis : Acier

Traitement de surface : Sablage et peinture epoxy poudre

Roues motrices : 2

Jantes : Tôle

Dimensions : 4.00 x 4

Type de pneus : Gonflables

Roue avant : Libre ou directrice

Dimensions : Libre : Ø 250 - Directrice : Ø 300

Type de pneus : Libre (Bandage caoutchouc plein).

Directrice (Gonflable)

EQUIPEMENTS

Timon inclinable avec retour par vérin gaz

Contacteur à clef

Indicateur de décharge

Horamètre

Klaxon

Bac de rangement

Anti-écrasement

Papillon d'accélération avant/arrière pour droitier ou gaucher

Coup de poing arrêt d'urgence

Attelage : 3 hauteurs avec broche Ø 20

Performances : AV : 0 à 8 km/h - AR : 0 à 8 km/h (programmable)

Effort au crochet : 170 kg

Autonomie 8 à 16 heures selon utilisation

Garantie : 5 ans sur le châssis

2 ans sur l'électronique de puissance

1 an sur moteur, chargeur, batteries et accessoires électriques



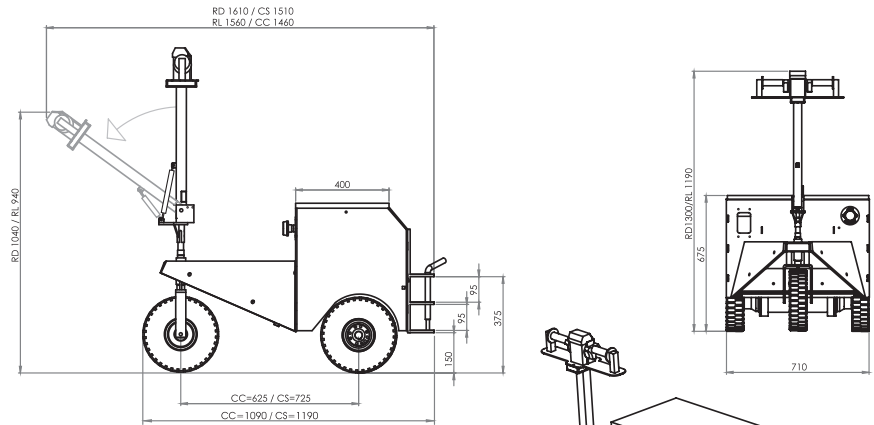

DIMENSIONS STANDARD :

Longueur : RD 1610 mm / RL 1560 mm
 Largeur : 710 mm
 Hauteur : RD 1300 mm / RL 1190 mm
 Empattement : CC 625 mm / CS 725 mm
 Poids du véhicule avec batteries : 211 kg
 Rayon de braquage : CC 625 mm / CS 725 mm

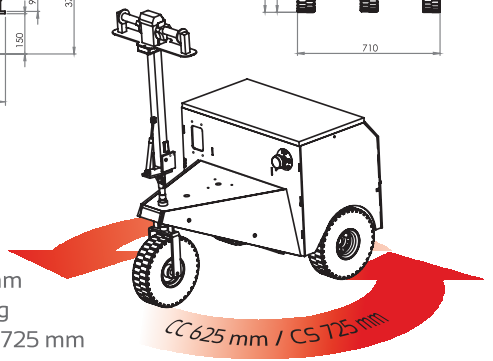

RD : roue directrice, RL : roue libre, CS : châssis standard, CC : châssis court

OPTIONS

Pour autres options nous consulter
 Possibilité tout inox



**BATTERIES GEL : 2 x 12V/66A (C5)
 2 x 12V/76A (C5)**
**POIDS BATTERIES : 2 x 24 kg
 2 x 29 kg**
DIMENSIONS (mm) :
 L 277 x l 162 / h 235
 L 323 x l 162 / h 235

**BATTERIES AVEC REMPLISSAGE
 CENTRALISE : 2 x 12V/120 (C5)**
POIDS BATTERIES : 2 x 39 kg
DIMENSIONS (mm) :
 L 329 x l 181 / h 283

BATTERIES : 2 x 12V/95A (C5)
POIDS BATTERIES : 2 x 28 kg
DIMENSIONS (mm) :
 L 323 x l 168 / h 235

ROUES MOTRICES : 2
DIMENSIONS : 400 x 4
**PNEUS : PPS (Pneu Plein Souple)
 non tachant**
JANTES : Aluminium Alpac

LAME A NEIGE / EPEANDEUR

**SUPPORT POUR BACS
 2 ET 4 ROUES**

**ROULETTES
 ANTI BASCULEMENT**

**COULEUR PERSONNALISÉE
 (Teintes RAL)**

FEU A ECLATS

BLOCAGE EN INCLINAISON

APPROCHE PAS A PAS

CONTREPOIDS AVANT

TÔLE DE LEST POUR LE CÔTE

ATTELAGES SPECIFIQUES

VARIATEUR 125 A / 200 A