

BENNE BASCULANTE OUVERTE - FORTE CHARGE

Pour squelettes de découpe
et produits à plat.
Déclenchement automatique.
Renforcée pour charge lourde.

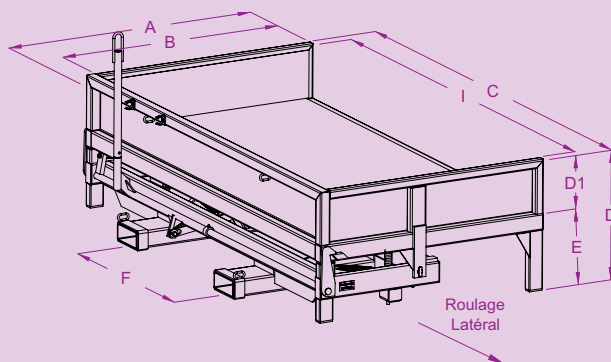

capacité dm ³	charge kg	roues Ø	A	B	C	I	D	D1	E	F	CDG fourches 1200	poids kg	réf. peinte
580	2500	soacle	1295	1100	2230	2100	620	250	370	900	920	320	SGP06000
580	2250	160	1295	1100	2230	2100	715	250	465	900	920	340	SGP06162
880	2500	soacle	1535	1350	2730	2600	620	250	370	900	940	396	SGP09000
880	2250	160	1535	1350	2730	2600	715	250	465	900	940	417	SGP09162
990	3000	soacle	1785	1600	3230	3100	570	200	370	900	920	470	SGP10000
990	2800	200	1785	1600	3230	3100	690	200	510	900	920	507	SGP10202

Cotes indiquées en mm hors options et sans engagement.

Vidage simplifié



Aménagement et sécurité au poste de travail



Spéciale avec
porte articulée



SQ

CARACTÉRISTIQUES :

- Gamme standard pour format de tôle de 1000 x 2000 - 1250 x 2500 - 1500 x 3000 (autres formats et charges sur demande).
- Capacité de 580 à 990 dm³.
- Caisse en tôle 30/10^{ème} soudée sur cadre tubulaire renforcé.
- Châssis en tubes fortement dimensionnés.
- Double articulations indéformables.
- Double crochets de verrouillage avec loquet de sécurité évitant tout déclenchement intempestif lors des transferts, à enlever avant basculement.
- Déclenchement automatique du basculement par contact et manuel par levier.
- Ré-enclenchement par appui de l'avant de caisse sur la benne collectrice ou au sol.
- Fin de basculement amortie par ressorts et tampons.
- Prise fourches chariot dans fourreaux ép.5 section int. 170 x 70 mm et entraxe 900 mm (F) modifiables sur demande, avec entrées renforcées par ceinture.
- Modèle sur socle avec prise transpalette entre les fourreaux.
- Modèle sur roues équipé de 2 fixes et 2 pivotantes en fonte/polyuréthane montées sur le châssis - roulage latéral.
- Livrée avec 1 chaîne de sécurité.
- Options, voir pages 51 à 53.