

**Aspirateur à poussières flexCAT 378 CYC-PRO.**  
Aspirateur à cyclone pour une utilisation dans le secteur du bâtiment industriel et dans d'autres secteurs à très forte charge de poussières.

- Le système cyclonique filtre la poussière sur 4 étages
- Trois moteurs avec interrupteurs arrêt/marche séparés. L'opérateur peut choisir lui-même le nombre de moteurs qui fonctionnent, doser la puissance désirée et réaliser d'importantes économies d'énergie
- Pas de charge électrostatique grâce à la dissipation électrostatique (neutralisation)
- Attaches robustes pour fixer la tête sur le bac
- Joint spécial entre la tête et la cuve en acier inoxydable
- Sac à poussière en microfibres inclus
- Chariot extrêmement résistant avec de grandes roues faciles à manœuvrer sur toutes

- les surfaces
- 2 jeux de flexibles et suceurs optionnels (jeu standard ou jeu antistatique) : voir ci-dessous

**Système de nettoyage à 4 niveaux**

- ① Niveau 1 : L'air, la poussière et la saleté sont séparés les uns des autres par rotation de l'air vers le bas dans le bac. Les grosses saletés s'accumulent au fond du bac et le flux est dirigé vers les trous du cyclone
- ② Niveau 2 : Le débit d'air chute dans le système cyclonique. Les poussières plus fines tombent et sont renvoyées en arrière.
- ③ Niveau 3 : L'air et la poussière sont filtrés à travers des sacs en microfibres
- ④ Niveau 4 : Nettoyage à 99,9 % par le filtre à cartouche HEPA

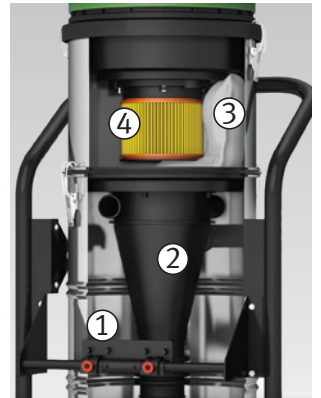

· Système de nettoyage à 4 niveaux



· Système à cyclone



· Cartouche HEPA



· Joint innovant, filtre protégé



· Châssis robuste avec grandes roues en caoutchouc et poignée de manœuvre.  
· Dispositif de basculement pour un vidage aisé du bac



**Accessoires de série :**

- > Filtre à cartouche HEPA
- > Sac filtrant 12 l
- > Flexible antistatique 5 m Ø50 mm



<b>Modèle</b>	<b>flexCAT 378 CYC-PRO</b>
Code article	700 3385 4
<b>Spécifications techniques</b>	
Type d'aspirateur	Poussières
Puissance max.	3400 W
Débit d'air	12 750 l/min.
Volume de la cuve	78 l
Diamètre/longueur du flexible	50 mm / 5 m
Nombre de moteurs	3
Refroidissement du moteur	Bypass
Niveau de pression acoustique	76 dB(A)
Fréquence de réseau	50-60 Hz
Alimentation électrique	230 V
Longueur de câble électrique	8,5 m
Dépression	220 mBar
Matériau de la cuve	Acier inoxydable
Dimensions (L x l x H)	600 x 620 x 1335 mm
Poids net (brut)	43 kg (58 kg)







**JEUX DE FLEXIBLES ET SUCEURS OPTIONNELS**

**Ensemble 1 : Jeu de flexibles et suceurs exécution standard**  
Composition : Flexible Ø 50 mm 3 m avec raccords exécution standard, tube d'aspiration en aluminium Ø 50 mm, brosse d'aspiration pour Ø 50 mm, lèvre d'aspiration (par 2), suceur plat chromé Ø 50 mm  
Code article : 701 0343 4

**Ensemble 2 : Jeu de flexibles et suceurs exécution antistatique**  
Composition : Tube d'en aspiration aluminium 50 mm, suceur rond avec brosse Ø 50 mm, flexible antistatique Ø 50 mm 3 m avec raccords, suceur plat en caoutchouc antistatique Ø 50 mm  
Code article : 701 0344 4







**Accessoires flexCAT 378 CYC-PRO\***

- Filtre à cartouche HEPA H13** Code article : 701 0340 4
- Sac filtrant 12 l (lot de 10)** Code article : 701 0342 4

Modèle	flexCAT 378 CYC-PRO Code Art. : 700 3385	
 <b>Filtre HEPA à cartouches H13*</b> Code Art. : 701 0340 <a href="#">4</a>		●
 <b>Flexible antistatique Ø 50mm 5 m*</b> Code Art. : 701 0341 <a href="#">4</a>		●
 <b>Filtre microfibre 12l (10 pcs.)*</b> Code Art. : 701 0342 <a href="#">4</a>		●
 <b>Jeu de suceurs et flexible</b> Code Art. : 7010343 <a href="#">4</a>		●
 <b>Jeu de suceurs et flexible antistatique</b> Code Art. : 701 0344 <a href="#">4</a>		●
 <b>Adaptateur flexible/cuve antistatique</b> Code Art. : 701 0345 <a href="#">4</a>		●
 <b>Flexible 3 m Ø 50 mm avec raccords</b> Code Art. : 701 0350 <a href="#">4</a>		●
 <b>Tuyau alu Ø 50 mm</b> Code Art. : 701 0351 <a href="#">4</a>		●
 <b>Suceur</b> Code Art. : 701 0352 <a href="#">4</a>		●
 <b>Lèvres d'aspiration (2 pcs.)</b> Code Art. : 701 0353 <a href="#">4</a>		●
 <b>Suceur biseau chromé Ø50 mm</b> Code Art. : 701 0354 <a href="#">4</a>		●
 <b>Flexible Ø 50 mm 3 m avec raccords antistatiques</b> Code Art. : 701 0355 <a href="#">4</a>		●
 <b>Suceur en caoutchouc Ø 50 mm antistatique</b> Code Art. : 701 0356 <a href="#">4</a>		●

# Aperçu de la gamme d'aspiration

## Série dryCAT – Applications

Code Art.	Désignation	Page	Capacité de cuve	★ Usage domestique	★★ Semi Pro	★★★ Pro	Liquides	Huile	Copeaux	Fines particules solides	Particules nocives	Tapis/moquette	Résistant chaleur	Particularités
700 3110	flexCAT 16 H	96	6 l	●	●									Maniable et compact
700 3115	flexCAT 104	97	4 l		●									Maniable et compact
700 3105	flexCAT 110	99	10 l	●										Economique et léger
700 3125	flexCAT 111 Q	100	11 l	●										Economique et léger
700 3135	flexCAT 112 Q	101	12 l		●									Economique et léger, idéal pour hotel et restaurant
700 3140	flexCAT 116Q	102	16 l		●									Economique et léger, idéal pour hotel et restaurant
700 2135	dryCAT 133 IRSC	104	33 l		●									
700 2370	dryCAT 362 IRSC-3	105	62 l			●								
700 2145	dryCAT 133 IRSC M-Class	106	33 l		●					●	●			Classe-M 
700 2150	dryCAT 137 RSC M-Class	106	37 l		●					●	●			Classe-M 
700 2155	dryCAT 133 IC H-Class	107	33 l		●					●	●			Classe-H 
700 2255	dryCAT 262 ICT H-Class	107	62 l			●				●	●			Classe-H 
700 2160	dryCAT 125 IRS M-Class Pro	110	25 l			●				●	●			Classe-M 
700 2355	dryCAT 250 IRCA H-Class Pro	111	50 l			●				●	●			Classe-H 
700 3385	flexCAT 378 CYC PRO	114	78 l			●				●				Système écologique

## Serie dryCAT – Domaines d'utilisation

Code Art. :	Désignation	Page					
			Maison et jardin	Atelier PME	Chantier	Industrie	Assemblage Service sur site
700 3110	flexCAT 16 H	96	●				●
700 3115	flexCAT 104	97	●	●			●
700 3105	flexCAT 110	99	●				
700 3125	flexCAT 111 Q	100	●				
700 3135	flexCAT 112 Q	101	●	●			
700 3140	flexCAT 116Q	102	●	●			
700 2135	dryCAT 133 IRSC	104	●	●	●		●
700 2370	dryCAT 362 IRSC-3	105	●	●	●	●	●
700 2145	dryCAT 133 IRSC M-Class	106	●	●	●		●
700 2150	dryCAT 137 RSC M-Class	106	●	●	●		●
700 2155	dryCAT 133 IC H-Class	107	●	●	●		●
700 2255	dryCAT 262 ICT H-Class	107	●	●	●	●	
700 2160	dryCAT 125 IRS M-Class Pro	110	●	●	●	●	
700 2355	dryCAT 250 IRCA H-Class Pro	111	●	●	●	●	
700 3385	flexCAT 378 CYC PRO	114	●	●	●	●	

## Serie wetCAT – Applications

Code Art. :	Bezeichnung	Page	Capacité de cuve	★ ★ Usage domestique	★★ Semi Pro	★★★ Pro	Liquides	Huile	Copeaux	Fines particules solides	Particules nocives	Tapis/moquette	Résistant chaleur	Particularités
700 1118	wetCAT 118	117	15 l	●		●								
700 3108	flexCAT 18B	118	7,5 l	●		●								Compact, sans fil (Acu)
700 2110	wetCAT 120 RH	120	20 l	●		●								
700 2115	wetCAT 131 IRH	120	30 l	●		●								
700 3500	flexCAT 130 ER	121	30 l	●		●				●		●		Filtre à eau
700 3505	flexCAT 130 ERA	121	30 l	●		●				●		●		Filtre à eau
700 1150	wetCAT 130 RS M-Class M-Klasse 	133	30 l	●		●				●	●			
700 1120	wetCAT 116 E	124	16 l	●		●								
700 1130	wetCAT 137 E	124	37 l			●	●							
700 1135	wetCAT 133 IE	124	33 l			●	●							
700 1140	wetCAT 137 R	125	37 l			●	●							
700 1145	wetCAT 133 IR	125	33 l			●	●							
700 1270	wetCAT 262 IET	126	62 l			●	●							
700 1370	wetCAT 362 IET	126	62 l			●	●							
700 3600	flexCAT 350 IH-PRO	131	50 l			●	●							Nettoyage manuel du filtre

## Serie wetCAT – Domaines d'utilisation

Code Art. :	Désignation	Page	 Maison et jardin	 Atelier PME	 Chantier	 Industrie	 Assemblage Service sur site
700 1118	wetCAT 118	117	●	●	●		●
700 3108	flexCAT 18B	118	●	●			●
700 2110	wetCAT 120 RH	120	●	●			●
700 2115	wetCAT 131 IRH	120	●	●			●
700 3500	flexCAT 130 ER	121	●				
700 3505	flexCAT 130 ERA	121	●				
700 1150	wetCAT 130 RS M-Class	133	●	●			●
700 1120	wetCAT 116 E	124	●				
700 1130	wetCAT 137 E	124	●	●			
700 1135	wetCAT 133 IE	124	●	●			
700 1140	wetCAT 137 R	125	●	●			
700 1145	wetCAT 133 IR	125	●	●			
700 1270	wetCAT 262 IET	126	●	●	●	●	
700 1370	wetCAT 362 IET	126	●	●	●	●	
700 3600	flexCAT 350 IH-PRO	131	●	●		●	

# Aperçu de la gamme d'aspiration

## Serie flexCAT – Applications

Code Art. :	Désignation	Page	Capacité de cuve	Applications										Particularités		
				★ Usage domestique	★★ Semi Pro	★★★ Pro	Liquides	Huile	Copeaux	Fines particules solides	Particules nocives	Tapis/moquette	Résistant chaleur			
7003265	flexCAT 116 PD	135	16 l	●		●							●			Injecteur/Extracteur
7003267	flexCAT 133 IPD	136	33 l			●	●						●			Injecteur/Extracteur
7003271	flexCAT 262-2 IEPD	137	62 l		●		●						●			Injecteur/Extracteur
7003285	flexCAT 141 EP	141	41 l			●	●									Pompe intégrée
7003290	flexCAT 290 EPT	142	90 l			●	●									Pompe intégrée
7003295	flexCAT 2107 EPT	142	107 l			●	●									Pompe intégrée
7003395	flexCAT 135 O	145	35 l			●	●	●	●							
7003390	flexCAT 390 EOT	146	90 l			●	●	●	●							
7003381	flexCAT 250 EOT-PRO	147	50 l			●	●	●	●							Système Flow-Mix breveté
7003380	flexCAT 378 EOT-PRO	148	78l			●	●	●	●							
7003382	flexCAT 3100 EOT-PRO	151	100 l			●	●	●	●							
7003130	flexCAT 120 VCA	154	20 l	●										●		Spécial cendres
7003160	flexCAT 141 VCA	155	41 l		●									●		Spécial cendres
7003165	flexCAT 262 VCA	155	62 l			●								●		Spécial cendres
7003400	flexCAT 130 ATEX	158	30 l			●				●	●					Zone à risque ATEX 22, Classe-H 
7003410	flexCAT 1100 ATEX	159	100l			●				●						Zone à risque ATEX 22

## Serie flexCAT – Domaines d'utilisation

Code Art. :	Désignation	Page	Domaines d'utilisation				
			 Maison et jardin	 Atelier PME	 Chantier	 Industrie	 Assemblage Service sur site
7003265	flexCAT 116 PD	135	●	●			●
7003267	flexCAT 133 IPD	136	●	●			
7003271	flexCAT 262-2 IEPD	137	●	●			●
7003285	flexCAT 141 EP	141	●	●	●		
7003290	flexCAT 290 EPT	142	●	●	●	●	
7003295	flexCAT 2107 EPT	142	●	●	●	●	
7003395	flexCAT 135 O	145	●		●	●	●
7003390	flexCAT 390 EOT	146	●	●		●	
7003381	flexCAT 250 EOT-PRO	147	●	●		●	
7003380	flexCAT 378 EOT-PRO	148	●	●		●	
7003382	flexCAT 3100 EOT-PRO	151	●	●		●	
7003130	flexCAT 120 VCA	154	●				
7003160	flexCAT 141 VCA	155	●	●			●
7003165	flexCAT 262 VCA	155	●	●		●	
7003400	flexCAT 130 ATEX	158	●	●	●	●	●
7003410	flexCAT 1100 ATEX	159	●	●	●	●	●