

Séchoir rotatif

T5290

Caractéristiques et points forts

- Faible consommation d'énergie grâce au flux d'air axial et à sa construction ajustée
- Productivité élevée – 2 charges complètes par heure
- Grande ouverture de la porte pour un chargement/déchargement facile
- Accès facile et ergonomique au filtre à peluches
- Excellent taux d'évaporation par kWh
- Version à pièces équipée de la fonction Ecopower pour éviter tout surséchage des vêtements et réduire la consommation d'énergie
- Commandé par le programmeur Compass Pro :
 - Écran large et clair avec bouton de commande pour une sélection aisée des programmes
 - Accès facile avec interface conviviale
 - Choix de la langue
 - Programmes de séchage optimisés sur Économie, Soins et Temps
 - Programme de service pour régler les paramètres
 - Port USB



Les images fournies ont uniquement pour but de représenter le produit ; des différences peuvent donc exister.

Principales options

- Panneau avant en acier inoxydable
- Tambour en acier inoxydable
- Contrôle de l'humidité résiduelle - RMC
- Machines à monnayeur : compteur à pièces avec fonction Ecopower, système de paiement centralisé, carte à puce et communication intelligente
- Tambour à double sens de rotation
- Système de récupération de la chaleur : échangeur tubulaire (HRP)
- Arrivée d'air frais
- Bouton d'arrêt d'urgence
- Déconnecteur d'alimentation
- Évacuation par le haut
- Moteur à variateur de fréquence

Caractéristiques principales			T5290			
Capacité,	coefficient de remplissage 1:18	kg/lb	16.1/35.5			
	coefficient de remplissage 1:25	kg/lb	13.2/29.1			
Volume du tambour		litre	290			
Diamètre du tambour		mm	680			
Possibilités de chauffage	électricité	kW	13.5/18			
	gaz	BTU/h (kW)	71 700 (21)			
	vapeur à 600-700 kPa	kW	25			
Consommation*			13.5 kW	18 kW	Gaz	Vapeur
Temps total à 13.2 kg		min	27	21	20	23
Consommation d'énergie à 13.2 kg		kWh	6.32	6.15	7.13	10.29
Évaporation		g/min	244	303	328	293
Énergie kWh/litre d'eau évaporée		kWh/l	0.96	0.97	1.06	1.56

* Pour une charge 100 % coton et une humidité initiale de 50 % séchée à 0 %.

Branchement électrique		T5290	
Chauffage Tension			
Él.	400-415V 3N AC 50/60 Hz	kW(A)	14.5 (25)
	400-415V 3N AC 50/60 Hz	kW(A)	18.9 (35)
	440-480V 3AC 60 Hz	kW(A)	14.5 (20)
	440-480V 3AC 60 Hz	kW(A)	19.0 (35)
	230-240V 3AC 50/60 Hz	kW(A)	19.0 (50)
	230-240V 3AC 50/60 Hz	kW(A)	14.5 (50)
	230-240V 1AC 50/60 Hz	kW(A)	14.3 (63)
	230-240V 1AC 50/60 Hz	kW(A)	18.8 (100)
Gaz/ vapeur	400-415V 3N AC 50/60 Hz	kW(A)	1.0 (10)
	440-480V 3AC 60 Hz	kW(A)	1.0 (10)
	230-240V 3AC 50/60 Hz	kW(A)	1.0 (10)
	230-240V 1AC 50/60 Hz	kW(A)	1.0 (10)
Raccordement de vapeur, de gaz et d'air			
Vapeur	ISO 7/1-R		1"
Pression de la vapeur		kPa	100-1000
Consommation de vapeur		kg/h	65
Condensat	ISO 7/1-R		1"
Gaz	NG/PG	ISO 7/1-R	1/2"
Pression du gaz	Gaz naturel	Pa	2000
		mbar	20
	Propane	Pa	2800-3700
		mbar	28-37
Sortie d'air		ø mm	200
Air évacué*	él. 13.5 kW	m ³ /h	380
	él. 18 kW	m ³ /h	450
	vapeur		640
	gaz		550
Chute de pression	(él. 13.5 kW/él. 18 kW)	max. Pa	350/400
	(vapeur/gaz)	max. Pa	350/350
Niveaux sonores			
Niveau sonore aérien		dB(A)	<70
Déperdition calorifique			
% de la puissance installée, max			15
Emballage (él/vapeur/gaz)			
	net, kg		220
	avec caisse, kg		235
	avec boîte, kg		330
Volume emballé	avec caisse, m ³		1.72
Accessoires			
Échangeurs tubulaires			HRP290
Arrivée d'air frais			x
Dimensions en mm			
A	Largeur		710
B(a)	Profondeur		1155
B(b)	Profondeur		1335
C	Hauteur		1675
D			725
E			780
F			140
G			1310
H			70
I			155
J			1380
K			55
L			355
M			685
N			605

- | | | | |
|---|--------------------------------|---|----------------------|
| 1 | Bandeau de commande | 5 | Raccord d'évacuation |
| 2 | Ouverture de la porte ø 580 mm | 6 | Raccord du condensat |
| 3 | Raccordement électrique | 7 | Raccord de vapeur |
| 4 | Raccord du gaz | 8 | Filtre à peluches |

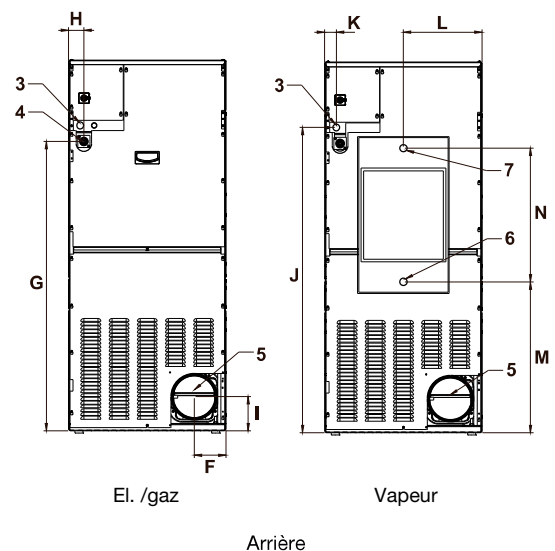
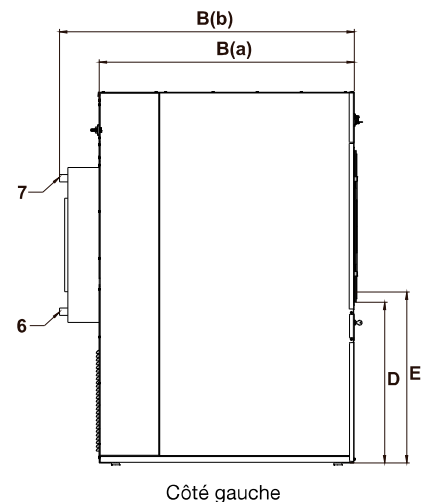
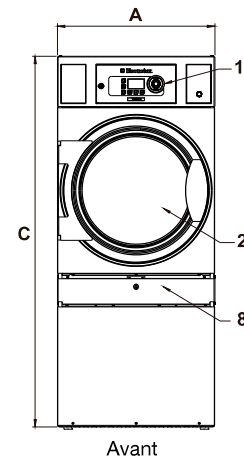

* Air consommé lorsque la machine est correctement installée. Facteur de remplissage 1:22 lorsque la machine est chaude.

Séchoir T5290 Électrique

Electricité :

- Alimentation : 400V~ 3 Ph. + N + T.
- Puissance : 19 kW.
- Disjoncteur : Différentiel 300 mA calibre 35 A.
- Câble : 5 x 6 mm².
- Prévoir une boîte de connexion sur le mur avec 2 m de câble en attente.

Plomberie :

- Évacuation des buées: Ø 200 mm.
- Débit : 450 m³/Heure.
- Température des buées : 80°C.
- Perte de charge maxi : 400 Pa.
- Arrivée d'air frais : 15 Dm².

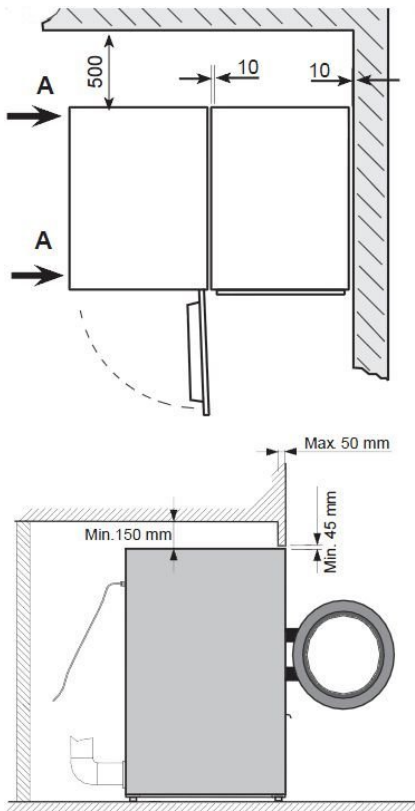

La distance entre le séchoir et le mur ou d'autres appareils placés derrière doit être de 500 mm au minimum et la distance sur les côtés de 10 mm au minimum. La porte peut être inversée.

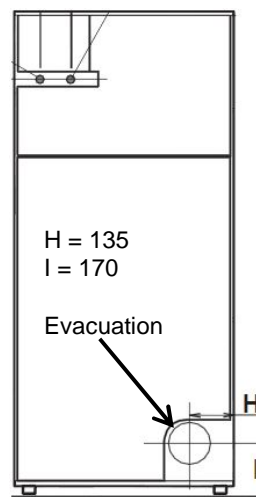
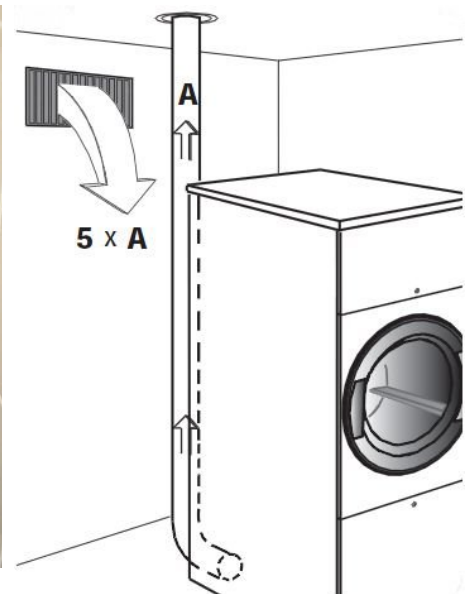

1 tuyau galvanisé de diamètre 200 pour le séchoir. Sortie à l'arrière en bas du séchoir. Fin du raccordement du séchoir en tuyau galvanisé (conseillé) ou par flexalu en diamètre 200. Se vend en longueur rétrécie de 3 m.

Afin d'éviter les courants d'air dans le local, le mieux est de prévoir l'arrivée d'air derrière le séchoir. L'arrivée d'air doit être 5 fois supérieure à celle de la canalisation d'évacuation.