

- Production maximale d'environ 900/1.200 pièces/heure.
- Taille maximale du linge :
 - pour SMARTY : 570 x 1.000 mm
 - Pour SMARTY MINI: 570 x 600 mm.
- Table de travail aspirante.
- Microprocesseur PLC permettant d'adapter la taille du linge, jusqu'à 20 programmes.
- Affichage des alarmes et messages.
- Bandes de transport en caoutchouc et coton.
- Mesure automatique du linge.
- compteur partiel ou total des pièces.

OPTIONS

- Voltage spécial

DONNÉES TECHNIQUES	UNIT.	SMARTY	SMARTY MINI
DONNÉES GENERALES			
Taille minimum du linge	mm	-	-
Taille maximum du linge	mm	570 x 1.000	570 x 600
Production	units/h	1.200	900
Puissance électrique	kW	1,07	0,98
Air comprimé	NI/h	5.200	5.200
Dimensions nettes	mm	605 x 4.235 x 1.340	605 x 2.835 x 1.340
Dimensions brutes	mm	650 x 3.350 x 1.540	650 x 2.860 x 1.540

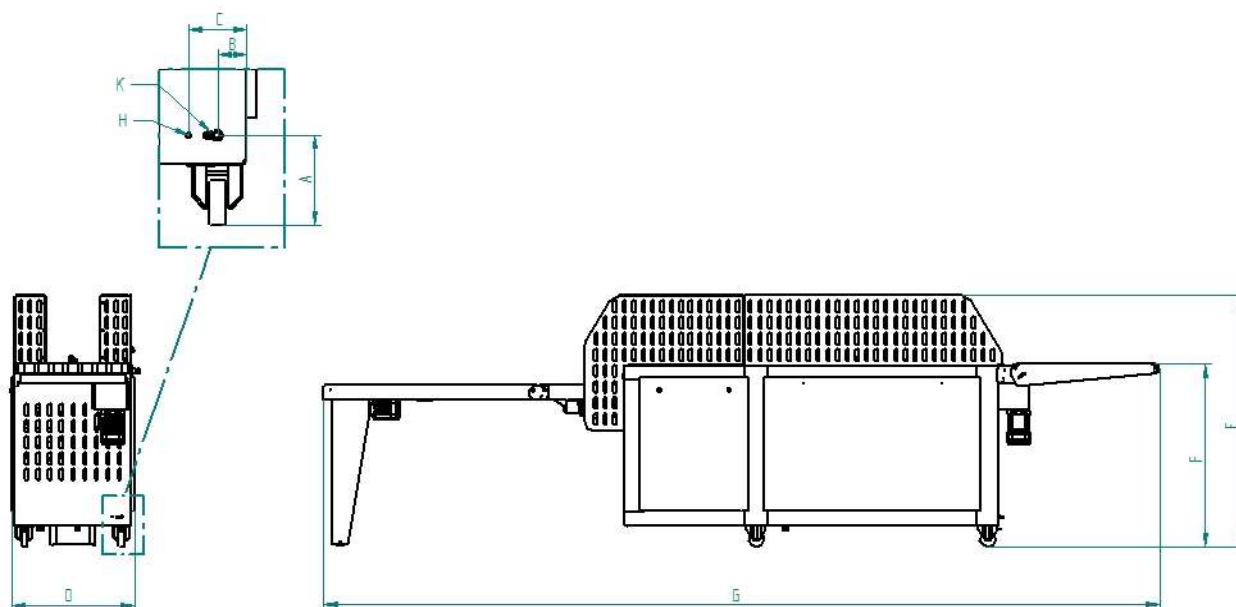

K. Air comprimé
H. Connection électrique

	A	B	C	D	E	F	G	K
SMARTY	160	50	100	635	1.230	970	4.310	Ø 12