

SEPAROJET® P

SEPARATEUR AVEC DEPOUSSIEREUR INTEGRE

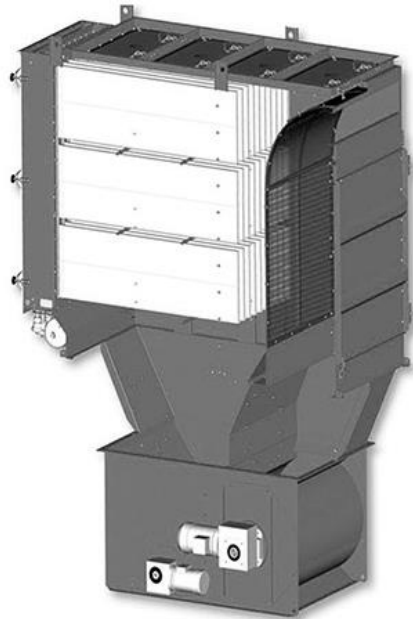

Le **SEPAROJET® P** est un appareil complet et compact de récupération de papier ou de carton. Il est destiné à :

- + Effectuer la séparation air-matière
- + Assurer l'étanchéité et l'extraction des déchets par une écluse rotative vers un compacteur, une presse à balles
- ...
- + Filtrer en continu l'air contenant des poussières de papier ou de carton
- + Compacter et évacuer ces poussières dans un sac, un fût, une benne ou autre collecteur

TROIS FONCTIONS PRINCIPALES



La séparation
air-matière

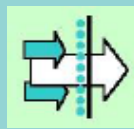

Le dépoussiérage
de l'air



L'évacuation
de la matière



1	Entrée matière
2	Grille de séparation air-matière
3	Tôle de séparation trémie
4	Sortie matière
5	Sortie poussières
6	Porte d'accès aux éléments filtrants
7	Sortie d'air propre
8	Events d'explosion
9	Trappes d'accès
10	Porte d'accès à la grille

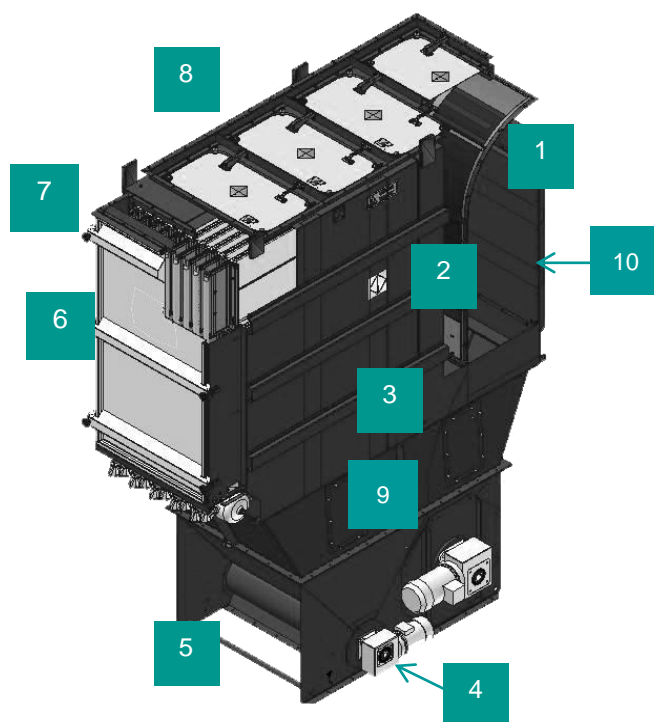

Encombrement réduit (monobloc et compact)

Maintenance aisée (accès aux poches côté air propre par porte latérale)

Faible consommation en énergie (ventilateurs et moteurs à haut rendement, variateurs de vitesse, optimisation des cycles de décolmatage)

GAMME

Modèle	Débit nominal m ³ /h	Masse caisson filtre kg
SEPAROJET® P 45	6 750	1 200
SEPAROJET® P 60	9 000	1 300
SEPAROJET® P 90	13 500	1 950
SEPAROJET® P 120	18 000	2 200