

GPERFEKT KKS®

Sistemi di sollevamento e trasporto *Systemes de levage et de transport*

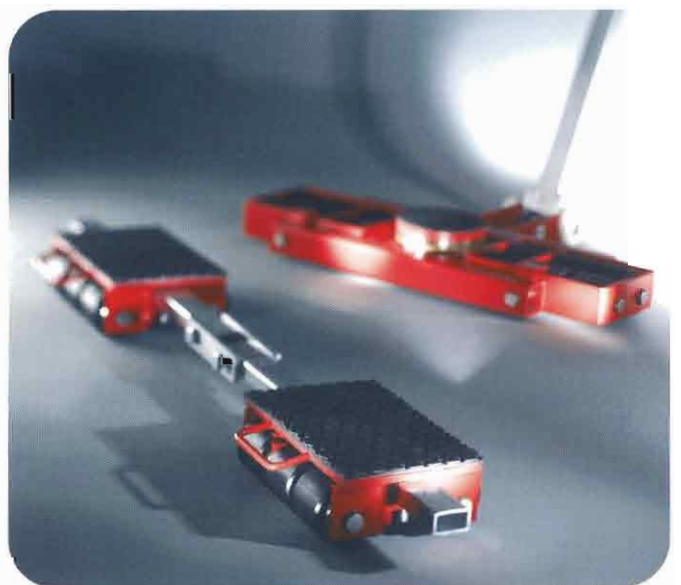

L'Originale -
con qualità al top.
Sul mercato da più di 40 anni
in tutto il mondo.

*L'original -
dans la meilleure qualité.
Depuis plus de 40 ans sur le marché.
Dans le monde entier.*

	Pagina <i>Page</i>
Dispositivi di sollevamento idraulici <i>Appareils hydrauliques de levage</i>	5-10
 Sollevatori V5 + V10 <i>Crics hydrauliques V5 + V10</i>	6
Sollevatori V15 + V20 <i>Crics V15 + V20</i>	7
Sollevatori V5-EX, V10-EX, V30-EX <i>Crics V5-EX, V10-EX, V30-EX</i>	8
Sollevatori V5K-EX + V10K-EX + V10K <i>Crics V5K-EX + V10K-EX + V10K</i>	9
Sollevatori con dente allungato G5+G10 <i>Transpalette G5 + G10</i>	10
Pompe idraul. manuali ed elettr. <i>Pompes hydr. manuelles et électr.</i>	11-12
 Pompe PV, PE <i>Pompes PV, PE</i>	12
Carrelli di trasporto <i>Chariots rouleurs de transport</i>	13-18
 Carrelli di trasporto F/L3 + F/L6 <i>Chariots rouleurs de transport F/L3 + F/L6</i>	14
Carrelli di trasporto F/L9 + F/L12 <i>Chariots rouleurs de transport F/L9 + F/L12</i>	15
Carrelli di trasporto F/L18 <i>Chariots rouleurs de transport F/L18</i>	16
Carrelli di trasporto F/L20 + F/L30 <i>Chariots rouleurs de transport F/L20 + F/L30</i>	17
Carrelli di trasporto F/L40 + F/L60 <i>Chariots rouleurs de transport F/L40 + F/L60</i>	18
Assortimento di rulli <i>Gamme de galets</i>	19-20
 Rulli <i>Galets</i>	20
Tandem <i>Chariots rouleurs tandem</i>	21-22
 Tandem TL6 + TL12 <i>Tandem TL6 + TL12</i>	22
Carrelli girevoli <i>Chariots rouleurs à rotation</i>	23-24
 Carrelli girevoli RL2 + RL4 <i>Chariots rouleurs à rotation RL2 + RL4</i>	24
Idraulica ad alta pressione <i>Hydraulique haute pression</i>	25
Soluzioni speciali <i>Solutions spéciales</i>	26-27

L'ORIGINALE

GKS-PERFEKT, pioniere nel settore, è da più di 40 anni sinonimo di un assortimento completo e ben curato di prodotti per il sollevamento sicuro e il trasporto facile di carichi pesanti. In tutto il mondo i nostri sollevatori e carrelli di trasporto assolvono i compiti più disparati a ogni livello per il trasporto di carichi pesanti all'interno dell'azienda.

GKS-PERFEKT / Prodotti con qualità al top

Come azienda certificata DIN EN ISO 9001:2000, costruiamo utilizzando i più moderni metodi di produzione e ciò ci permette di raggiungere uno standard di qualità costantemente elevato. Ciascun sollevatore viene sottoposto prima della consegna a una serie di controlli e viene fornito con un certificato di prova e con una targhetta che serviranno in occasione della successiva assistenza.

GKS-PERFEKT / Orientamento e consulenza

Per qualsiasi Vostra esigenza in campo di trasporto di carichi pesanti Vi offriremo, con competenza e velocità, la soluzione perfetta: dal nostro assortimento standard oppure con soluzioni elaborate appositamente per carichi fino a 200 tonnellate.

GKS-PERFEKT / Assistenza e garanzia

Che si tratti di pezzi di ricambio, manutenzione o riparazione il nostro servizio assistenza è sempre veloce e qualificato. Sui nostri prodotti riceverete una garanzia di 2 anni soggetta alle relative condizioni.

I nostri sollevatori sono collaudati da enti ufficiali e ne recano il marchio.

L'ORIGINAL

En tant que pionniers dans le secteur, le nom GKS-PERFEKT représente depuis plus de 40 ans une gamme complète pour le levage en toute sécurité et le transport facile de charges. Nos appareils de levage et chariots rouleurs de transport hydraulique répondent aux exigences les plus variées dans tous les ordres de grandeur pour le transport de charges au sein de l'entreprise.

GKS-PERFEKT / Des produits de la meilleure qualité

En tant qu'entreprise certifiée selon DIN EN ISO 9001:2000, nous produisons selon les méthodes de fabrication les plus modernes et nous atteignons ainsi un niveau élevé et constant de qualité. Chaque appareil de levage subit une série de contrôles avant la livraison et il est livré avec le certificat de contrôle et la plaquette pour le prochain rendez-vous pour la maintenance.

GKS-PERFEKT / Orientation vers le client et conseil

Vous obtenez de notre part une solution parfaite pour vos exigences les plus diverses pour le transport de charges. Compétent et rapide. À partir de notre gamme standard ou bien avec une solution spéciale pour les charges lourdes jusqu'à 200 tonnes.

GKS-PERFEKT / Service et garantie

Pour les pièces de rechange, l'entretien ou la réparation, notre prestation est connue pour être rapide et simple. Vous bénéficiez d'une garantie de 2 ans sur nos produits dans le respect des conditions correspondantes.

Nos appareils de levage sont contrôlés par un organisme agréé et portent la marque de contrôle.



ANSI/ASME

Prodotti perfetti • servizio perfetto • semplicemente GKS-PERFEKT
Produits parfaits • Service parfait • GKS-PERFEKT tout simplement

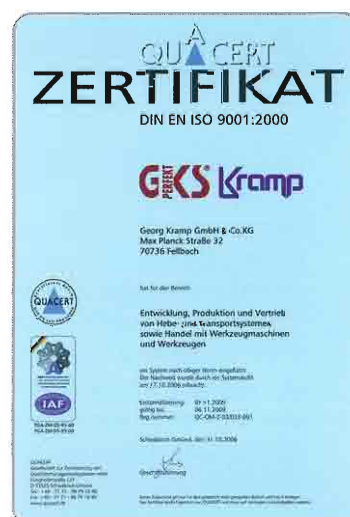

Il sito di produzione di GKS-PERFEKT
Site de production de GKS-PERFEKT

GKS-PERFEKT Sollevatori idraulici Appareils hydrauliques de levage



I sollevatori idraulici **GKS-PERFEKT** soddisfano i più elevati standard di qualità. Essi si sono affermati da decine d'anni in tutto il mondo grazie alla loro robustezza e durezza. Il cliente acquista, così, un pratico dispositivo utilizzabile in tutti i luoghi, sia in azienda che all'esterno, nonché per i lavori di montaggio.

Le caratteristiche di GKS-PERFEKT:

- Materiale eccellente
- Guide di precisione
- Dente di sollevamento in fusione
- Valvola di sicurezza / protezione contro i sovraccarichi
- Piedini orientabili stabili
- Vite di scarico
- Raccordo rapido antigoccia
- Ruote in gomma piena
- Sostegno della leva della pompa ruotabile di 180°
- Marchio di controllo tedesco BGV D8.

Les appareils hydrauliques de levage **GKS-PERFEKT** correspondent au plus haut standard de qualité. Ils sont robustes, durent longtemps et sont éprouvés depuis des dizaines d'années dans le monde entier. Le client reçoit un appareil pratique pour une utilisation universelle dans tous les endroits, en entreprise, à l'extérieur ou bien pour le montage.

Caractéristiques de GKS-PERFEKT:

- Matière première de haute qualité
- Guidages de précision
- Notre talon de levage de sécurité éprouvée
- Soupape de sécurité / Protection contre les surcharges
- Solides pieds orientables
- Vis de purge
- Raccord rapide anti-goutte
- Roues entièrement en caoutchouc
- Articulation de pompe orientable à 180°
- Marque de contrôle BGV D8.



GKS-PERFEKT V5 + V10

per carichi pesanti fino a 10 tonnellate
pour les charges lourdes jusqu'à 10 tonnes

- Robusto e duraturo
- Facilmente maneggevole
- Costi di esercizio contenuti
- Facile manutenzione

- Robuste et à usage durable
- Manipulation pratique
- Exploitation économique
- Entretien simple

Garanzia di 3 anni sul dente di sollevamento in fusione!

3 ans de garantie sur le talon de levage de sécurité!

Tutti i sollevatori possono anche essere forniti in versione nichelata con un sovrapprezzo.

Tous les appareils sont disponibles en version nickelée moyennant un supplément.



Il sollevatore può essere facilmente trasportato
Roulage aisé possible par basculement de l'appareil de levage

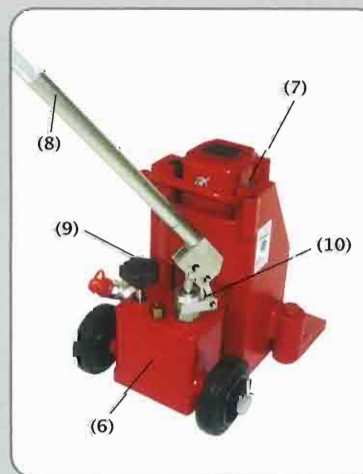
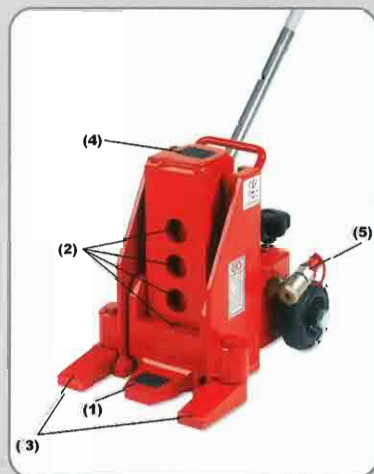

- (1) Dente di sollevamento monoblocco in fusione/maneggiabile con una mano
Talon de levage de sécurité éprouvée/Utilisation d'une seule main
- (2) Possibilità di regolazione del dente di sollevamento
Possibilités de réglage du talon de levage de sécurité
- (3) Piedini orientabili stabili
Solides pieds orientables
- (4) Piastra di testa utilizzabile per il carico massimo
Plaque supérieure également utilisable avec une charge maxi
- (5) Raccordo rapido antigoccia per pompe idrauliche esterne
Raccord rapide anti-goutte pour les pompes hydr. externes
- (6) Valvola di sicurezza / protezione antisovraccarico
Soupape de sécurité/Protection contre les surcharges dans l'unité hydraulique
- (7) Guide di precisione fra scorrevole e struttura
Guidages de précision entre le coulisseau et la structure
- (8) Leva della pompa
Lever de pompe
- (9) Vite di scarico per una riduzione precisa del carico
Vis de purge pour un abaissement précis de la charge
- (10) Sostegno della leva della pompa ruotabile di 180°
Articulation de pompe orientable à 180°

GKS-PERFEKT V15 + V20

per carichi pesanti fino a 20 tonnellate
pour les charges lourdes jusqu'à 20 tonnes



- Conosciuto in tutto il mondo
- Universalmente applicabile
- Qualità elevata

- Éprouvés dans le monde entier
- Utilisation universelle
- Haute Qualité

Garanzia di 3 anni sul dente di sollevamento in fusione!

3 ans de garantie sur le talon de levage de sécurité!

Tutti i sollevatori possono anche essere forniti in versione nichelata con un sovrapprezzo.

Tous les appareils sont disponibles en version nickelée moyennant un supplément.



Possibilità d'impiego
Possibilités d'utilisation



Dente di sollevamento
Talon de levage de sécurité

Descrizione tecnica Description technique	V5	V10	V15	V20
Codice articolo N° d'article	10181	10182	10183	10184
Capacità a pieno carico Capacité de charge maximale	50 kN (5 t)	100 kN (10 t)	150 kN (15 t)	200 kN (20 t)
Pressione di lavoro Pression de fonctionnement	520 bar	520 bar	520 bar	520 bar
Altezza di carico minima utilizzando il dente di sollevamento Hauteur minimale de chargement à l'aide du talon de levage de sécurité	15 mm	20 mm	25 mm	30 mm
Altezza di sollevamento Hauteur de levage	140 mm	160 mm	160 mm	160 mm
Campo di regolazione del dente di sollevamento Réglages du talon de levage de sécurité	3 x	4 x	4 x	3 x
Altezza di carico utilizzando la piastra di testa Hauteur de chargement à l'aide de la plaque supérieure	252 mm	310 mm	318 mm	325 mm
Dimensioni esterne (Lung. x Larg. x Alt.) Dimensions extérieures (L x l x h)	266 x 212 x 252 mm	339 x 237 x 310 mm	353 x 304 x 318 mm	425 x 325 x 325 mm
Peso proprio incluso l'olio Poids propre avec remplissage d'huile	21 kg	32 kg	53 kg	72 kg



GKS-PERFEKT V5-EX, V10-EX, V30-EX

per carichi pesanti fino a 30 tonnellate
pour les charges lourdes jusqu'à 30 tonnes

Ideale per il sollevamento di carichi pesanti difficili da gestire o per i quali lavorare direttamente sul carico risulta poco pratico. In questi casi suggeriamo l'uso dei nostri sollevatori della serie EX (con la pompa idraulica manuale esterna).

Con la necessaria pompa manuale idraulica (520 bar) possono essere utilizzati due sollevatori; in pratica la portata viene raddoppiata!

Idéal pour lever des charges difficiles d'accès ou pour lesquelles le travail directement sur la charge n'est pas pertinent. Ici nous recommandons nos appareils de levage hydrauliques de la série EX (sans unité hydraulique propre).

Avec la pompe à main hydraulique nécessaire (520 bar), deux appareils de levage au maximum peuvent être utilisés, la capacité de chargement est ainsi doublée!



Tipo V10-EX
con pompa ma-
nuale idraulica
Modèle V10-EX
avec pompe à
main hydraulique

Tipo V5-EX
Modèle V5-EX

Tipo V10-EX
Modèle V10-EX

Tipo V30-EX
Modèle V30-EX

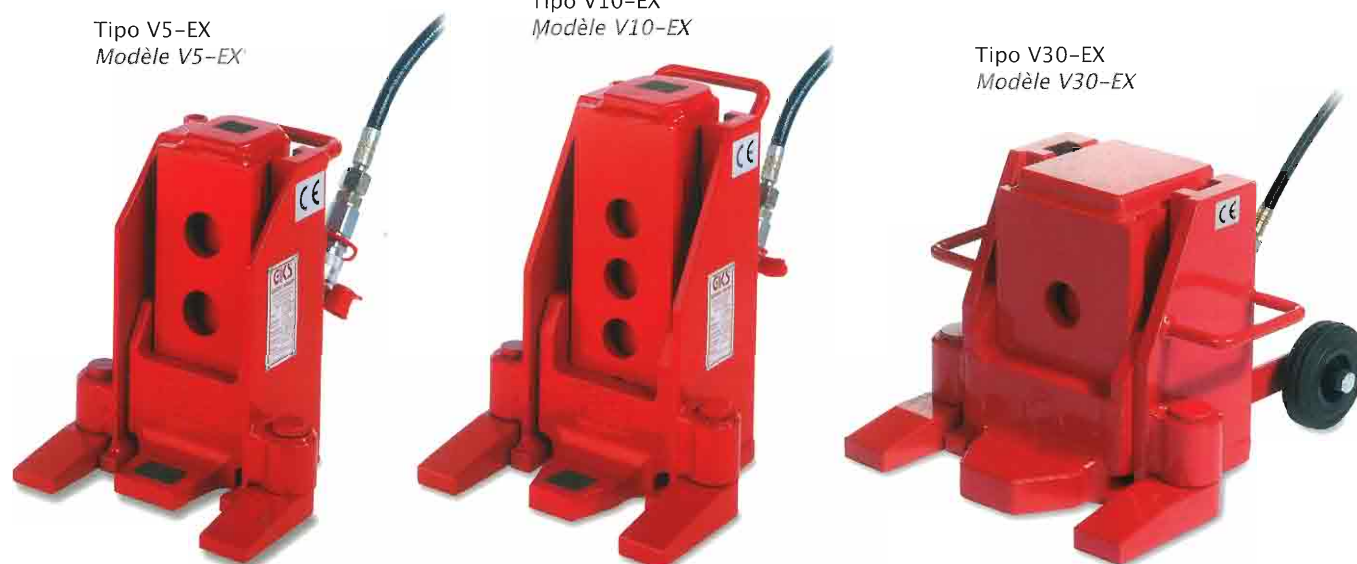

Descrizione tecnica Description technique

	V5-EX	V10-EX	V30-EX
Codice articolo N° d'article	10185	10186	11140
Capacità a pieno carico Capacité de charge maximale	50 kN (5 t)	100 kN (10 t)	300 kN (30 t)
Pressione di lavoro Pression de fonctionnement	520 bar	520 bar	420 bar
Altezza di carico minima utilizzando il dente di sollevamento Hauteur minimale de chargement à l'aide du talon de levage de sécurité	15 mm	20 mm	40 mm
Altezza di sollevamento Hauteur de levage	140 mm	160 mm	156 mm
Campo di regolazione del dente di sollevamento Réglages du talon de levage de sécurité	3 x	4 x	2 x
Altezza di carico utilizzando la piastra di testa Hauteur de chargement à l'aide de la plaque supérieure	252 mm	310 mm	330 mm
Dimensioni esterne (Lung. x Larg. x Alt.) Dimensions extérieures (L x l x H)	247 x 212 x 252 mm	280 x 237 x 310 mm	468 x 400 x 330 mm
Peso proprio Poids propre	17 kg	27 kg	105 kg

GKS-PERFEKT V5K-EX, V10K-EX, V10K

per carichi pesanti fino a 10 tonnellate
pour les charges lourdes
jusqu'à 10 tonnes



Con questi sollevatori bassi con dente di sollevamento sul lato anteriore e posteriore avrete maggiore flessibilità rispetto ai classici sollevatori di più difficile accesso. Con la necessaria pompa manuale idraulica (520 bar) possono essere utilizzati due sollevatori: in pratica la portata viene raddoppiata.

Altre portate e versioni nichelate su richiesta.

Avec leur construction surbaissée et les talons de levage à l'avant et à l'arrière, ils sont très maniables pour lever des charges difficilement accessibles. Avec la pompe à main hydraulique nécessaire (520 bar), deux appareils de levage au maximum peuvent être utilisés, la capacité de chargement est ainsi doublée!
Autres capacités de charge et versions nickelées sur demande.



Possibilità d'impiego
Possibilités d'utilisation

Tipo V10K
Modèle V10K

Tipo V5K-EX
Modèle V5K-EX



Descrizione tecnica Description technique

	V5K-EX	V10K-EX	V10K
Codice articolo N° d'article	10187	11889	12811
Capacità a pieno carico Capacité de charge maximale	50 kN (5 t)	100 kN (10 t)	100 kN (10 t)
Pressione di lavoro Pression de fonctionnement	520 bar	520 bar	520 bar
Altezza di carico minima utilizzando il dente di sollevamento Hauteur minimale de chargement à l'aide du talon de levage de sécurité	15 mm	20 mm	20 mm
Altezza di sollevamento Hauteur de levage	105 mm	110 mm	130 mm
Campo di regolazione del dente di sollevamento Réglages du talon de levage de sécurité	120/200 mm	130/220 mm	-
Altezza di carico utilizzando la piastra di testa Hauteur de chargement à l'aide de la plaque supérieure	190 mm	211 mm	250 mm
Dimensioni esterne (Lung. x Larg. x Alt.) Dimensions extérieures (L x l x H)	210 x 215 x 190 mm	280 x 287 x 211 mm	339 x 237 x 250 mm
Peso proprio Poids propre	12 kg	25 kg	28 kg*

*con l'olio
*avec remplissage d'huile



GKS-PERFEKT FORKLIFTER G5+G10

per carichi pesanti fino a 10 tonnellate
pour les charges lourdes jusqu'à 10 tonnes

Versione speciale per la manutenzione di carrelli elevatori o altri veicoli industriali.

- Struttura solida
- Stabilità ottimale con supporto su piedini integrati fissi
- Dente di sollevamento allungato e rigato nella parte anteriore per evitare lo scivolamento del carico.

Développement spécial pour l'entretien des chariots-élévateurs ou autres véhicules industriels.

- Construction solide
- Stabilité et étaieement optimaux à l'aide des pieds intégrés
- Talon de levage rallongé avec denture dans la zone avant pour agir contre le glissement de la charge.



Tipo G5
Modèle G5



Possibilità d'impiego
Possibilité d'utilisation



Tipo G10
Modèle G10

Descrizione tecnica Description technique	G5	G10
Codice articolo N° d'article	10189	12378
Capacità a pieno carico Capacité de charge maximale	50 kN (5 t)	100 kN (10 t)
Pressione di lavoro Pression de fonctionnement	520 bar	520 bar
Altezza di carico minima utilizzando il dente di sollevamento Hauteur minimale de chargement à l'aide du talon de levage de sécurité	30 mm	30 mm
Altezza di sollevamento Hauteur de levage	140 mm	140 mm
Campo di regolazione del dente di sollevamento Réglages du talon de levage de sécurité	3 x	3 x
Altezza di carico utilizzando la piastra di testa Hauteur de chargement à l'aide de la plaque supérieure	68 x 60 mm	110 x 90 mm
Dimensioni esterne (Lung. x Larg. x Alt.) Dimensions extérieures (L x l x H)	368 x 230 x 265 mm	423 x 280 x 318 mm
Peso proprio incluso l'olio Poids propre avec remplissage d'huile	30 kg	57 kg

GKS-PERFEKT Pompe idrauliche manuali ed elettriche Pompes hydrauliques manuelles et électriques



Pompe idrauliche manuali ed elettriche

Le pompe idrauliche manuali ed elettriche sono utilizzabili con i nostri sollevatori idraulici (con o senza unità idraulica propria) e con diversi apparecchi speciali. Ciò permette ad esempio l'utilizzo da parte di un unico operatore o il raddoppio della portata utilizzando due sollevatori idraulici con una sola pompa manuale idraulica.

Pompes hydrauliques manuelles et électriques

Les pompes hydrauliques manuelles et électriques sont utilisables avec nos appareils de levage hydraulique (avec ou sans unité hydraulique propre) et différents véhicules spéciaux. Ceci permet par ex. l'utilisation par une seule personne ou le doublement de la capacité de charge par l'utilisation de deux appareils de levage hydraulique avec une pompe hydraulique à main.



GKS-PERFEKT PV, PE

Pompe idrauliche manuali ed elettriche
Pompes hydrauliques manuelles et électriques

Pompa manuale PV / dotazione:

Tubo flessibile 2x2 m con raccordi rapidi antigoccia.
Optional: Valvole di arresto, manometro e prolun-
ghe.

Pompe manuelle PV / Équipement:

Tuyau de 2x2 m avec raccords rapides anti-goutte
En option: Vanne d'arrêt, manomètre et rallonges de
tuyau.



Tipo PV
Modèle PV

Pompa elettrica PE / dotazione:

Valvola a 2/2, cilindri, manometro, cavo per comando
remoto 3 m, tubo flessibile 2x2 m con raccordi rapidi
ermetici.

Optional: Blocco di distribuzione quadruplo con val-
vole di intercettazione, prolungher per il tubo flessibile,
ecc., su richiesta.

Con il relativo accessorio (optional) la pompa aziona
4 sollevatori della serie V (solo 2 in caso di V 30-EX).
La pressione di lavoro deve essere regolata sulla base
del tipo di sollevatore.

Pompe électrique PE / Équipement:

Soupape à 2 x 2 voies pour cylindre simple, manomètre,
câble de commande à distance de 3 m, tuyau de 2x2 m
avec raccords rapides anti-goutte

En option: Bloc répartiteur quadruple avec vanes
d'arrêt, rallonges de tuyau etc. sur demande.

Pompe compatible jusqu'à 4x la série V (seulement 2x
V 30-EX) avec accessoires en option. La pression de
travail doit être réglée selon le modèle de l'appareil de
levage.



Tipo PE
Modèle PE

optional
En option

Descrizione tecnica Description technique	PV	Descrizione tecnica Description technique	PE
Codice articolo N° d'article	10198	Codice articolo N° d'article	10199
Pressione di lavoro Pression de fonctionnement	520 bar	Pressione di lavoro Pression de fonctionnement	520 bar
Forza di leva max. Puissance maxi du levier	590 N	Portata a 7 bar Débit à 7 bar	2,5 ltr/min
Portata 1° stadio Débit 1er niveau	42 cm ³ /30 bar	Portata a 520 bar Débit à 520 bar	0,3 ltr/min
Portata 2° stadio Débit 2ème niveau	2,6 cm ³ /520 bar	Contenuto del serbatoio Contenance du réservoir	4,8 ltr
Contenuto del serbatoio Contenance du réservoir	2,25 ltr	Connettore elettrico Raccordement électrique	230 V/50 Hz
Tubo flessibile (2m), raccordo rapido Tuyau (2m), fermeture rapide	2	Dimensioni esterne (Lung.xLarg.xAlt.) Dimensions extérieures (L x l x H)	435 x 405 x 495 mm
Dimensioni esterne (Lung. x Larg. x Alt.) Dimensions extérieures (L x l x H)	465 x 143 x 175 mm	Peso proprio incluso l'olio Poids propre avec remplissage d'huile	20 kg
Peso proprio incluso l'olio Poids propre avec remplissage d'huile	12 kg		

GKS-PERFEKT Carrelli di trasporto Chariots rouleurs de transport



Carrelli di trasporto GKS-PERFEKT fino a 120 tonnellate

I nostri carrelli di trasporto conosciuti in tutto il
mondo eseguono in maniera sicura e perfetta i
Vostri trasporti di carichi pesanti all'interno
dell'azienda.

- Serie F e L - la formula per un trasporto sicuro e
facile
- Serie F - la flessibilità su rotelle per carichi pe-
santi
- Serie L - per guidare i carichi pesanti senza rischi
- Struttura saldata robusta e senza deformazioni
- Le cassette chiuse del carrello
garantiscono un'elevata stabilità.
- Finiture perfette grazie ai metodi di lavorazione
più avanzati
- Rulli GKS-PERFEKT con una bassissima
resistenza di rotolamento e un peso proprio
molto limitato
- Superficie di appoggio delle cassette con gomma
bugnata antiscivolo
- Combinabili fra loro a parità di altezza di
installazione
- Tutte le misure possono essere anche in versione
nichelata con un sovrapprezzo.

Les chariots rouleurs de transport de GKS-PERFEKT jusqu'à 120 tonnes

Nos chariots rouleurs de transport éprouvés dans le
monde entier réalisent vos transports de charges
lourdes au sein de l'entreprise - parfaitement et en
toute sécurité!

- Série F et L - la formule pour le transport sûr et
simple
- Chariots rouleurs F = la flexibilité sur rouleaux pour
les charges lourdes
- Chariots rouleurs L - pour manœuvrer les charges
lourdes sans risque
- Construction mécanosoudée solide et sans défor-
mation
- Les cassettes fermées des chariots rouleurs garan-
tissent une grande stabilité
- Usinage et finition parfaits grâce aux méthodes de
fabrication les plus modernes
- Roulis de GKS-PERFEKT avec une résistance au rou-
lement et un poids propre les plus faibles
- Surfaces de support des cassettes revêtues de
caoutchouc gaufré
- Combinables entre eux à la même hauteur de mon-
tage
- Toutes les tailles également disponibles en version
nickelée moyennant un supplément.



GKS-PERFEKT F/L3 + F/L6

per carichi pesanti fino a 12 tonnellate
pour les charges lourdes jusqu'à 12 tonnes

Serie F+L – per un trasporto semplice e sicuro all'interno dell'azienda

Per ragioni di sicurezza tutti i modelli F devono essere usati con la barra distanziale (a partire dal modello F6 grazie ad uno snodo della barra distanziale vi è una perfetta aderenza al suolo). Con le cassette basculanti sul meccanismo di sterzo (tranne che per il modello L3) tutti i rulli ricevono lo stesso carico (anche su pavimenti non lineari).

Versioni speciali e nichelate disponibili su richiesta.

Série F+L – pour le transport simple et en toute sécurité à l'intérieur de l'entreprise

Nous recommandons d'utiliser tous les modèles F seulement avec des barres de liaison pour des raisons de sécurité (à partir du modèle F6 adaptation au sol exacte avec montage d'une articulation dans la barre de liaison).

Grâce à des cassettes pivotantes sur roulements sur le système de direction (sauf sur le modèle L3), la charge est répartie uniformément sur tous les galets.

Chariots rouleurs spéciaux et versions nickelées sur demande.



Descrizione tecnica Description technique	F3	L3	F6	L6
Codice articolo N° d'article	10206	10207	10208	10209
Altezza di installazione dei rulli (4x/8x) Hauteur de montage des galets porteurs (4x/8x)	110 mm	110 mm	110 mm	110 mm
Superficie di appoggio per ogni cassetta Surface support par cassette	150 x 150 mm	-	200 x 220 mm	-
Barra distanziale regolabile Barre de liaison réglable	300-1000 mm	-	640-1030 mm	-
Piattaforma girevole ø170 mm, angolo di sterzo Plateau tournant ø170 mm, angle de direction	-	±90°	-	±90°
Barra di guida Barre de traction	-	950 mm	-	1080 mm
Dimensioni esterne (Lung. x Larg.) Dimensions extérieures (L x l)	-	270 x 230 mm	-	610 x 520 mm
Peso proprio Poids propre	15 kg	12 kg	30 kg	41 kg
Portata Capacité de charge	30 kN (3 t)	30 kN (3 t)	60 kN (6 t)	60 kN (6 t)
Portata totale tipi F3+L3/F6+L6 Capacité totale de charge modèles F3+L3/F6+L6	60 kN (6 t)		120 kN (12 t)	

GKS-PERFEKT F/L9 + F/L12

per carichi pesanti fino a 24 tonnellate
pour les charges lourdes jusqu'à 24 tonnes



Serie F+L – per un trasporto semplice e sicuro all'interno dell'azienda

Per ragioni di sicurezza tutti i modelli F devono essere usati con la barra distanziale (a partire dal modello F6 grazie ad uno snodo della barra distanziale vi è una perfetta aderenza al suolo). Con le cassette basculanti sul meccanismo di sterzo (tranne che per il modello L3) tutti i rulli ricevono lo stesso carico (anche su pavimenti non lineari).

Versioni speciali e nichelate disponibili su richiesta.

Série F+L – pour le transport simple et en toute sécurité à l'intérieur de l'entreprise

Nous recommandons d'utiliser tous les modèles F seulement avec des barres de liaison pour des raisons de sécurité (à partir du modèle F6 adaptation au sol exacte avec montage d'une articulation dans la barre de liaison).

Grâce à des cassettes pivotantes sur roulements sur le système de direction (sauf sur le modèle L3), la charge est répartie uniformément sur tous les galets.

Chariots rouleurs spéciaux et versions nickelées sur demande.



Descrizione tecnica Description technique	F9	L9	F12	L12
Codice articolo N° d'article	11070	11071	10312	10313
Altezza di installazione dei rulli (12x/16x) Hauteur de montage des galets porteurs (12x/16x)	110 mm	110 mm	110 mm	110 mm
Superficie di appoggio per ogni cassetta Surface support par cassette	320 x 200 mm	-	200 x 407 mm	-
Barra distanziale regolabile Barre de liaison réglable	840-1230 mm	-	1014-1430 mm	-
Piattaforma girevole ø170 mm, angolo di sterzo Plateau tournant ø170 mm, angle de direction	-	±90°	-	±90°
Barra di guida Barre de traction	-	1080 mm	-	1080 mm
Dimensioni esterne (Lung. x Larg.) Dimensions extérieures (L x l)	-	840 x 583 mm	-	1030 x 620 mm
Peso proprio Poids propre	43 kg	59 kg	52 kg	80 kg
Portata Capacité de charge	90 kN (9 t)	90 kN (9 t)	120 kN (12 t)	120 kN (12 t)
Portata totale tipi F9+L9/F12+L12 Capacité totale de charge modèles F9+L9/F12+L12	180 kN (18 t)		240 kN (24 t)	





GKS-PERFEKT F/L18

per carichi pesanti fino a 36 tonnellate
pour les charges lourdes jusqu'à 36 tonnes

Serie F+L – per un trasporto semplice e sicuro all'interno dell'azienda

Per ragioni di sicurezza tutti i modelli F devono essere usati con la barra distanziale (a partire dal modello F6 grazie ad uno snodo della barra distanziale vi è una perfetta aderenza al suolo). Con le cassette basculanti sul meccanismo di sterzo (tranne che per il modello L3) tutti i rulli ricevono lo stesso carico (anche su pavimenti non lineari).

Versioni speciali e nichelate disponibili su richiesta.

Série F+L – pour le transport simple et en toute sécurité à l'intérieur de l'entreprise

Nous recommandons d'utiliser tous les modèles F seulement avec des barres de liaison pour des raisons de sécurité (à partir du modèle F6 adaptation au sol exacte avec montage d'une articulation dans la barre de liaison).

Grâce à des cassettes pivotantes sur roulements sur le système de direction (sauf sur le modèle L3), la charge est répartie uniformément sur tous les galets.

Chariots rouleurs spéciaux et versions nickelées sur demande.



Tipo F18
Modèle F18

Tipo L18
Modèle L18

Descrizione tecnica Description technique	F18	L18
Codice articolo N° d'article	10215	10216
Altezza di installazione dei rulli (16x) Hauteur de montage des galets porteurs (16x)	110 mm	110 mm
Superficie di appoggio per ogni cassetta Surface support par cassette	200 x 407 mm	-
Barra distanziale regolabile Barre de liaison réglable	1014 - 1430 mm	-
Piattaforma girevole ø170 mm, angolo di sterzo Plateau tournant ø170 mm, angle de direction	-	±90°
Barra di guida Barre de traction	-	1080 mm
Dimensioni esterne (Lung. x Larg.) Dimensions extérieures (L x l)	-	1030 x 620 mm
Peso proprio Poids propre	55 kg	82 kg
Portata Capacité de charge	180 kN (18 t)	180 kN (18 t)
Portata totale tipi F18+L18 Capacité totale de charge modèles F18+L18	360 kN (36 t)	



GKS-PERFEKT F/L20 + F/L30

per carichi pesanti fino a 60 tonnellate
pour les charges lourdes jusqu'à 60 tonnes



Serie F+L – per un trasporto semplice e sicuro all'interno dell'azienda

Per ragioni di sicurezza tutti i modelli F devono essere usati con la barra distanziale (a partire dal modello F6 grazie ad uno snodo della barra distanziale vi è una perfetta aderenza al suolo). Con le cassette basculanti sul meccanismo di sterzo (tranne che per il modello L3) tutti i rulli ricevono lo stesso carico (anche su pavimenti non lineari).

Versioni speciali e nichelate disponibili su richiesta.

Série F+L – pour le transport simple et en toute sécurité à l'intérieur de l'entreprise

Nous recommandons d'utiliser tous les modèles F seulement avec des barres de liaison pour des raisons de sécurité (à partir du modèle F6 adaptation au sol exacte avec montage d'une articulation dans la barre de liaison).

Grâce à des cassettes pivotantes sur roulements sur le système de direction (sauf sur le modèle L3), la charge est répartie uniformément sur tous les galets.

Chariots rouleurs spéciaux et versions nickelées sur demande.

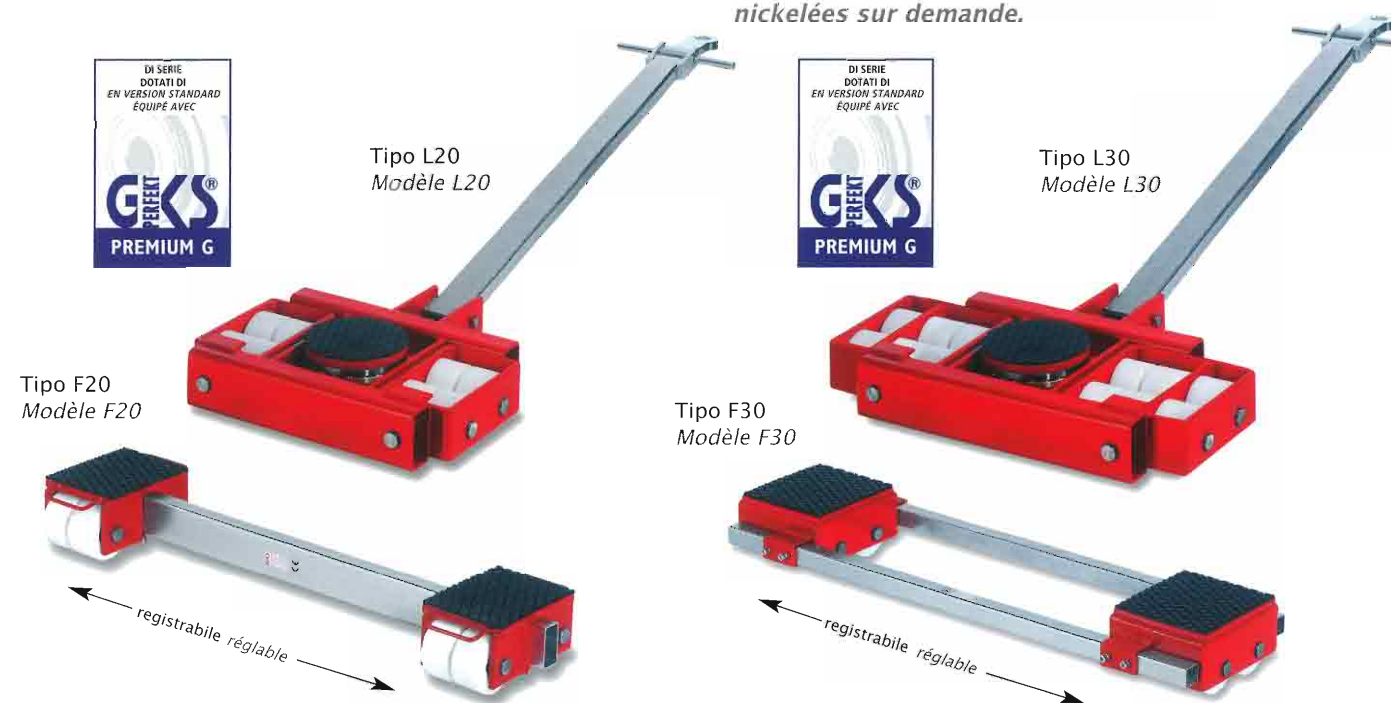

Tipo L20
Modèle L20



Tipo L30
Modèle L30

Tipo F20
Modèle F20

Tipo F30
Modèle F30

Descrizione tecnica Description technique	F20	L20	F30	L30
Codice articolo N° d'article	11060	11061	11992	11993
Altezza di installazione dei rulli (8x/12x) Hauteur de montage des galets porteurs (8x/12x)	180 mm	180 mm	180 mm	180 mm
Superficie di appoggio per ogni cassetta Surface support par cassette	280 x 220 mm	-	288 x 300 mm	-
Barra distanziale regolabile Barre de liaison réglable	440-1600 mm	-	650-1830 mm	-
Piattaforma girevole ø250 mm, angolo di sterzo Plateau tournant ø250 mm, angle de direction	-	±90°	-	±90°
Barra di guida Barre de traction	-	1620 mm	-	1620 mm
Dimensioni esterne (Lung. x Larg.) Dimensions extérieures (L x l)	-	747 x 800 mm	-	820 x 952 mm
Peso proprio Poids propre	81 kg	170 kg	128 kg	214 kg
Portata Capacité de charge	200 kN (20 t)	200 kN (20 t)	300 kN (30 t)	300 kN (30 t)
Portata totale tipi F20+L20/F30 + L30 Capacité totale de charge modèles F20+L20/F30 + L30	400 kN (40 t)		600 kN (60 t)	





GKS-PERFEKT F/L40 + F/L60

per carichi pesanti fino a 120 tonnellate
pour les charges lourdes jusqu'à 120 tonnes

Serie F+L – per un trasporto semplice e sicuro all'interno dell'azienda

Per ragioni di sicurezza tutti i modelli F devono essere usati con la barra distanziale (a partire dal modello F6 grazie ad uno snodo della barra distanziale vi è una perfetta aderenza al suolo). Con le cassette basculanti sul meccanismo di sterzo (tranne che per il modello L3) tutti i rulli ricevono lo stesso carico (anche su pavimenti non lineari).

Versioni speciali e nichelate disponibili su richiesta.

Série F+L – pour le transport simple et en toute sécurité à l'intérieur de l'entreprise

Nous recommandons d'utiliser tous les modèles F seulement avec des barres de liaison pour des raisons de sécurité (à partir du modèle F6 adaptation au sol exacte avec montage d'une articulation dans la barre de liaison).

Grâce à des cassettes pivotantes sur roulements sur le système de direction (sauf sur le modèle L3), la charge est répartie uniformément sur tous les galets.

Chariots rouleurs spéciaux et versions nickelées sur demande.



Tipo L40
Modèle L40



Tipo L60
Modèle L60

Tipo F40
Modèle F40

Tipo F60
Modèle F60

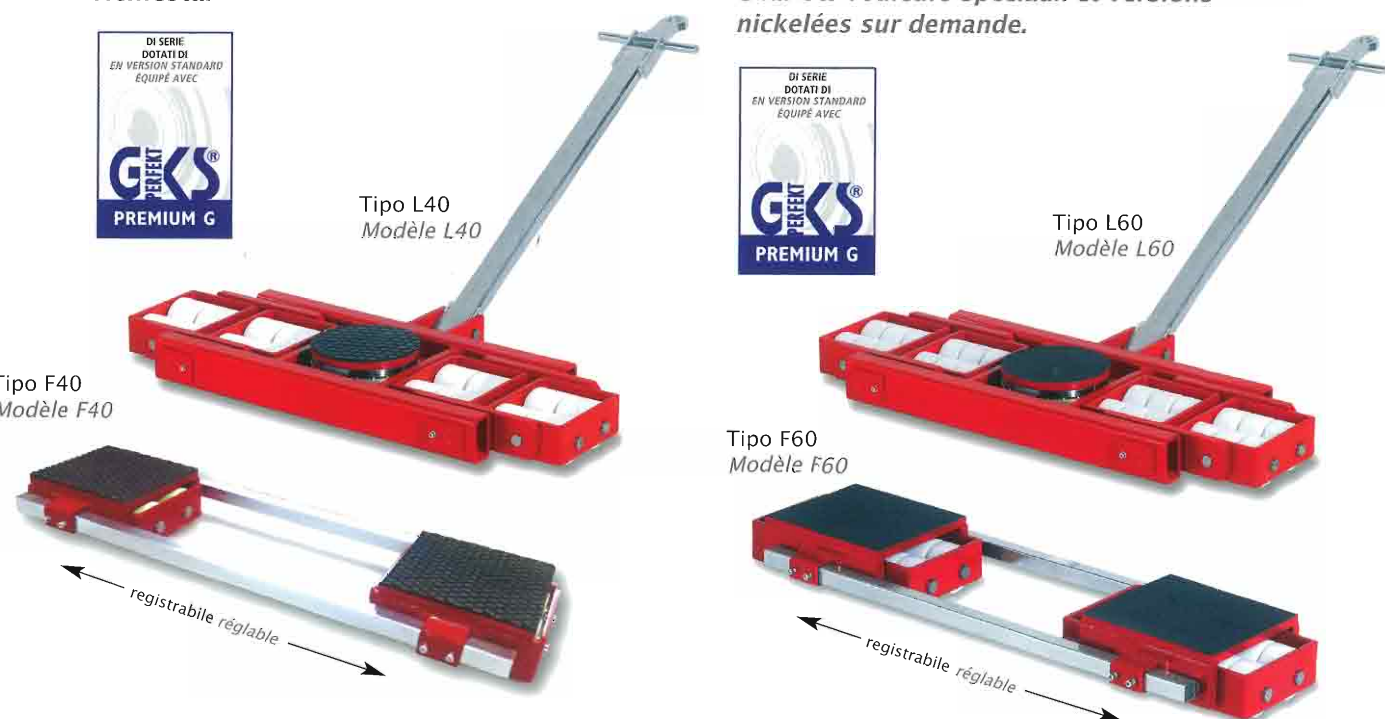

Descrizione tecnica Description technique

	F40	L40	F60	L60
Codice articolo N° d'article	11770	11771	10226	10227
Altezza di installazione dei rulli (16x/24x) Hauteur de montage des galets porteurs (16x/24x)	180 mm	180 mm	180 mm	180 mm
Superficie di appoggio per ogni cassetta Surface support par cassette	370 x 370 mm	-	390 x 440 mm	-
Barra distanziale regolabile Barre de liaison réglable	740-1820 mm	-	1100-2730 mm	-
Piattaforma girevole ø250/340 mm, angolo di sterzo Plateau tournant ø250/340 mm, angle de direction	-	±90°	-	±90°
Barra di guida Barre de traction	-	1620 mm	-	1620 mm
Dimensioni esterne (Lung. x Larg.) Dimensions extérieures (L x l)	-	1204 x 855 mm	-	835 x 1690 mm
Peso proprio Poids propre	210 kg	264 kg	290 kg	435 kg
Portata Capacité de charge	400 kN (40 t)	400 kN (40 t)	600 kN (60 t)	600 kN (60 t)
Portata totale tipi F40+L40/F60 + L60 Capacité totale de charge modèles F40+L40/F60 + L60	800 kN (80 t)		1200 kN (120 t)	

GKS-PERFEKT Assortimento di rulli Gamme de galets



I nostri rulli GKS-PERFEKT di altissima qualità sono il risultato della nostra progettazione, innovazione e dei nostri test di resistenza. Testiamo, fra le altre cose, la resistenza di rotolamento dei rulli sotto carico e la resistenza all'usura e agli urti.

I rulli GKS-PERFEKT sono tutti rivestiti in poliammide, poliuretano (opzionale) o acciaio (opzionale). Grazie alla struttura ottimizzata del rivestimento, del nucleo e dei cuscinetti garantiamo la più elevata stabilità e le migliori proprietà di scorrimento. Il vantaggio per Voi: rulli GKS-PERFEKT per condizioni d'impiego speciali e protezione ottimale per il suolo (la superficie di scorrimento deve però essere pulita).

Rulli speciali su richiesta.

Nos galets GKS-PERFEKT de haute qualité sont le résultat de nos propres développements, innovations et tests de longue durée. Nous testons la résistance des galets entre autre à la charge, l'usure et aux chocs.

Vous recevez des galets GKS-PERFEKT avec des garnitures en polyamide, en polyuréthane (en option) ou en acier (en option). Grâce au montage optimisé de la garniture et du noyau avec le roulement, nous vous garantissons la plus grande stabilité et les meilleures qualités de roulement. Votre avantage: Les galets GKS-PERFEKT pour vos conditions d'utilisations spéciales et un respect optimal des sols (sous condition d'une surface de roulement propre). Galets spéciaux sur demande.



GKS-PERFEKT Galets Rulli

Rulli validi per ogni uso
Galets éprouvés pour chaque utilisation



GKS-alperfekt®

Provate migliaia di volte con pregiato nucleo e rivestimento in poliammide (nero/85x85 mm/ cod. art. 10015) per usi molteplici.

Un galet éprouvé à des milliers de reprises avec un noyau de haute qualité et une garniture en polyamide (noir/85x85 mm/n° d'art. 10015) pour une utilisation polyvalente.



GKS-alperfekt® PUR

Ottimo rullo con pregiato nucleo e rivestimento in poliuretano (rosso/85x85 mm/cod. art. 11769 e 140x85 mm/cod. art. 12007) per suoli delicati.

Un galet éprouvé avec un noyau de haute qualité et une garniture en polyuréthane (rouge/85x85 mm/n° d'art. 11769 et 140x85/n° d'art. 12007) pour les sols sensibles.



GKS-Steel

Rullo di provata efficacia completamente in acciaio (85x85 mm/cod. art. 10016 e 140x85 mm/ cod. art. 10258)

Galet éprouvé entièrement en acier (85x85 mm/n° d'art. 10016 et 140x85 mm/n° d'art. 10258) pour les sols extérieurs (par ex. asphalte etc.).



GKS-alperfekt® Premium

Portata elevata con pregiato nucleo e rivestimento in poliammide (bianco/85x85 mm/cod. art. 10018) per usi molteplici.

Une capacité de portance augmentée avec un noyau de haute qualité et une garniture en polyamide (blanc/85x85 mm/n° d'art. 10018) pour une utilisation polyvalente.



GKS-alperfekt®-Premium G

Portata elevata con pregiato nucleo e rivestimento in poliammide (bianco/140x85 mm/cod. art. 10022) per usi molteplici.

Une capacité de portance augmentée avec un noyau de haute qualité et une garniture en polyamide (blanc/140x85 mm/n° d'art. 10022) pour une utilisation polyvalente.



GKS-PERFEKT Tandem Chariots rouleurs tandem



Carrelli di trasporto TANDEM per carichi con appoggio su quattro punti.

- Per i carichi pesanti che non consentono un appoggio su tre punti (ad es. strutture dei telai) i nostri carrelli di trasporto Tandem sono la soluzione migliore
- I modelli TL6 e TL12 possono essere utilizzati insieme ai carrelli di trasporto da F3 a F12 (altezza di installazione 110 mm)
- I modelli più grandi, cioè TL20, TL40 e TL60, possono essere utilizzati con i carrelli di trasporto da F20 a F60 (altezza di installazione 180 mm).

Chariots rouleurs tandem pour les charges avec quatre points d'appui.

- Nos chariots rouleurs tandem sont particulièrement adaptés pour les charges lourdes ne permettant pas l'appui en trois points.
- Les modèles TL6 et TL12 sont utilisables avec les chariots rouleurs F3 à F12 (Hauteur de montage de 110 mm)
- Les modèles TL20, TL40 et TL60 sont utilisables avec les chariots rouleurs F20 à F60 (Hauteur de montage 180 mm).



GKS-PERFEKT TANDEM TL6+TL12

per carichi pesanti fino a 12 tonnellate
pour les charges lourdes jusqu'à 12 tonnes

Con i nostri carrelli di trasporto TANDEM transporterete i vostri carichi in maniera sicura e flessibile. Per i modelli TL6 e TL12 riceverete una seconda barra di guida per poter utilizzare singolarmente gli sterzi (L3 per TL6 e L6 per TL12).

Vous transporterez des charges également facilement et en toute sécurité avec nos chariots rouleurs tandem. Vous recevez une deuxième barre de liaison avec les modèles TL6 et TL12 pour pouvoir utiliser les systèmes de direction séparément (L3 à partir d'un TL6 et L6 à partir d'un TL12).

Modelli con una maggiore portata di 20, 40 o 60 tonnellate e versioni nichelate disponibili su richiesta.

Modèles avec capacités de charge plus importante 20, 40 ou 60 tonnes et versions nickelées sur demande.



Tipo TL6, orientabile
Modèle TL6, orientable



Tipo TL12, orientabile
Modèle TL12, orientable



Descrizione tecnica Description technique

	TL6	TL12
Codice articolo N° d'article	10229	10230
8/16 rulli 85 x 85 mm, altezza di installazione 8/16 galets de charge 85 x 85 mm, hauteur de montage	110 mm	110 mm
2 piattaforme girevoli ø170 mm, angolo di sterzo 2 Plateaux tournant ø170 mm, angle de direction	±50°	±40°
Registrabile in 7/3 misure 7x / 3x réglable	500-1150 mm	660-1000 mm
Barra di guida* Barre de traction*	960 mm	1080 mm
Peso proprio Poids propre	54 kg	105 kg
Portata Capacité de charge	60 kN (6 t)	120 kN (12 t)

* una seconda barra di guida è compresa nella fornitura per essere utilizzata come telaio L3/L6
* Une deuxième barre de traction est livrée pour une utilisation en chariot L3/L6.

GKS-PERFEKT Carrelli girevoli Chariots rouleurs à rotation



La particolarità dei nostri carrelli girevoli sta nel fatto che i carichi pesanti, che sono saldamente fissati, possono essere orientati in qualsiasi direzione.

La particularité de nos chariots rouleurs à rotation est que les charges lourdes dans des espaces exigus peuvent être dirigées dans toutes les directions.

- Grazie agli speciali cuscinetti questi carrelli sono particolarmente facili da guidare e da orientare / 360°!
- A seconda del punto d'appoggio del carico e della distribuzione del peso possono essere impiegate contemporaneamente più cassette
- Massima flessibilità nel trasporto di carichi pesanti.

- Grâce à des roulements spéciaux, ces chariots à rotation sont particulièrement faciles à diriger et à orienter sur 360°!
- Plusieurs cassettes peuvent être utilisées simultanément, selon le point d'appui de la charge et la répartition du poids
- Flexibilité maximale pour le transport de charges.



GKS-PERFEKT RL2 + RL4

per carichi pesanti fino a 4 tonnellate
pour les charges lourdes jusqu'à 4 tonnes

Facoltativamente due carrelli girevoli possono anche essere dotati di una barra di collegamento o all'occorrenza essere muniti di una barra di guida.

Barra di collegamento (lunghezza standard = 1.500 mm) e barra di guida incluso anello di traino disponibili su richiesta.

Versioni speciali e nichelate disponibili su richiesta.

En option, il est également possible de relier deux chariots rouleurs à rotation avec une barre de liaison ou si nécessaire de les équiper d'une barre de traction.

Barre de liaison (longueur standard = 1500 mm) et barre de direction avec anneau d'attelage disponibles sur demande.

Chariots à rotation spéciaux et versions nickelées sur demande.



Tipo RL2
Modèle RL2

Tipo RL2 con barra di guida incluso anello di traino
Modèle RL2 avec barre de traction avec anneau d'attelage



Tipo RL4
Modèle RL4



Descrizione tecnica Description technique

	RL2	RL4
Codice articolo N° d'article	10238	10240
Numero di rulli Nombre de galets	3 à 85 x 85 mm	5 à 85 x 85 mm
Altezza di installazione Hauteur de montage	110 mm	110 mm
Superficie d'appoggio con tappetino di gomma bugnata antiscivolamento Surface de support avec support en caoutchouc gaufré anti-dérapant	ø 170 mm	ø 250 mm
Dimensioni esterne (Lung. x Larg. x Alt.) Dimensions extérieures (L x l x H)	685 x 515 x 110 mm	760 x 560 x 110 mm
Peso proprio Poids propre	30 kg	55 kg
Portata Capacité de charge	20 kN (2 t)	40 kN (4 t)

GKS-PERFEKT

Idraulica ad alta pressione Hydraulique haute pression

Oltre al nostro vasto assortimento di sistemi di sollevamento e trasporto GKS-PERFEKT per carichi pesanti, all'occorrenza offriamo anche utensili idraulici ad alta pressione e accessori.

Si nécessaire, nous proposons notre large gamme GKS-PERFEKT de systèmes de levage et de transport de charges lourdes avec des outils hydrauliques à haute pression et des accessoires.





GKS-PERFEKT offre delle perfette soluzioni speciali!

Il nostro reparto produzione realizza sistemi di sollevamento e di trasporto in base alle esigenze dei clienti ed offre soluzioni a tutti i problemi inerenti al trasporto di carichi pesanti. **Costruzioni speciali fino a 200 t.**

GKS-PERFEKT offre des solutions spéciales parfaites!

Notre service Construction réalise des systèmes de levage et de transport selon les besoins des clients et offre des solutions pour chaque transport de charges lourdes. Constructions spéciales jusqu'à 200 tonnes.



RLZ2 – sollevamento e trasporto in un'unica soluzione
RLZ2 – *Combinaison pour lever et transporter*

Modello nichelato per ambienti asettici
Version nickelée pour les salles blanches



TL 12 – carrello TANDEM speciale
TL 12 – *Chariot rouleur spécial en tandem*

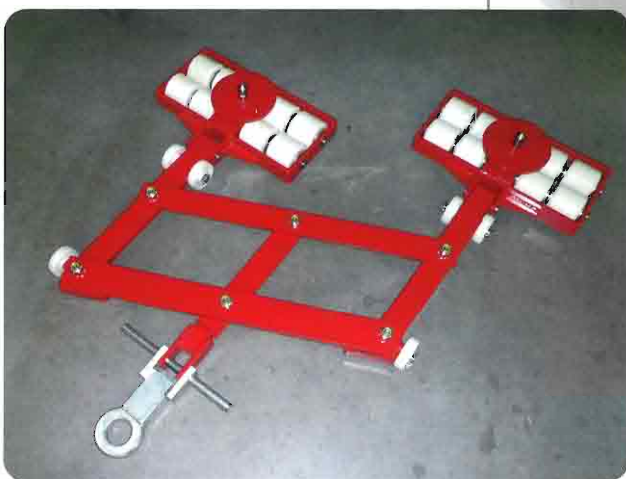

F/TL100 – fino a 200 tonnellate
F/TL100 – *jusqu'à 200 tonnes*



PTS 20+35 – carrelli ad azionamento idraulico
PTS 20+35 – *Chariots rouleurs à entraînement hydraulique*

Liftmobil K10 – per container
Liftmobil K10 – *pour conteneur*



Quadro 20+40 – impianto idraulico a pressione sincronizzato
Quadro 20+40 – *Pompe à pression hydraulique synchronisée*



Sollevatori idraulici con pompa manuale idraulica
Appareils de levage hydrauliques avec pompe hydraulique à main

Twinlifter TW35 – per carichi pesanti e ingombranti
Twinlifter TW35 – *pour les charges lourdes de grand volume*





Georg Kramp GmbH & Co. KG
Hebe- und Transportsysteme
Lifting and Moving Systems

Max-Planck-Straße 32
70736 Fellbach/Germany
Telefon: +49 (0)711-51 09 81-0
Fax: +49 (0)711-51 09 81-90

www.gks-perfekt.com
info@gks-perfekt.com

Distributore *Distributeur*

IMS
ZI - Rue Saint Gilles
28800 BONNEVAL
Tél : 02 37 47 78 10
Fax : 02 37 47 78 09
e : info@imsmanut.fr
www.imsmanut.com