

CABINE A FILTRES SECS

LARIUS FRANCE

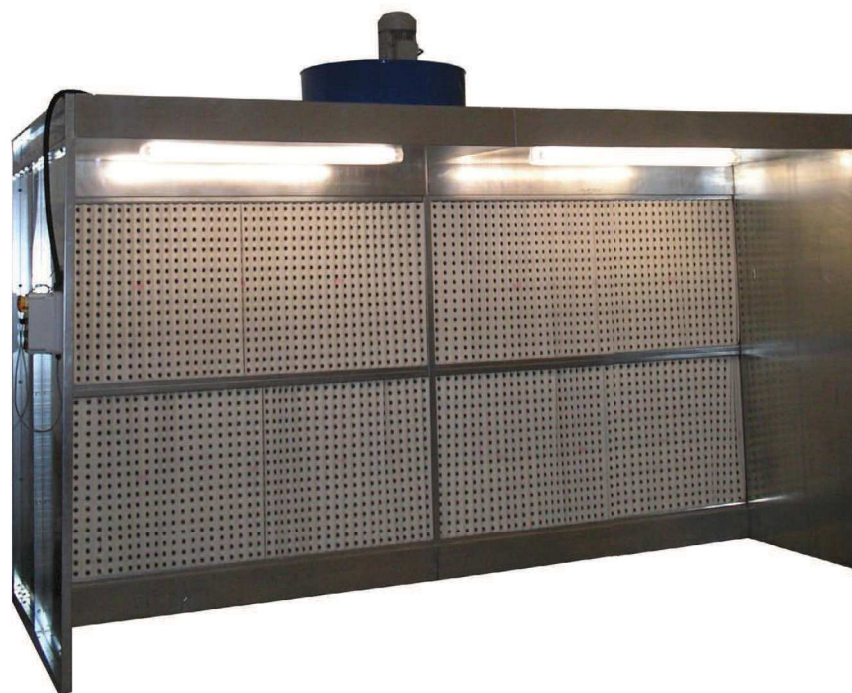

SOMMAIRE

CARACTERISTIQUES DES DIFFERENTS MODELES DE CABINE	p. 3
PRINCIPES DE FONCTIONNEMENT	p. 4
LES DIFFERENTES VERSIONS	p. 5
CAST 1000 ET 2000	p. 6
CABINE 2 METRES STANDARD	p. 7
CABINE 2 METRES ECONOMIQUE	p. 8
CABINE 3 METRES STANDARD	p. 9
CABINE 3 METRES ECONOMIQUE	p. 10
CABINE 4 METRES STANDARD	p. 11
CABINE 4 METRES ECONOMIQUE	p. 12
CABINE 5 METRES STANDARD	p. 13
CABINE 5 METRES ECONOMIQUE	p. 14
CABINE 6 METRES ECONOMIQUE	p. 15
CABINE VERSION HAUTE - CABINE SUR MESURE	p.16
CABINE DE PONCAGE ZINCOCAR	P.17
CONSOMMABLES CABINE	p.18-19

CARACTERISTIQUES DES DIFFERENTS MODELES DE CABINE

MODELES CAST 1000 & 2000 :

Les cabines CAST 1000 (1 mètre) et 2000 (2 mètres) sont conseillées pour la captation de pulvérisation dans tous les secteurs d'activité.

Elles sont adaptées pour toutes pièces de petites dimensions, des retouches ou des petites séries.

Elles sont construites en panneaux de tôles galvanisées boulonnées et peuvent être montées soit en simple filtration carton plissé soit en double filtration : filtres carton plissé et filtres cadre fibre EU3.

Ces deux modèles (1 et 2 mètres) sont équipés d'un motoventilateur centrifuge à haut rendement en version anti-étincelles. Un plateau porte-pièces rotatif manuel permet une pulvérisation à 360°.

MODELES CABINES STANDARDS ET ECONOMIQUES :

Les cabines Standards ou Economiques à filtres secs ont été conçues pour répondre à des critères de polyvalence, de modularité et d'efficacité.

Ces cabines sont conseillées dans toutes les activités qui nécessitent l'évacuation de brouillard de produit (peinture, vernis, apprêt, antirouille, solvant...) ou d'odeurs (colles) dans toute activité industrielle (industrie, bâtiment, automobile).

Elles sont parfaitement adaptées pour tout type de pièces quelles que soit leurs dimensions (cabines dimensionnées en fonction des pièces à pulvériser).

Elles sont construites en panneaux de tôles galvanisées boulonnées et sont équipées d'une double filtration : filtres carton plissé et filtres cadre fibre EU3.

Leurs motoventilateurs centrifuges anti-étincelles leur confèrent un haut rendement et une optimisation de l'aspiration.

Attention : l'opérateur doit toujours se trouver face à l'aspiration.

PRINCIPES DE FONCTIONNEMENT

Les cabines à filtres secs sont dotées d'un ou plusieurs motoventilateurs centrifuges (en fonction de la dimension) installés sur le toit avec une sortie d'extraction vers l'extérieur (toiture ou murale).
A la mise en route de la cabine il est créé une dépression qui provoque la circulation forcée du flux d'air.

Ce flux transporte les particules en suspension dans l'air vers les filtres sans dispersion dans l'environnement de travail.

Un système de filtration mécanique en papier (filtre carton plissé) capte les pigments de dimensions supérieures alors que la deuxième filtration, en fibre de verre (filtres cadre EU3) retient les plus fins. L'air expulsé par le ventilateur est épuré.

Les caractéristiques du motoventilateur centrifuge garantissent une vitesse d'aspiration sur l'avant conforme à la réglementation en vigueur soit 0.5 m/s.

PRINCIPES DE FONCTIONNEMENT EN SCHEMA

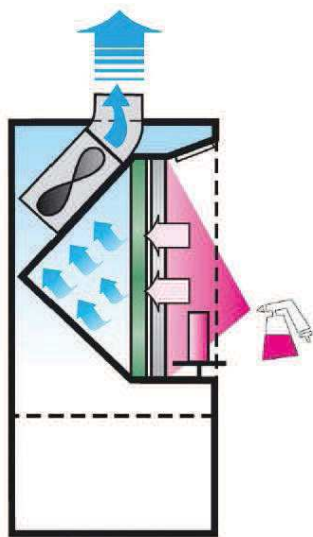

Principe de fonctionnement
cabine CAST

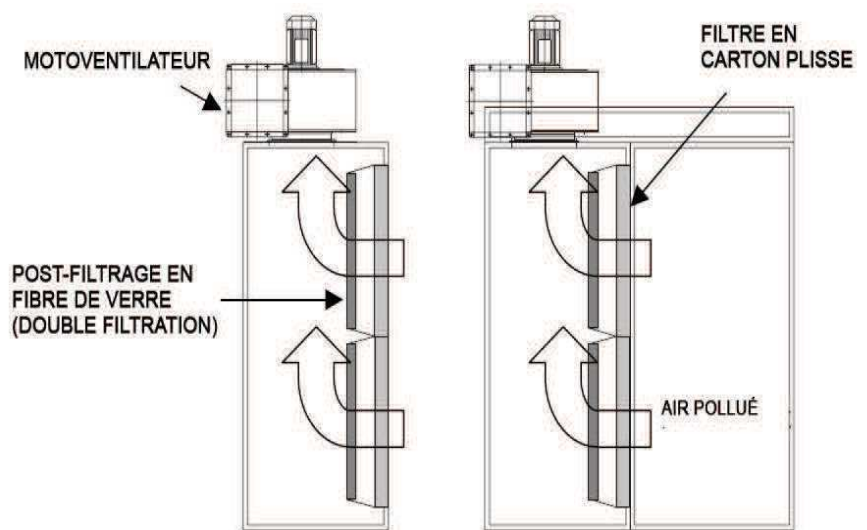

Principe de fonctionnement cabines
Standards et Economiques (sans et avec avancée)

LES DIFFERENTES VERSIONS

VERSION STANDARD

Les cabines version Standard sont conçues pour répondre à des locaux industriels (industries, charpentes métalliques, métallerie...).

Elles sont équipées de puissants motoventilateurs centrifuges (voir en fonction du modèle)

L'encombrement est réduit : - profondeur 790 mm (sans avancée)

- profondeur 1790 mm (avec avancée d'un mètre)

VERSION ECONOMIQUE

Les cabines version Economique ont été développées pour répondre à une demande sur des locaux bas de plafond (- de 3m) : menuiseries, ateliers divers.

Les motoventilateurs centrifuges sont ici de débit inférieur en fonction de la hauteur de la cabine par rapport à la version standard (2080 mm de haut pour la version éco)

La profondeur de la cabine est plus importante (1375 mm - moteur à l'arrière de la cabine)

Cette version est financièrement plus économique.

VERSION SANS AVANCEE

Les cabines sans avancée permettent de s'approcher au plus près de l'aspiration quand les cas particuliers l'exigent.

Il n'y a plus de gêne en cas de pont roulant ou de convoyeur. Elles sont parfaitement adaptées pour un local peinture existant.

VERSION AVEC AVANCEE

Nos cabines Standards et Economiques peuvent être également équipées d'une avancée.

L'avancée permet d'optimiser l'efficacité de l'aspiration à une distance de 1 mètre ou plus en fonction du nombre d'avancées.

Il est également possible de fermer la cabine par des portes avec filtres intégrés. Voir photo ci-dessous :



CAST 1000 - 1 METRE



Caractéristiques techniques :

-Largeur :	1 063 mm
-Hauteur utile totale :	905 mm
-Hauteur totale :	1996 mm
-Profondeur :	1 063 mm
-Débit d'air:	2 000 m3/h
-Puissance :	0.75 HP / 0.55 Kw
-Extraction :	200 mm de diamètre

CAST 2000 - 2 METRES



Caractéristiques techniques :

-Largeur :	2 063 mm
-Hauteur utile totale :	905 mm
-Hauteur totale :	2009 mm
-Profondeur :	1 063 mm
-Débit d'air:	4 000 m3/h
-Puissance :	2 HP / 1,5 Kw
-Extraction :	300 mm de diamètre

Accessoires : (en option – au choix)

- Eclairage étanche – L 600 mm
- Support mural pistolet (M/A auto)
- Cheminée Ø 200 mm (CAST1000) / 315 mm (CAST2000)
- Raccord carré rond Ø200 x 200 (CAST1000) / Ø 227 x 227 (CAST2000)
- Coude à 90° Ø200 mm (CAST1000) / Ø 315 mm (CAST2000)
- Sortie chapeau chinois Ø200 mm (CAST1000) / Ø 315 mm (CAST2000)
- Sortie sifflet ronde grillagée Ø 200 (CAST1000) / Ø 315 mm (CAST2000)

SANS AVANCEE



Caractéristiques techniques :

- Largeur : 2 080 mm
- Hauteur : 2 186 / 3 009 mm (hors tout)
- Profondeur : 790 mm
- Debit d'air : 8 000 m3/h
- Puissance : 3 HP / 2,2 Kw
- Extraction : 400 mm de diamètre
- Armoire électrique : Normes CE CARSAT

AVEC AVANCEE



Caractéristiques techniques :

- Largeur : 2 080 mm
- Hauteur : 2 186 / 3 009 mm (hors tout)
- Profondeur : 1 790 mm
- Debit d'air : 8 000 m3/h
- Puissance : 3 HP / 2,2 Kw
- Extraction : 400 mm de diamètre
- Armoire électrique : Normes CE CARSAT

Accessoires : (en option – au choix)

- Eclairage étanche - L 1200 IP65
- Support mural pistolet (M/A auto)
- Cheminée (le ML) – Ø 400 mm
- Raccord rectangle rond – Ø 400 mm
- Coude à 90° - Ø 400 mm
- Sortie sifflet ronde grillagée – Ø 400 mm
- Sortie sifflet directe murale rectangulaire
- Sortie chapeau chinois – Ø 400 mm

SANS AVANCEE

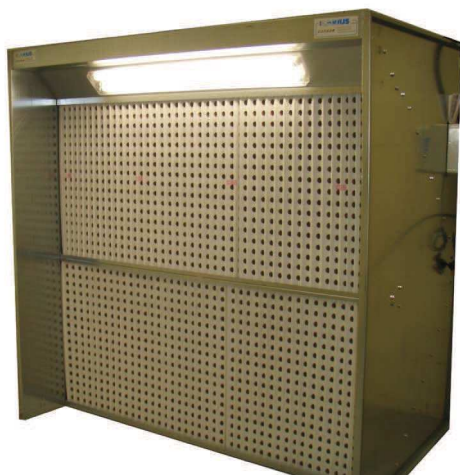

Caractéristiques techniques :

- Largeur : 2 066 mm
- Hauteur : 1 965 / 2 068 mm (hors tout)
- Profondeur : 1375 mm
- Débit d'air : 7 000 m³/h
- Puissance : 2 HP / 1,5 Kw
- Extraction : 400 mm de diamètre
- Armoire électrique : Normes CE CARSAT

AVEC AVANCEE



Caractéristiques techniques :

- Largeur : 2 066 mm
- Hauteur : 1 965 / 2 068 mm (hors tout)
- Profondeur : 2 375 mm
- Débit d'air : 7 000 m³/h
- Puissance : 2 HP / 1,5 Kw
- Extraction : 400 mm de diamètre
- Armoire électrique : Normes CE CARSAT

Accessoires : (en option – au choix)

- Eclairage étanche L 1200 IP65
- Support mural pistolet (M/A auto)
- Cheminée (le ML) – Ø 400 mm
- Raccord rectangle rond – Ø 400 mm
- Coude à 90° - Ø 400 mm
- Sortie sifflet ronde grillagée – Ø 400 mm
- Sortie sifflet directe murale rectangulaire
- Sortie chapeau chinois – Ø 400 mm

SANS AVANCEE



Caractéristiques techniques :

- Largeur : 3 080 mm
- Hauteur : 2 186 / 3 056 mm (hors tout)
- Profondeur : 790 / 1 790 mm (avancée 1 m)
- Débit d'air : 12 000 m³/h
- Puissance : 4 HP / 3 Kw
- Extraction : 560 mm de diamètre
- Armoire électrique : Norme CE CARSAT

AVEC AVANCEE



Caractéristiques techniques :

- Largeur : 3 080 mm
- Hauteur : 2 186 / 3 056 mm (hors tout)
- Profondeur : 1 790 mm
- Débit d'air : 12 000 m³/h
- Puissance : 4 HP / 3 Kw
- Extraction : 560 mm de diamètre
- Armoire électrique : Norme CE CARSAT

Accessoires : (en option – au choix)

- Eclairage étanche L 1200 IP65
- Support mural pistolet (M/A auto)
- Cheminée (le ML) - Ø 560 mm
- Raccord rectangle rond - Ø 560 mm
- Coude à 90° - Ø 560 mm
- Sortie sifflet ronde grillagée - Ø 560 mm
- Sortie sifflet directe murale rectangulaire
- Sortie chapeau chinois - Ø 560 mm

SANS AVANCEE



Caractéristiques techniques :

- Largeur : 3 066 mm
- Hauteur : 1965 / 2 146 mm (hors tout)
- Profondeur : 1 375 mm
- Débit d'air : 10 000 m³/h
- Puissance : 3 HP / 2.2 Kw
- Extraction : 560 mm de diamètre
- Armoire électrique : Norme CE CARSAT

AVEC AVANCEE

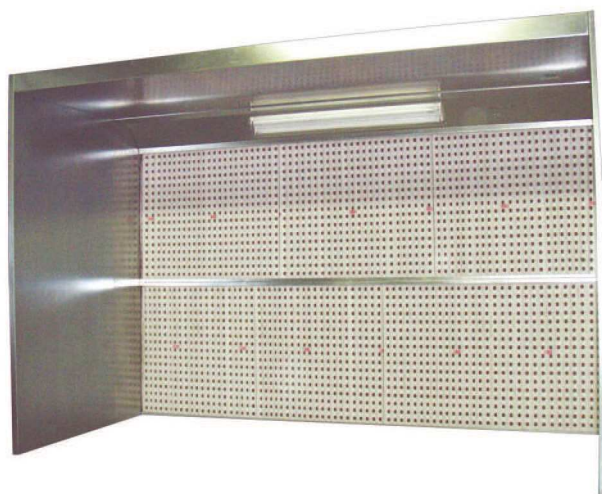

Caractéristiques techniques :

- Largeur : 3 066 mm
- Hauteur : 1965 / 2 146 mm (hors tout)
- Profondeur : 2 375 mm
- Débit d'air : 10 000 m³/h
- Puissance : 3 HP / 2.2 Kw
- Extraction : 560 mm de diamètre
- Armoire électrique : Norme CE CARSAT

Accessoires : (en option – au choix)

- Eclairage étanche L 1200 IP65
- Support mural pistolet (M/A auto)
- Cheminée (le ML) - Ø 560 mm
- Raccord rectangle rond - Ø 560 mm
- Coude à 90° - Ø 560 mm
- Sortie sifflet ronde grillagée - Ø 560 mm
- Sortie sifflet directe murale rectangulaire
- Sortie chapeau chinois - Ø 560 mm

SANS AVANCEE

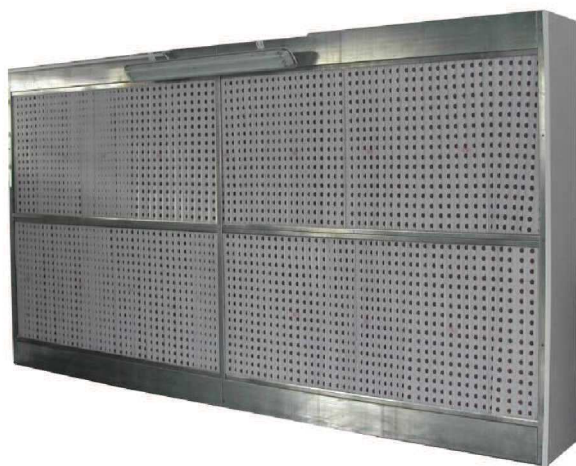

Caractéristiques techniques :

- Largeur : 4 080 mm
- Hauteur : 2 186 / 3 056 mm (hors tout)
- Profondeur : 790 mm
- Débit d'air : 16 000 m³/h
- Puissance : 5,5 HP / 4 Kw
- Extraction : 560 mm de diamètre
- Armoire électrique : Normes CE CARSAT

AVEC AVANCEE

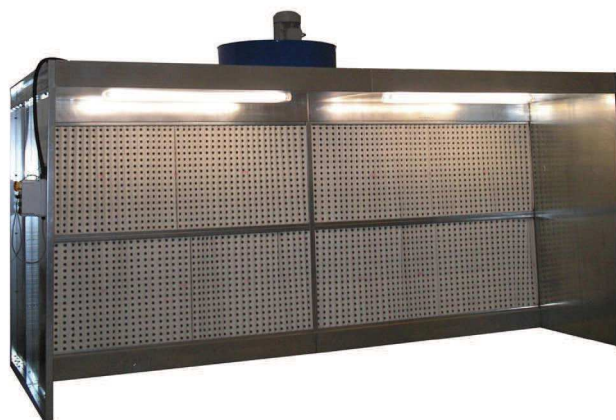

Caractéristiques techniques :

- Largeur : 4 080 mm
- Hauteur : 2 186 / 3 056 mm (hors tout)
- Profondeur : 1 790 mm (avancée de 1 m)
- Débit d'air : 16 000 m³/h
- Puissance : 5,5 HP / 4 Kw
- Extraction : 560 mm de diamètre
- Armoire électrique : Normes CE CARSAT

Accessoires : (en option – au choix)

- Eclairage étanche L 1200 IP65
- Support mural pistolet (M/A auto)
- Cheminée (le ML) – Ø 560 mm
- Raccord rectangle rond – Ø 560 mm
- Coude à 90° - Ø 560 mm
- Sortie sifflet ronde grillagée - Ø 560 mm
- Sortie sifflet directe murale rectangulaire
- Sortie chapeau chinois – Ø 560 mm

SANS AVANCEE



Caractéristiques techniques :

- Largeur : 4 068 mm
- Hauteur : 1 965 / 2 146 mm (hors tout)
- Profondeur : 1 375 mm
- Débit d'air : 14 000 m³/h
- Puissance : 2 HP / 1,5 Kw x 2 ventilateurs
- Extraction : 400 mm de diamètre
- Armoire électrique : Normes CE CARSAT
- Ventilateur : 2

AVEC AVANCEE



Caractéristiques techniques :

- Largeur : 4 068 mm
- Hauteur : 1 965 / 2 146 mm (hors tout)
- Profondeur : 2 375 mm (avec avancée 1 mètre)
- Débit d'air : 14 000 m³/h
- Puissance : 2 HP / 1,5 Kw x 2 ventilateurs
- Extraction : 400 mm de diamètre
- Armoire électrique : Normes CE CARSAT
- Ventilateur : 2

Accessoires : (en option – au choix)

- Eclairage étanche L 1200 IP65
- Support mural pistolet (M/A auto)
- Cheminée (le ML) – Ø 400 mm
- Raccord rectangle rond – Ø 400 mm
- Coude à 90° - Ø 400 mm
- Sortie sifflet ronde grillagée - Ø 400 mm
- Sortie sifflet directe murale rectangulaire
- Sortie chapeau chinois – Ø 400 mm

SANS AVANCEE

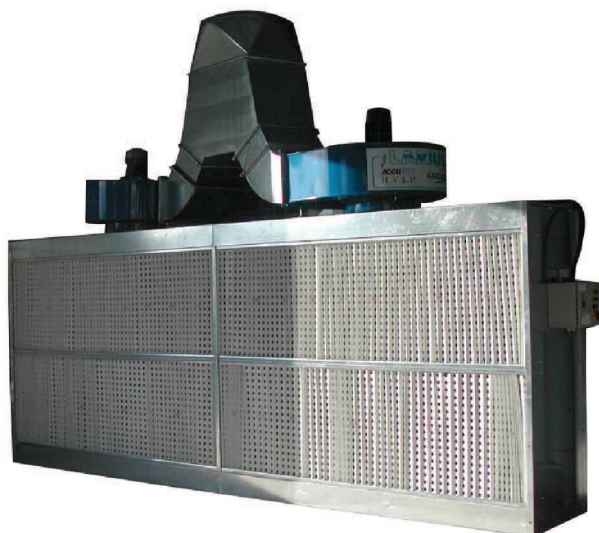

Caractéristiques techniques :

- Largeur : 5 080 mm
- Hauteur : 2 186 / 3 009 mm (hors tout)
- Profondeur : 790 mm
- Débit d'air : 20 000 m³/h
- Puissance : 2 X 3 HP / 2,2 Kw – 72 Db
- Extraction : 560 mm de diamètre
- Armoire électrique : Normes CE CARSAT
- Ventilateur : 2

AVEC AVANCEE

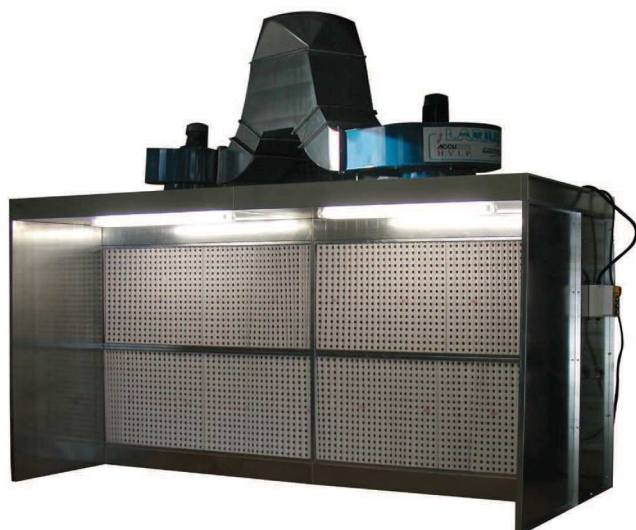

Caractéristiques techniques :

- Largeur : 5 080 mm
- Hauteur : 2 186 / 3 009 mm (hors tout)
- Profondeur : 1 790 mm (avancée de 1 m)
- Débit d'air : 20 000 m³/h
- Puissance : 2 X 3 HP / 2,2 Kw – 72 Db
- Extraction : 560 mm de diamètre
- Armoire électrique : Normes CE CARSAT
- Ventilateur : 2

Accessoires : (en option – au choix)

- Eclairage étanche L 1200 IP65
- Support mural pistolet (M/A auto)
- Cheminée (le ML) – Ø 560 mm
- Raccord rectangle rond – Ø 560 mm
- Coude à 90° - Ø 560 mm
- Sortie sifflet ronde grillagée – Ø 560 mm
- Sortie sifflet directe murale rectangulaire
- Sortie chapeau chinois – Ø 560 mm

SANS AVANCEE



Caractéristiques techniques :

- Largeur : 5 068 mm
- Hauteur : 1 965 / 2 146 mm (hors tout)
- Profondeur : 1 375 mm
- Débit d'air : 20 000 m³/h
- Puissance : 2 ventilateurs X 3 HP / 2,2 Kw
- Extraction : 400 mm de diamètre
- Armoire électrique : Normes CE CARSAT
- Ventilateur : 2

AVEC AVANCEE



Caractéristiques techniques :

- Largeur : 5 068 mm
- Hauteur : 1 965 / 2 146 mm (hors tout)
- Profondeur : 2 375 mm (avancée de 1 mètre)
- Débit d'air : 20 000 m³/h
- Puissance : 2 ventilateurs X 3 HP / 2,2 Kw
- Extraction : 400 mm de diamètre
- Armoire électrique : Normes CE CARSAT
- Ventilateur : 2

Accessoires : (en option – au choix)

- Support mural pistolet (M/A auto)
- Cheminée (le ML) – Ø 400 mm
- Raccord rectangle rond – Ø 400 mm
- Coude à 90° – Ø 400 mm
- Sortie sifflet ronde grillagée – Ø 400 mm
- Sortie sifflet directe murale rectangulaire
- Sortie chapeau chinois – Ø 400 mm

SANS AVANCEE

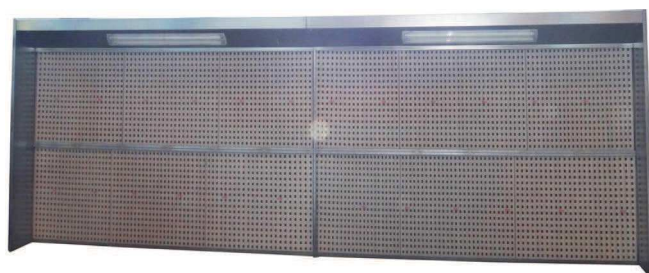

Caractéristiques techniques :

- Largeur : 6 068 mm
- Hauteur : 1 965 / 2 146 mm (hors tout)
- Profondeur : 1 375 mm
- Débit d'air : 20 000 m³/h
- Puissance : 2 ventilateurs X 3 HP / 2,2 Kw
- Extraction : 560 mm de diamètre
- Armoire électrique : Normes CE CARSAT
- Ventilateur : 2

AVEC AVANCEE

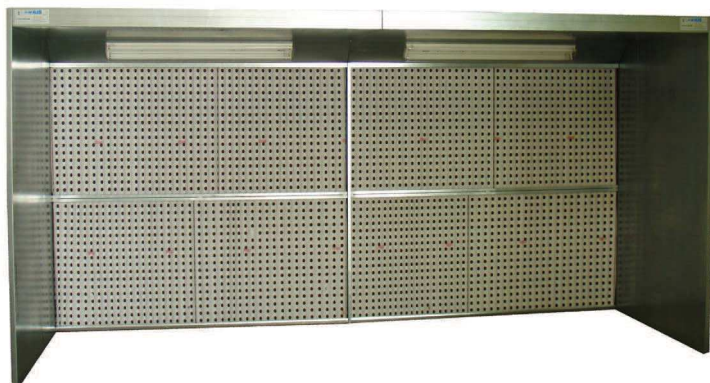

Caractéristiques techniques :

- Largeur : 6 068 mm
- Hauteur : 1 965 / 2 146 mm (hors tout)
- Profondeur : 2 375 mm (avancée 1 mètre)
- Débit d'air : 20 000 m³/h
- Puissance : 2 ventilateurs X 3 HP / 2,2 Kw
- Extraction : 560 mm de diamètre
- Armoire électrique : Normes CE CARSAT
- Ventilateur : 2

Accessoires : (en option – au choix)

- Eclairage étanche L 1200 IP65
- Support mural pistolet (M/A auto)
- Cheminée (le ML) – Ø 560 mm
- Raccord rectangle rond – Ø 560 mm
- Coude à 90° – Ø 560 mm
- Sortie sifflet ronde grillagée – Ø 560 mm
- Sortie sifflet directe murale rectangulaire
- Sortie chapeau chinois – Ø 560 mm

VERSION HAUTE

Nous pouvons également vous proposer des cabines à filtres secs version haute qui seront plus adaptées pour la pulvérisation sur des pièces de grandes tailles.



SUR MESURE

En dehors des dimensions standards, nous pouvons répondre à toutes vos demandes spécifiques en terme de cabines de peinture.



Cabine fermée

VERSION ATEX

Nous vous offrons également la possibilité de choisir des modèles de cabine répondant aux normes ATEX. Cela concerne toutes dimensions de cabine, en version standard exclusivement.

Et dans ce cas sont ATEX :

- les moteurs et ventilateurs
- les accroches pistolet
- les néons

Nous consulter pour plus d'information.

CABINE DE PONÇAGE / POUDRAGE

Des solutions en termes de cabines de ponçage peuvent également vous être proposées.

Le principe de fonctionnement de la cabine de ponçage à cartouches « ZINCOCAR » est simple et efficace. Il est clairement indiqué sur le schéma ci-dessous. Une dépression est créée par l'aspirateur centrifuge insonorisé monté sur le toit de la cabine. Elle détermine la circulation forcée d'un flux d'air transportant les poussières à travers les filtres à cartouches sans dispersion nuisible à l'environnement proche.

L'air, parfaitement épuré, est expulsé par le motoventilateur centrifuge dont les caractéristiques permettent de garantir des vitesses d'aspiration sur la façade conformes à la réglementation en vigueur. La cabine est également équipée d'un programmeur cyclique pour le nettoyage automatique des cartouches filtrantes à l'air comprimé.



Cabine ZincoCar 2m

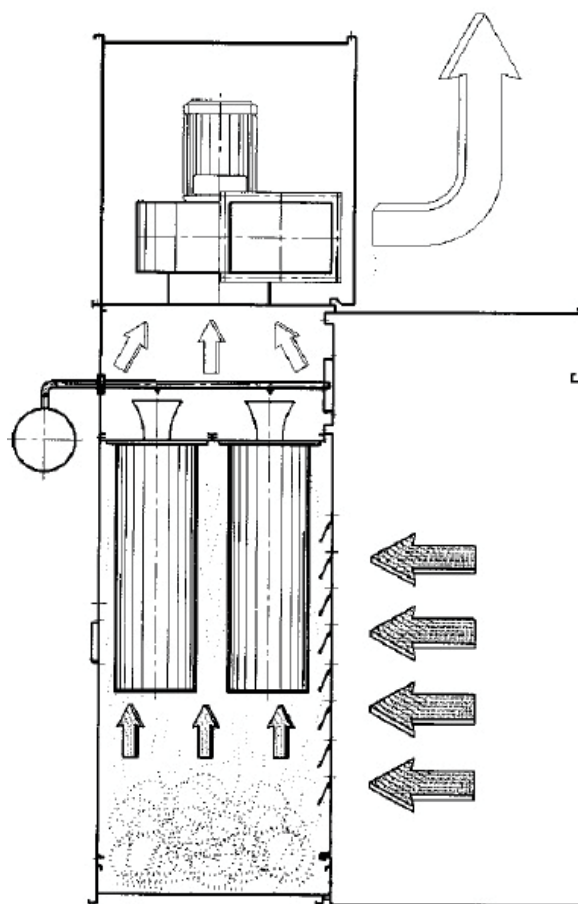

Principes de fonctionnement

FILTRES CABINE

Les filtres de cabines sont indispensables au bon fonctionnement des cabines de peinture. Ils permettent de filtrer l'air pollué et de retenir les éléments volatiles (peinture, et autres produits polluants). Avec le temps ils s'encrassent et il devient alors indispensable de les changer.

Pour une cabine à peinture liquide il faudra utiliser des filtres en carton ou fibre de verre tandis que pour une cabine poudre il faudra opter pour des cartouches filtrantes.

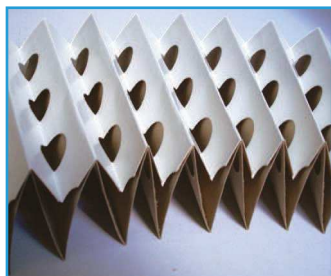

Filtre carton plissé

Carton interkraft recyclé - 250 g/m²
Disponible en 3 hauteurs différentes : 750mm - 900 mm - 1000mm
Longueur développée 10.35 mètres, épaisseur 65 mm



Filtre carton plissé + média filtrant

Carton interkraft recyclé - 250 g/m²
Média synthétique collé à l'arrière - 80 g/m² qui permet une meilleure filtration de l'air pollué. Disponible en 3 hauteurs différentes : 750mm - 900 mm - 1000mm
Longueur développée 8 mètres, épaisseur 70 mm.



Filtre cadre carton pour double filtration

Hauteur 860 mm - longueur 500 mm - profondeur 48 mm



Filtre Paint Stop

Filtre en fibre EU3 en rouleau de 20 m avec liant synthétique à densité progressive. Plusieurs dimensions de rouleaux disponibles. (nous consulter)

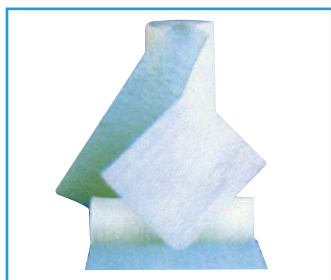

Filtre air de plenum pour cabine - Préfiltre EU4

Préfiltre air fin pour plafond de cabine. Plusieurs dimensions de rouleaux disponibles.

FILTRES CABINE

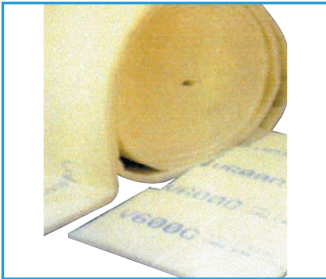

Filtre air de plenum de cabine - filtre EU5

Filtre air fin pour plafond de cabine. Plusieurs dimensions de rouleaux disponibles.

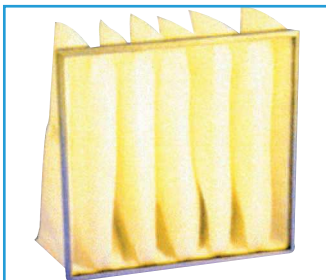

Filtre à poche pour préfiltration

Qualité : EU3 - EU4 - EU5

Découpe à la demande, cadre, cassette et dimensions spéciales nous consulter.

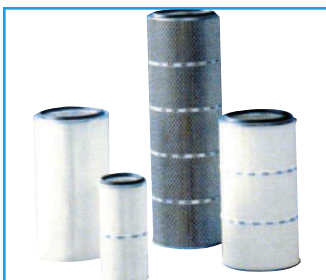

Cartouche filtrante

Haute performance pour cabine de poudrage. idéale pour le remplacement et l'amélioration d'efficacité pour les applications les plus communes dans le dépoussiérage

FILMS CABINE



Film de protection de cabine

Rouleau 100 m, épaisseur 50μ

Blanc

/

Transparent

60 mm x 100 m

/

65 mm x 100 m

Réf. AT460160

/

Réf. AT462465



Film de protection de cabine électrostatique dépliant

Réf.250401 Largeur : 550 mm - longueur 33 m

Réf.250402 Largeur : 1400 mm - longueur 33 m

Réf.250403 Largeur : 2600 mm - longueur 17 m