

La gamme dédiée à l'agitation des conteneurs IBC.

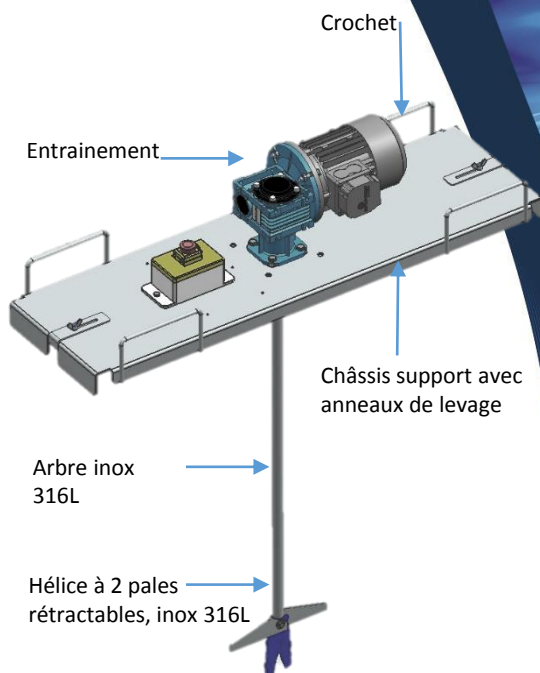

✧ La solution idéale pour le mélange et la remise en suspension de solides (peinture, vernis, huiles, sirop, encres, additifs, ...).

✧ Une conception simple et efficace :

- ✧ Agitation **optimale** grâce aux **pales déployantes** (volume mélangé 100 l à 1000 l).
- ✧ **Installation et retrait rapides et en toute sécurité:**
 - ✧ Crochets à blocage rapide et **poids réduit (seulement 20 kg)**.
 - ✧ Introduction par un diamètre de 140 mm.

✧ 3 options de manutention: **chariot à fourches, palan ou à la main.**

✧ 4 modèles selon votre application: vitesse lente ou rapide, hélices rétractables ou marines, énergie électrique ou pneumatique.

✧ Plusieurs options disponibles pour une adaptabilité accrue.

Pour toute question sur ce produit, contactez-nous:
helimix.contact@miltonroymixing.com



MILTON ROY
Mixing

CARACTERISTIQUES PRINCIPALES

- ✦ Châssis inox
- ✦ Arbre longueur 800 mm
- ✦ Moteur version standard IP 55, 200V/400V, triphasé

CARACTERISTIQUES TECHNIQUES

TYPE	ER1 <i>Vitesse lente</i>	PR1 <i>Vitesse lente</i>	ED1 <i>Vitesse rapide</i>	ED2 <i>Vitesse rapide</i>
Vol. Conteneur l.	1000	1000	1000	1000
Vitesse (rpm)	300	300	1000	1000
Puissance kW	moteur électrique 0.37	moteur à air 0.37	moteur électrique 0.37	moteur électrique 0.37
Hélices	Rétractables	Rétractables	1 hélice marine	2 hélices marines
Viscosité max. (mPas)	1000 Faible cisaillement	1000 Faible cisaillement	200 Fort cisaillement	1000 Fort cisaillement
Agitation pendant la vidange	Oui	Oui	Non	Non
Vitesse variable	Option	Oui	Non	Non
Coffret de démarrage	Option	NA	Option	Option
Poids (kg)	20	15	16	16

OPTIONS DISPONIBLES

- ✦ Design ATEX
- ✦ Coffret de démarrage
- ✦ Vitesse variable
- ✦ Moteur monophasé

CONTACTEZ NOUS

Trouvez votre contact local sur notre site

www.miltonroymixing.com

helimix.contact@miltonroymixing.com



MILTON ROY
Mixing

miltonroymixing.com