

**Presse hydraulique d'établi avec commande manuelle et piston mobile.
Pour une utilisation professionnelle.**



Des arguments convaincants en qualité, performances et prix

- Idéale pour tous les travaux de réparation et les travaux de montage et démontage des roulements, axes, essieux, formage de pièces avec poinçons, douilles, matrices, arbres, goupilles, etc.
- Construction robuste en acier soudé
- Bâti très rigide avec trous de positionnement de la table de travail sur les montants verticaux
- Diamètre des trous de positionnement : 50 mm
- Système hydraulique particulièrement fiable de fabrication européenne
- Action du vérin par pompe manuelle
- Retour automatique du piston
- Piston de cylindre haute qualité chromé, mobile droite/gauche
- Manomètre de lecture de pression
- Sécurité hydraulique en cas de surcharge
- Livrée avec 2 prismes en "V"
- Pour les travaux d'emboutissage, de montage ou démontage de roulement
- Pour chasser des goupilles et travaux équivalents, utiliser impérativement les plaques matrices perforées optionnelles

OPTItech-center®
Concrétise vos choix

- Des showroom avec l'ensemble de nos produits
- Des produits certifiés et de qualité
- Des produits contrôlés avant expédition

Nous consulter

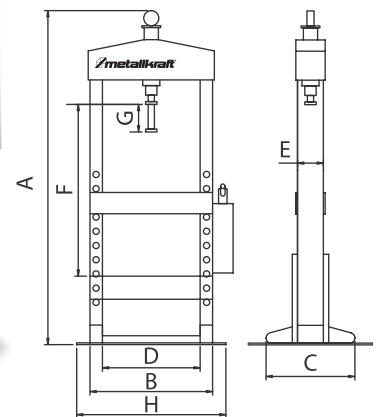
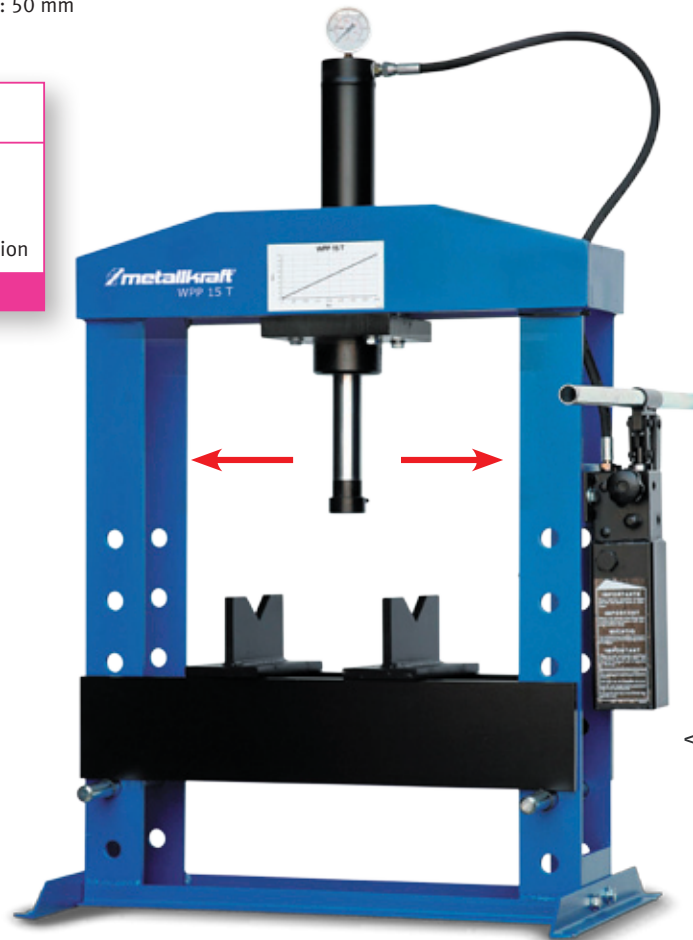
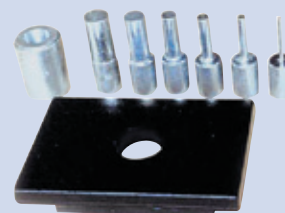

Fig.: WPP 15 T avec piston mobile

Modèle	WPP 15 T
Code article	400 1115
Spécifications techniques	
Puissance	15 t
Puissance max. applicable sur prisme	3.5 t
Diamètre du piston	40 mm
Poids net (brut)	105 kg (125 kg)

Dimensions en mm	
A - Hauteur	1350 mm
B - Largeur sans la pompe	690 mm
C - Profondeur	500 mm
D - Largeur utile	550 mm
E - Largeur bâti	150 mm
F - Hauteur de table max.	550 mm
G - Course du piston	160 mm
H - Largeur avec la pompe	900 mm



- **Kit de 6 poinçons** avec plaque de fixation Ø 29, 24, 18, 14, 10, 5 mm (en option)

Accessoires	Code Art.
Kit de 6 poinçons avec plaque de fixation pour WPP 15 T	410 1115
Plaque matrice pour WPP 15 T	410 4005