



## CENTRALE A BETON MOBILE CBM 60

La centrale RheinMix Nisbau CBM60 est une centrale à béton **entièrement mobile** qui fait preuve de **fiabilité** et de **qualité**. Sa conception **compacte** et **robuste** est idéale pour les **déplacements fréquents**.

→ Design unique et optimal

→ Transport facile

→ Installation rapide

→ Qualité

Données spécifiques .....	P 2
Données techniques .....	P 3
Dimensions de la centrale .....	P 4
Dimensions de transport .....	P 6
Implantation type: avec silos horizontaux et rampes .....	P 7
Dimensions de l'alimentateur .....	P 8
Implantation type : avec alimentateur .....	P 8
Implantation type : avec silos verticaux et rampes .....	P 9

### Contact

Techn' Hom 1 - 6 rue de l'étang  
90000 BELFORT – France  
Tel : 0033 3 84 900 855  
Fax : 0033 3 84 90 28 29  
[www.rheinmix.com](http://www.rheinmix.com)

[rm@rheinmix.com](mailto:rm@rheinmix.com)

## DONNEES SPECIFIQUES

Cette centrale à béton innovante a été conçue comme **une unité** et peut donc être transportée grâce à **un seul tracteur routier**. L'**Euromix Dynamik 60** est **complètement mobile**. De plus, dans l'optique d'assurer une mobilité optimale, **le montage et le démontage rapide** de la centrale doit être assuré. Avec l'**Euromix Dynamik**, c'est faisable au cours **d'une seule journée**. Lors de cette installation, les **travaux complexes** de solidification des fondations, ou du creusement de fosses sont **superflus**.

Sous ces conditions, Euromix Dynamik est le **choix idéal** pour les grands chantiers ou les principaux axes de transports et pour d'autres **lieux difficilement accessibles**.

### Une mobilité totale qui permet une adaptabilité parfaite



Outre ses nombreux avantages concernant la mobilité, **Euromix Dynamik** établit également de **nouvelles normes** en matière de **facilité d'utilisation**, de **fiabilité** et surtout **d'homogénéité constante** du mélange. Ceci est, en effet, assuré par le **cœur de chaque système** Euromix : le **malaxeur à deux arbres horizontaux**. Sa **conception spécifique** ainsi que les temps de mélange relativement **courts** permettent d'atteindre un débit allant **jusqu'à 60 m<sup>3</sup> /h**.

L'utilisation de **matériaux de qualité** garantit non seulement une **longue durée de vie** de la centrale, mais également un **taux d'usure très faible**.



### Une efficacité inégalée

Malgré sa conformité aux normes, **Euromix Dynamik** est un **système ouvert**. Le stockage et le dosage des adjuvants peuvent être **personnalisés** en fonction des besoins du client. Il est également possible **d'adapter** ou de **modifier sur-mesure chaque commande**.

### Personnalisation en fonction de tous les besoins

L'**Euromix Dynamik** peut être également **utilisée comme une centrale stationnaire** : en dépit de sa mobilité, elle est conçue d'une manière à ce qu'elle n'ait rien à envier aux installations stationnaires classiques. Cela permet, en effet, de faire des **économies intéressantes** au niveau des **coûts d'investissement** par rapport aux centrales classiques. Le système de l'**Euromix Dynamik** est également beaucoup plus **simple d'utilisation**.

#### Contact

Techn' Hom 1 - 6 rue de l'étang  
90000 BELFORT - France  
Tel : 0033 3 84 900 855  
Fax : 0033 3 84 90 28 29  
[www.rheinmix.com](http://www.rheinmix.com)

[rm@rheinmix.com](mailto:rm@rheinmix.com)

**Même en fonctionnement stationnaire : une solution peu onéreuse**

## DONNEES TECHNIQUES

- Capacité théorique :	<b>60 cbm/h</b>
- Volume de béton compacté par gâchée	<b>1,25 m<sup>3</sup></b>
- Contenu total d'agrégats dans les trémies linéaires	<b>4 x 12 cbm = 48 cbm</b>
- Capacité de remplissage des trémies d'agrégats	<b>4 m<sup>3</sup></b>
- Capacité de remplissage de la bascule à ciment	<b>0,75 m<sup>3</sup></b>
- Capacité de remplissage de la bascule à eau	<b>0,4 m<sup>3</sup></b>
- Capacité de remplissage de la bascule à additifs	<b>5 l / 15 l, max 2 x 15 l</b>
- Capacité globale du réservoir d'eau intégré	<b>2 000 l</b>
- Dimensions de transport de la centrale (L x W x H)	<b>14 m x 2,55 m x 4 m</b>
- Poids de transport (approx.)	<b>max 22 000 kg</b>
- Surface d'installation (L x W) avec rampes	<b>18 m x 14 m</b>
- Hauteur totale de travail	<b>8,00 m</b>
- Hauteur de déchargement	<b>4,10 m</b>
- Nombre maxi de silos à ciment	<b>4</b>
- Tension d'alimentation	<b>400 V 50 Hz</b>
- Tension de commande	<b>24 V DC</b>
- Puissance requise d'une version de base	<b>100 kW</b>



### Contact

Techn' Hom 1 - 6 rue de l'étang  
 90000 BELFORT – France  
 Tel : 0033 3 84 900 855  
 Fax : 0033 3 84 90 28 29  
[www.rheinmix.com](http://www.rheinmix.com)

[rm@rheinmix.com](mailto:rm@rheinmix.com)

**DIMENSIONS DE LA CENTRALE**

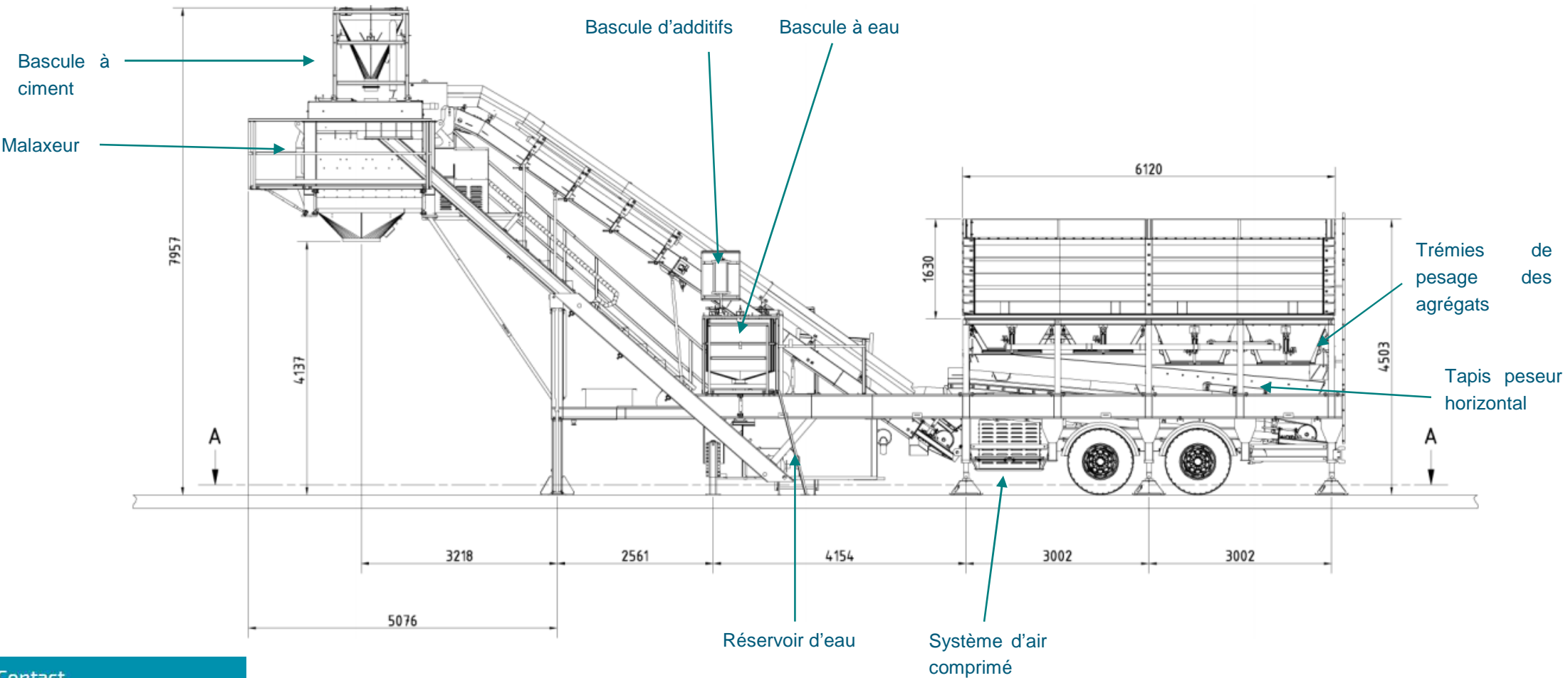

**Contact**

Techn' Hom 1 - 6 rue de l'étang  
 90000 BELFORT - France  
 Tel : 0033 3 84 900 855  
 Fax : 0033 3 84 90 28 29  
 www.rheinmix.com

rm@rheinmix.com

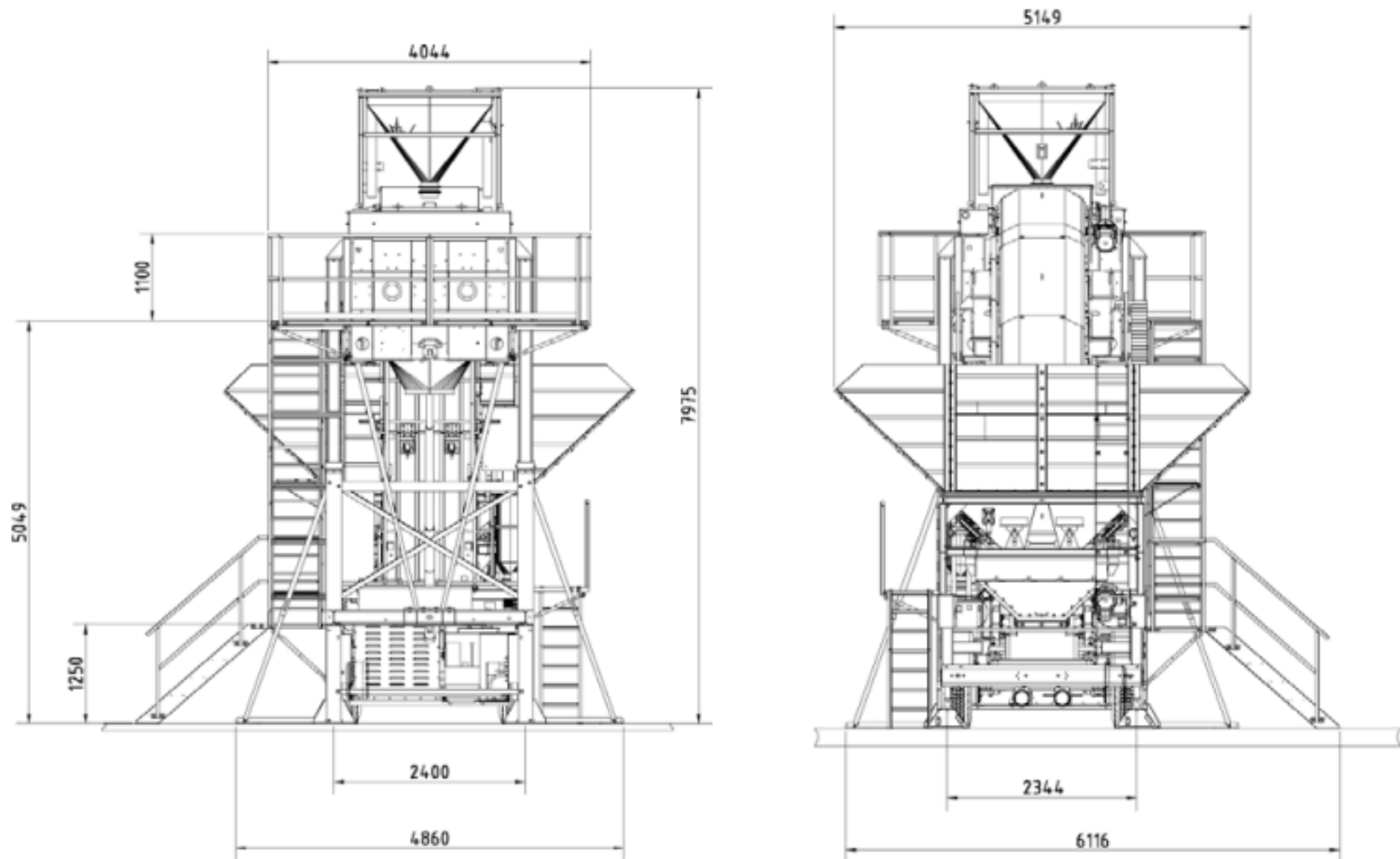

**Contact**

Techn' Hom 1 - 6 rue de l'étang  
 90000 BELFORT - France  
 Tel : 0033 3 84 900 855  
 Fax : 0033 3 84 90 28 29  
[www.rheinmix.com](http://www.rheinmix.com)

[rm@rheinmix.com](mailto:rm@rheinmix.com)

**DIMENSIONS DE TRANSPORT**

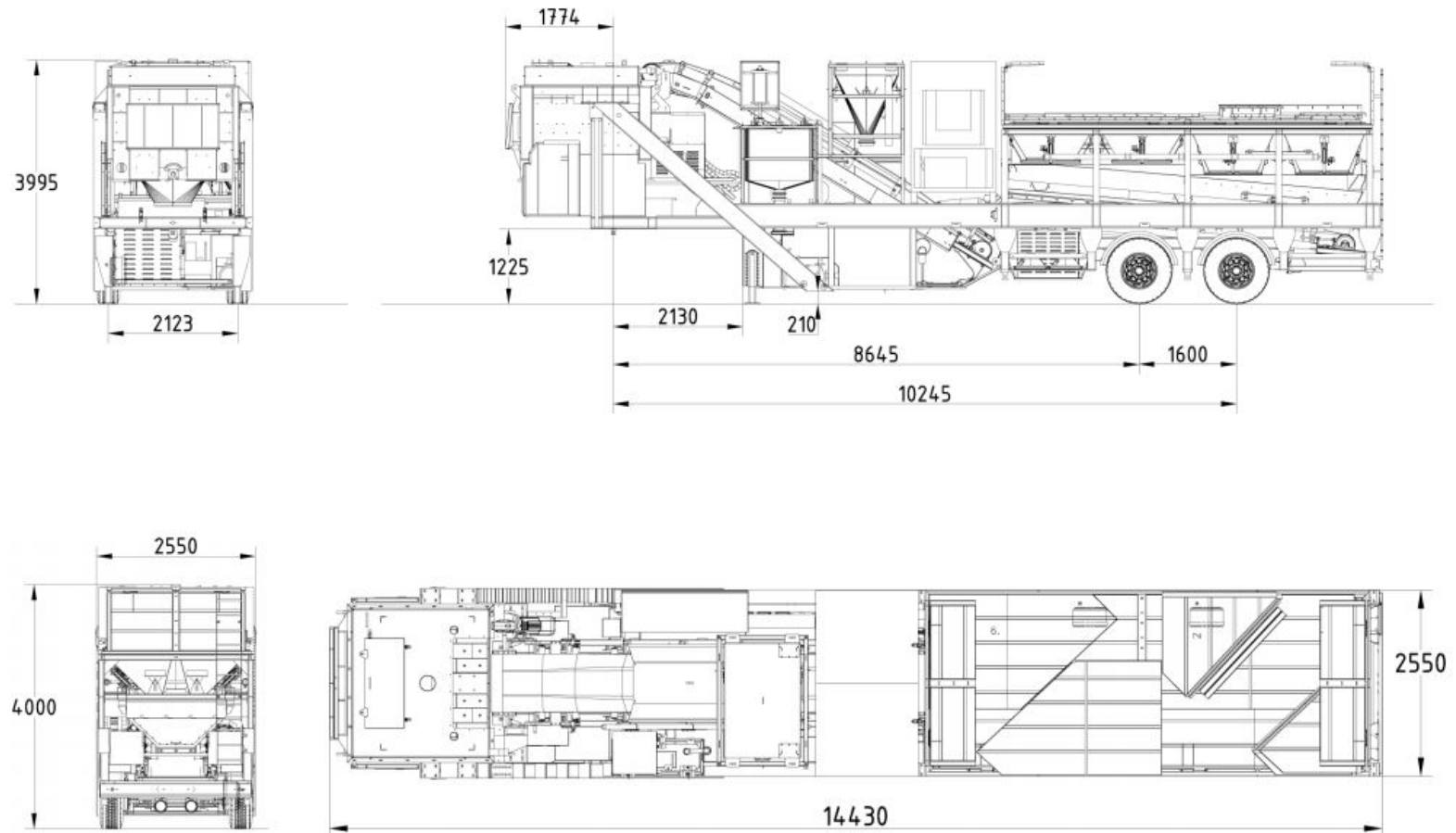

**Contact**

Techn' Hom 1 - 6 rue de l'étang  
 90000 BELFORT - France  
 Tel : 0033 3 84 900 855  
 Fax : 0033 3 84 90 28 29  
[www.rheinmix.com](http://www.rheinmix.com)

[rm@rheinmix.com](mailto:rm@rheinmix.com)

**IMPLANTATION TYPE : AVEC SILOS HORIZONTAUX ET RAMPES**

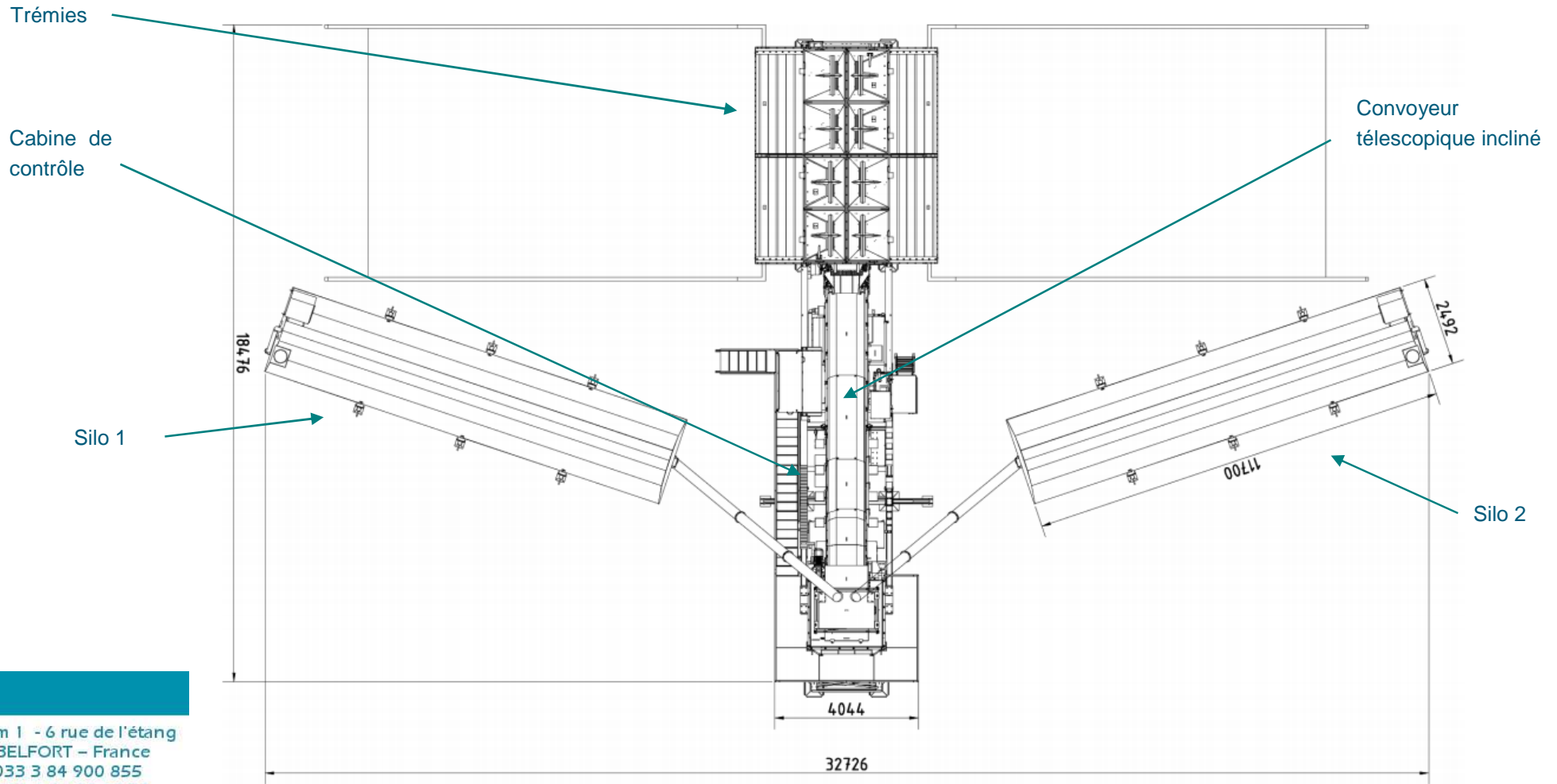

**Contact**

Techn' Hom 1 - 6 rue de l'étang  
 90000 BELFORT - France  
 Tel : 0033 3 84 900 855  
 Fax : 0033 3 84 90 28 29  
[www.rheinmix.com](http://www.rheinmix.com)

[rm@rheinmix.com](mailto:rm@rheinmix.com)

**DIMENSIONS DE L'ALIMENTATEUR →**

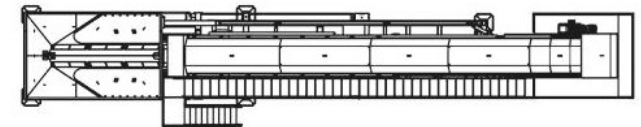
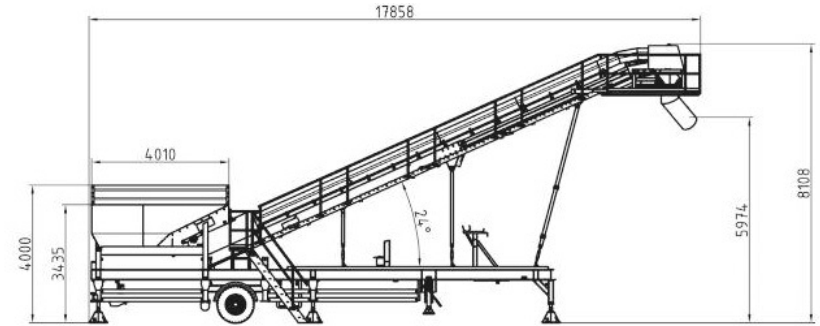
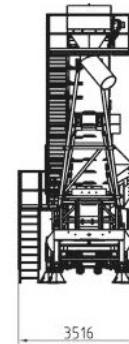
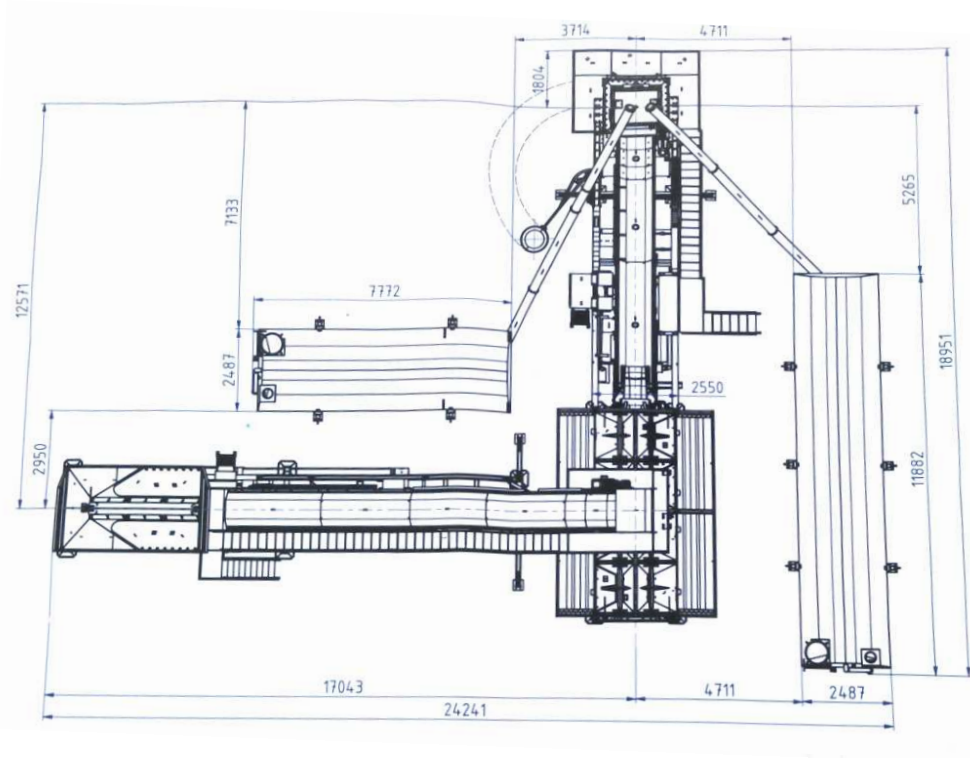

**→ IMPLANTATION TYPE AVEC ALIMENTATEUR**

**Contact**

Techn' Hom 1 - 6 rue de l'étang  
 90000 BELFORT – France  
 Tel : 0033 3 84 900 855  
 Fax : 0033 3 84 90 28 29  
[www.rheinmix.com](http://www.rheinmix.com)

[rm@rheinmix.com](mailto:rm@rheinmix.com)



**IMPLANTATION TYPE : AVEC SILOS VERTICAUX ET RAMPES**

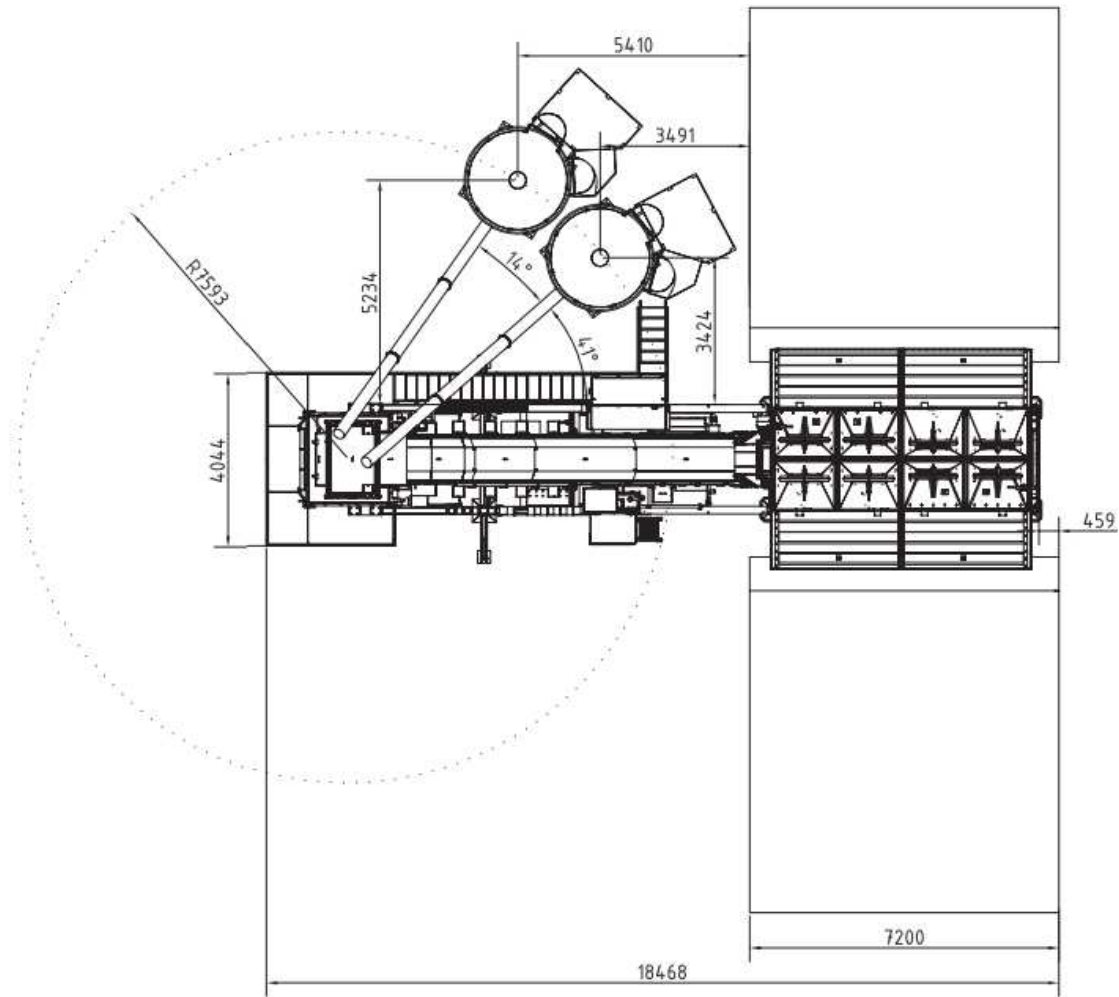

**Contact**

Techn' Hom 1 - 6 rue de l'étang  
 90000 BELFORT - France  
 Tel : 0033 3 84 900 855  
 Fax : 0033 3 84 90 28 29  
[www.rheinmix.com](http://www.rheinmix.com)

[rm@rheinmix.com](mailto:rm@rheinmix.com)