

SKAKO CONCRETE ROTOCONIX®

LA RÉPONSE ABSOLUE À VOS
BESOINS EN MALAXAGE



SKAKO
CONCRETE

La meilleure réponse est le nouveau malaxeur

ROTOCONIX® de SKAKO CONCRETE

TURBINE DISPERSIVE

- La vitesse rapide empêche et détruit les grumeaux, boulettes et agglomérats
DONC UN MEILLEUR MÉLANGE
- Assure une intense compression et optimise l'activité du ciment
DONC DES ÉCONOMIES DE CIMENTS ET LIANTS
- Répartit très rapidement les liquides au cœur du mélange
DONC UN CYCLE DE MÉLANGE PLUS RAPIDE
- Accessibilité et facilité de démontage et nettoyage des composants
DONC ENTRETIEN RAPIDE ET FACILE
- Pièces d'usure à longue durée car recouvert d'acier à 60 HRC
DONC COÛT DE MAINTENANCE RÉDUIT



VIS DE MALAXAGE REVERSIBLE

- Homogénéise et distribue les matériaux verticalement
DONC MEILLEUR MALAXAGE
- Assure un malaxage identique quel que soit le niveau de remplissage de la cuve (10 à 100%)
DONC FLEXIBILITÉ DE LA PRODUCTION
- L'inversion du sens de rotation empêche la rétention de composants sur les faces cachées
DONC VIDANGE TOTALE

CUVE CONIQUE À ROTATION REVERSIBLE

- Surface minimum de la cuve et facilitant l'évacuation
DONC NETTOYAGE RAPIDE ET FACILE
- Pas d'outil devant le remplissage donc pas de dépôt sur les bras d'un mélange à l'autre
DONC MEILLEURE QUALITÉ DE MÉLANGE SANS RISQUE DE POLLUTION
- Le profil en cône de la cuve permet une plage de gâchées de 10 à 100% de la valeur nominale
DONC FLEXIBILITÉ DE LA PRODUCTION
- Accélère la vidange
DONC CYCLES PLUS COURTS
- Evite l'adhérence de matériau aux racleurs, à chaque inversion du sens de rotation de la cuve
DONC UNE VIDANGE TOTALE
- Le malaxage démarre dès l'introduction des premiers composants
DONC UN MALAXAGE PLUS RAPIDE

VOS BESOINS EN MALAXAGE

- Des cycles courts de malaxage
- Vidange complète et rapide
- Entretien réduit et facile
- Régularité de production à coûts réduits
- Une large plage de volume de gâchée pour réduire l'investissement
- Une qualité de mélange en béton de parement ou autres bétons techniques
- Facilité de nettoyage (automatique ou manuel)

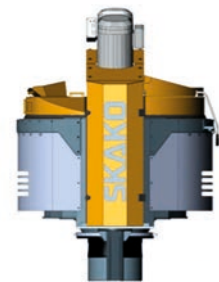
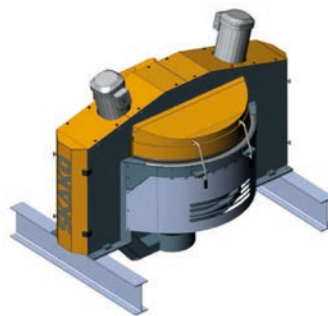
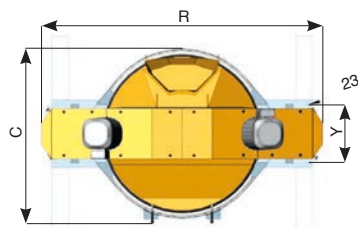
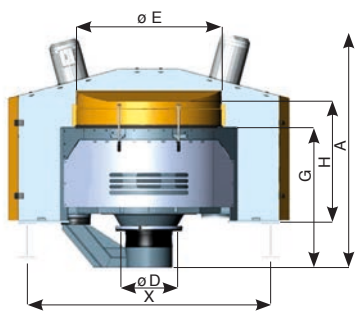

Malaxeur à cuve conique tournante ROTOCONIX®

SKAKO ROTOCONIX®		750	1500	2250
Volume/masse maxi de remplissage	l / kg	750 / 1200	1500 / 2400	2250 / 3600
Capacité en béton compacté	l / kg	500 / 1200	1000 / 2400	1500 / 3600
Puissance moteur rotation cuve	kW	11	22	30
Puissance moteur vis de malaxage	kW	11	22	30
Puissance moteur turbine dispersive	kW	15	30	37
Plage de vitesse cuve	tr/mm	4 - 16	3.5 - 14.5	3.5 - 14.5
Plage de vitesse vis de malaxage	tr/mm	25 - 100	18 - 72	15 - 60
Plage de vitesse turbine dispersive	tr/mm	75 - 300	50 - 200	40 - 160
Masse nette / brute	kg	3400 / 4600	5700 / 8100	6000 / 9600
A : Hauteur hors tout	mm	2300	3200	3200
B : Longueur hors tout	mm	2900	3600	3600
C : Largeur hors tout	mm	1750	2450	2450
D : Diamètre de sortie	mm	550	550	550
E : Diamètre interne de cuve maxi	mm	1660	2360	2360
Angle du cone		60°	60°	60°
G : Hauteur de cuve	mm	950	1560	1560
H : Niveau supérieur du capotage	mm	1300	1470	1470
I : Niveau inférieur de vidange	mm	410	840	840
X : Entraxe des supports (longueur)	mm	2500	3200	3200
Y : Entraxe des supports (largeur)	mm	590	590	590

INTÉGRATION COMPLETE DANS VOTRE AUTOMATISME



- Les moteurs des 3 fonctions de malaxage sont pilotés par des variateurs de fréquence permettant une infinité de possibilités comme :
 - 1) Optimisation de la vitesse de rotation de chaque outil
 - 2) Réglage de la périodicité d'inversion de sens de rotation
 - 3) Vitesse asservie à la consistance et au couple maximum autorisé
 - 4) Personnalisation pour chaque recette de tous les paramètres
- Contrôle rhéologique par mesure de couple à différentes vitesses de la turbine dispersive
- Mesure de la teneur en eau du mélange

SKAKO
CONCRETE

DANS UN MONDE AGITÉ ... SKAKO APPORTE DES SOLUTIONS EN BETON

BÉTON DE QUALITE – PLEINEMENT MAÎTRISÉ

Le béton est le matériau de base des blocs pour la construction. Constitué à 100% d'éléments naturels, il constitue les fondations des habitations, immeubles et infrastructures qui apportent aux populations confort et prospérité.

SKAKO développe la technologie et fournit les services qui facilitent la réalisation et la production de béton de meilleure qualité, si indispensable aux meilleures réalisations actuelles.

Skako est un des fournisseurs majeurs de centrales à béton pour les secteurs du béton prêt à l'emploi, de la préfabrication et de la production industrielle de composants béton.

Nos centrales sont en évolution permanente de façon à nous permettre de fournir des unités de production les plus efficaces.

SKAKO a intégré que, dans l'environnement productif d'aujourd'hui, les améliorations de productivité et la réduction des temps non productifs sont des priorités pour toutes les entreprises. Les matériels SKAKO sont conçus pour fonctionner avec fiabilité dans toutes les conditions.



SKAKO CONCRETE

Bygmestervej 2 - 5600 Faaborg
Denmark

www.skako.com

SKAKO CONCRETE

Parc du Mélantois / Rue des Séquoias
BP 60438 / 59814 Lesquin Cedex
France