

AG_MGU
TILTING CONTAINER 230 TO 610 L
BENNE BASCULANTE 230 A 610 L

- Volume de stockage : 230 à 610 L
- CMU : 750 KG à 1000 KG
- Prises pour chariots élévateurs
- Basculement géré à distance par câble
- Système de sécurité anti glissement par chaîne
- Structure robuste en acier
- Finition laquée ou galvanisée
- Roulettes fixes et pivotantes en option
- Certifiée ISO 9001 / Garantie 2 ans
- Livrée avec CE et notice d'utilisation

INFORMATIONS TECHNIQUES

MATERIEL-LEVAGE.COM propose la benne basculante TYPE MGU. Il s'agit d'une benne basculante à faible hauteur permettant de transporter et décharger divers contenus avec une capacité de stockage allant de **230 à 610 litres**. Son faible niveau d'encombrement lui permet également d'être très utile en manutention avec la possibilité de la placer sous des machines afin de collecter des matériaux, des déchets, des produits...plus rapidement.





Le basculement de la benne est géré directement par l'utilisateur depuis son installation à l'aide d'un câble. Le système de déblocage par câble permet un vidage simple et rapide du contenu. Cette benne est dotée d'un système **de sécurité** par chaîne afin de diminuer le risque de glissement de la charge et d'empêcher une ouverture non volontaire du fond.

Elle est également facilement transportable en charge grâce à ses fourreaux adaptées pour chariots élévateurs et transpalettes.

Cette benne est particulièrement robuste grâce à sa tôle en acier. Elle est également ergonomique avec un rebord profilé et centre de gravité optimisé permettant une évacuation sans difficulté de la totalité du contenu de la benne. Il est également possible d'ajouter des roulettes afin de faciliter le déplacement de la benne, en toute sécurité.

Cette benne basculante existe en finition **laquée** ou **galvanisée (ISO 1461)**

Il est également possible de choisir la couleur de votre benne en fonction des **5 couleurs** disponibles :

- RAL 2000 
- RAL 3000 
- RAL 5012 
- RAL 6011 
- RAL 7005 

Cette benne est certifiée ISO 9001. Elle est livrée avec son **certificat de Conformité Européen (CE)** et sa **notice d'utilisation**.

Options :

- Couvercle galvanisé à double ouverture.
- 2 roulettes fixes en polyamide Ø 100 mm (hauteur 125 mm) et 2 roulettes pivotantes (dont 1 avec arrêt).
- Soudure résistante à l'huile et étanche à l'eau.

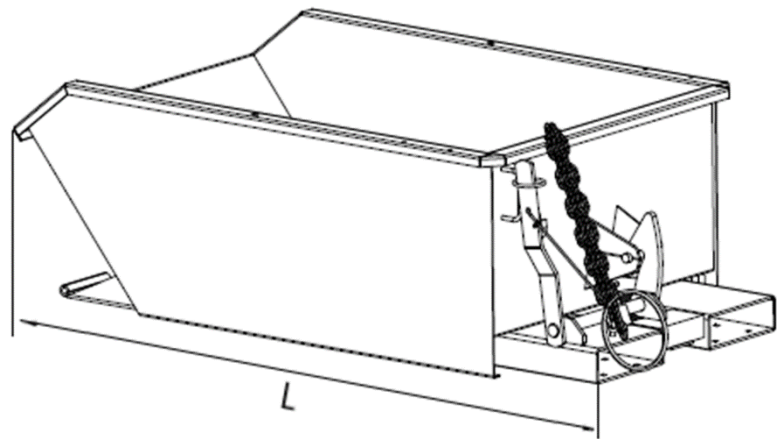
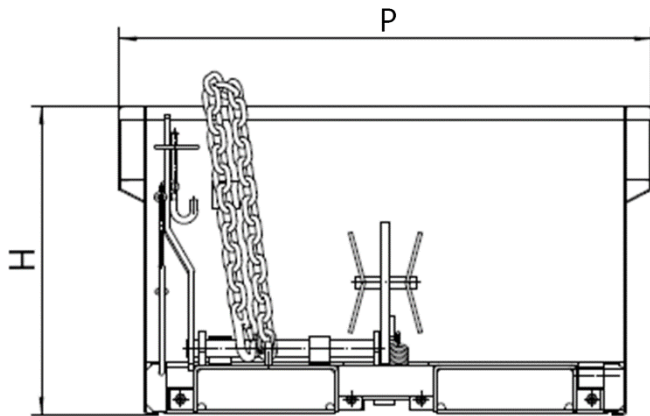

AG_MGU
TILTING CONTAINER 230 TO 610 L
BENNE BASCULANTE 230 A 610 L
EN
FR
CARACTERISTIQUES TECHNIQUES

Modèle	Volume de stockage	CMU	Hauteur basculement	Dimensions (L x P x H)	Poids (laqué)	Poids (galvanisé)
AG_MGU-230	230 L	750 KG	350 mm	1385 X 680 X 450 mm	84 KG	90 KG
AG_MGU-270	270 L	1000 KG	350 mm	1385 x 780 x 450 mm	96 KG	103 KG
AG_MGU-460	460 L	1000 KG	350 mm	1385 x 1280 x 450 mm	120 KG	129 KG
AG_GU-610	610 L	1000 KG	350 mm	1385 x 1680 x 450 mm	138 KG	148 KG

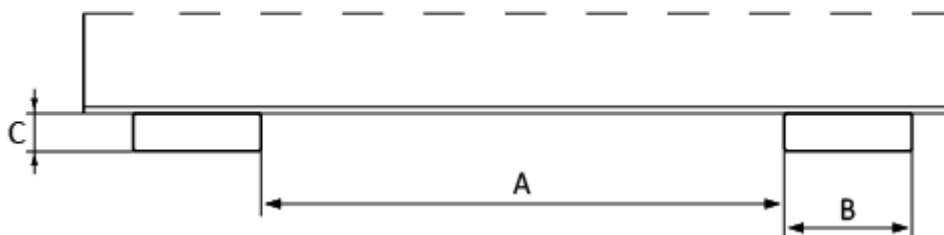

Modèle	Dimensions intérieures des fourreaux		
	A	B	C
AG_MGU-230	10 mm	200 mm	60 mm
AG_MGU-270	150 mm	200 mm	60 mm
AG_MGU-460/610	495 mm	200 mm	60 mm