



VITRINE RÉFRIGÉRÉE PRESTIGE

FROID



- Température de fonctionnement : 0 à +4°C pour une ambiance +25°C / 60% HG
- Vitres bombées relevables
- Joues ABS
- Tablette arrière inox
- Eclairage exposition spécial viande
- Réserve réfrigérée (4 portes) volume 370 litres
- Chassis inox
- Thermostat électronique avec affichage digital

Données Techniques	PRC 70	PRC 105	PRC 150	PRC 200	PRC 250	PRC 290
longeur sans joues (mm)	600	950	1400	1900	2400	2800
Epaisseur de les joues (mm)	50	50	50	50	50	50
Superficie d' exposition (m ²)	0.49	0.78	1.15	1.56	1.97	2.30
Puissance frigorifique (W)	511	709	709	1160	1374	1650
Puissance nominal (w)	425	535	621	820	1083	1628
nombre de portes	1	2	2	3	4	4
Température de fonctionnement (°C)	0/3°C					
Dimensions de l' emballage (cm)	80*127*144	115*127*144	160*127*144	210*127*144	260*127*144	300*127*144
Poids appareil (kg)	65	80	178	228	278	320
Poids brut (kg)	110	115	273	325	380	435

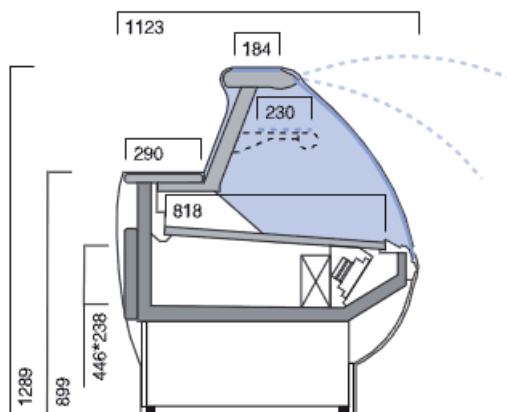

Sté CHRISTIAN RAGE

Avenue de la Mer
34470 Pérols

Tél: 0467500180 / Fax: 0467501166



E-mail: contact@christianrage.fr

Site: www.christianrage.fr