



PER160FE

**GAMME RENFORCÉE
STRENGTHED RANGE**

Pour un travail jusqu'à 10h par jour

Operating time : up to 10h per day

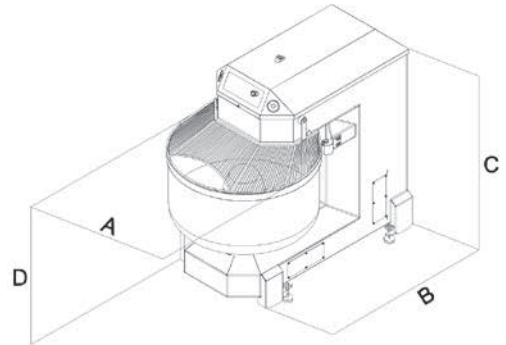

PERxFE

- 2 vitesses
- 1 moteur
- Cuve et outil synchronisés
- Minuterie
- Bouchon de cuve
- Cuve inox entraînée
- Outil spiral inox

Programmable
Tableau de commande digital
Commandes automatiques ou manuelles

- Grille de protection inox relevable
- Galets anti-déformation de cuve
- Sur roulettes
- Patins anti-vibrations
- Vérins de mise à niveau

OPTIONS

- Corps de machine en inox
- Marche arrière
- Commandes électromécaniques
- Doseur d'eau
- Couvercle de protection en inox

PERxFE

- 2 speeds
- 1 motor
- Synchronized tool and bowl
- Timer
- Bowl tap
- Drawn stainless steel bowl
- Stainless steel spiral tool

Programmable
Digital control panel
Manual or automatic control

- Stainless steel raising safety grid
- Anti-strain travelling wheels for bowl
- Castors
- Anti-vibration pads
- Adjustable level

OPTIONS

- Stainless steel body
- Bowl reverser switch
- Electromechanical control panel
- Water measurer
- Stainless steel protection cover

PER160FE

PER240FE

Dimensions / Dimensions	PER160FE	PER240FE
A mm	870	980
B mm	1770	1885
C mm	1435	1490
D mm	920	971
Poids / Weight		
Kg	882	888
Capacités / Capacities		
Cuve / Bowl (L)	250	355
Farine / Flour (kg)	De 5* à 100*	De 7.5* à 150*
Pâte / Dough (kg)	De 7.5* à 160*	De 11* à 240*
Nombre de moteurs / Number of motors	1	1
Puissance du moteur / Power motor		
1ère vitesse / 1st speed (Kw)	7	7
2ème vitesse / 2nd speed (Kw)	11	11
Voltage / Voltage	TRI - 230/400V - 50/60Hz	

*sous réserve du respect de l'utilisation mentionnée / subject to the respect of the mentioned using