



YANMAR

CHARGEUSE SUR PNEUS

V120



Poids opérationnel	7 000 kg
Puissance du moteur	74,4 kW (101 CV)
Débit max.	1,2 - 1,8 m ³
Force d'excavation (bras)	71 kN
Force d'excavation (godet)	59 kN

Polyvalence & efficacité dans les contextes les plus différents



ARTICULATION DROITE ET RIGIDE

Pour une meilleure fiabilité, pour une meilleure stabilité. Les roues avant et arrière suivent le même tracé. Pas d'endommagement des pelouses, ni des chaussées. Rayon de braquage court et positionnement optimal des fourches à palette. Moins d'usure des pneus.



SYSTÈME DE CINÉMATIQUE PARALLÈLE

Grâce à son système de cinématique parallèle, le V120 prélève les charges rapidement et de façon précise sans devoir constamment adapter l'angle de charge.



ATTACHES RAPIDES HYDRAULIQUES

Le système de l'attache rapide permet de changer facilement depuis la cabine les accessoires grâce à deux commandes



MOTEUR

Conforme aux normes EU Phase III B/EPA Tier 4 final, garantissant une consommation de carburant et des émissions réduites. Le moteur à montage transversal permet un accès aisé à des fins de maintenance et fait office de contrepoids.





QUALITÉ DES COMPOSANTS

Composants développés en Europe et réputés pour leur excellente qualité. La conception et la performance des composants permettent d'effectuer des tâches de chantier lourdes et d'assurer une longue durée de vie à la machine.



UTILISATION FACILE

Le pivotement du train avant s'effectue électriquement de manière proportionnelle. Diverses fonctions supplémentaires sont intégrées directement permettant d'effectuer des mouvements avec une précision exceptionnelle.



CABINE

Conçues pour garantir à leur opérateur un maximum de confort et de productivité, les cabines sont dotées d'un système d'amortissement des bruits et des vibrations. Elles sont homologuées ROPS/FOPS.



ESSIEU ARRIÈRE OSCILLANT

Confort de l'opérateur amélioré, augmentation de la stabilité de la machine, durée de vie accrue. La stabilité de la machine est optimisée lors de l'utilisation du godet et des fourches.

DIMENSIONS



GODET

Capacité selon ISO 7546 : 1,20 m³
Densité max. : 1,8 t/m³

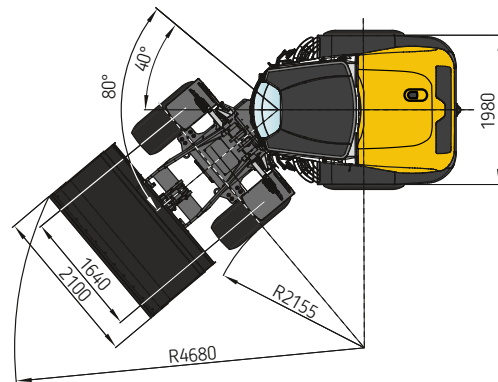
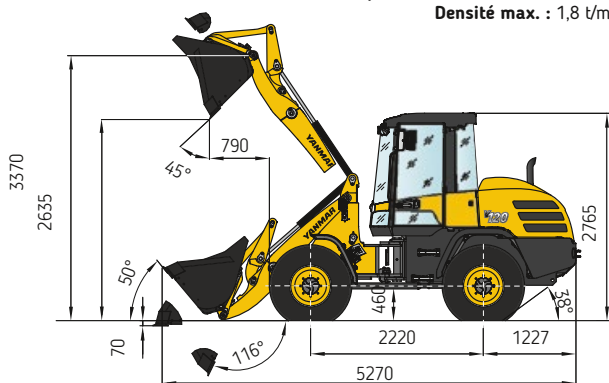

LÈVE-PALETTES

Charge utile, hauteur hors-tout de levage : 2900 (3100*) kg
Charge utile, position de transport : 3500* kg
*avec contrepois sur essieu AR

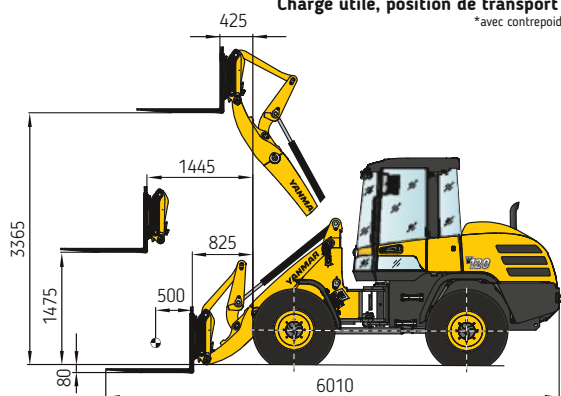

BENNE UNIVERSELLE

Capacité selon ISO 7546 : 1,05 m³
Densité max. : 1,6 t/m³

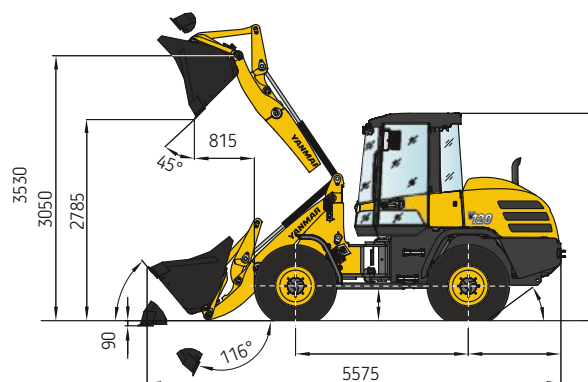

TYPE DE GODET

	Contenu	Densité	Largeur	Hauteur de déversement
Godet chargeur, a. r., dents	1,20 m ³	1,8 t/m ³	2100 mm	2750 mm
Godet chargeur, a. r., lame boulonnée	1,20 m ³	1,8 t/m ³	2100 mm	2710 mm
Godet à terre, a. r., dents	1,35 m ³	1,6 t/m ³	2100 mm	2700 mm
Godet à terre, a. r., lame boulonnée	1,35 m ³	1,6 t/m ³	2100 mm	2660 mm
Godet à grande capacité, lame boulonnée	1,55 m ³	1,2 t/m ³	2100 mm	2610 mm
Godet à grande capacité, lame boulonnée	1,80 m ³	0,8 t/m ³	2200 mm	2550 mm
Benne universelle, a. r.	1,05 m ³	1,6 t/m ³	2100 mm	2785 mm
Godet à déversement latéral, a. r. sans dents	0,85 m ³	1,8 t/m ³	2100 mm	2665 mm
Godet à déversement intégral, a. r., sans dents	1,20 m ³	1,2 t/m ³	2100 mm	3970 mm
Godet à déversement intégral, a. r., sans dents	1,80 m ³	0,6 t/m ³	2200 mm	4030 mm
Godet ajouré, a. r.	0,95 m ³	2,15 t/m ³	2100 mm	2780 mm
Godet chargeur avec 4 griffes à fermeture	1,20 m ³	1,2 t/m ³	2100 mm	2750 mm

DENSITÉ - EXEMPLES

Granit, basalte, sable (humide), gravier (humide), schiste : 1,8 - 2,2 t/m³ - Terre végétale, argile, charbon : 1,1 - 1,6 t/m³
Grès, plâtre, calcaire, terre (humide), sable (sec), gravier (sec) : 1,5 - 1,8 t/m³ - Copeaux de bois (sec), compost : 0,2 - 1,0 t/m³

PROVISOIRE

SPÉCIFICATIONS TECHNIQUES

[CARACTÉRISTIQUES DE FONCTIONNEMENT,

Poids opérationnel	7 100 kg
Charge de basculement en ligne (ISO 14397-1)	5 000 kg
Charge de basculement en braquage (ISO 14397-1)	4 400 kg
Longueur hors-tout, godet au sol	5 480 mm
Largeur totale	2 100 mm
Rayon de braquage au bord extérieur du godet standard	4 680 mm
Empattement	2 290 mm
Hauteur sur cabine	2 780 mm

[MOTEUR]

Fabricant, marque	Deutz, TCD 3,6 L4
Type	Moteur diesel 4 cylindres turbo avec intercooler, EU Phase IV / Tier 4 Final
Principe	4 temps, système d'injection Common Rail
Cylindrée	3 600 cm ³
Puissance selon ISO 14396 à 2 200 tr/min	74,4 kW (101 CV)
Système de refroidissement	Par eau

[SYSTÈME ÉLECTRIQUE

Tension de service	12 V
Éclairage selon code allemand StVZO et Euronorm	

[TRANSMISSION]

Entraînement hydrostatique en circuit fermé, indépendant de l'hydraulique de travail. Système éprouvé de régulation automatique, optimisation automatique de la force de traction et de la vitesse. Moteur hydraulique à deux paliers à passage sous charge. Variation continue de la vitesse AV et AR. Transmission intégrale du réducteur situé à l'essieu AR passant par un arbre de transmission à l'essieu AV. Pédale « inching » de freinage et d'accélération pour une conduite et un arrêt maîtrisés à un régime élevé.

2 paliers de vitesse :	Palier I	0-6 km/h
	Palier II	0-20 km/h
4 paliers de vitesse (version marche rapide en option)	Palier I	0-6 / 0-19 km/h
	Palier II	0-11 / 0-36 km/h

[ESSIEUX]

Essieu AV: essieu planétaire, rigide, avec frein central à disques intégré. Différentiel autobloquant 45%.

Essieu AR: essieu à engrenages planétaires avec réducteur intégré, suspension oscillante, amortissement par butoirs en caoutchouc. Différentiel autobloquant 45%.

Angle d'oscillation $\pm 8^\circ$

[FREINS]

Frein de service	Frein central à tambour actionné hydrauliquement, agissant sur les 4 roues motrices.
Frein auxiliaire	L'entraînement hydrostatique en circuit fermé agit en frein auxiliaire.
Frein de stationnement	Frein à tambour à commande mécanique sur l'essieu AV.

[PNEUMATIQUES]

Standard	406/70 R 20 SPT 9 Dunlop
----------	--------------------------

SPÉCIFICATIONS TECHNIQUES



[DIRECTION]

Par articulation, 2 vérins de direction amortis en fin de course, direction entièrement hydraulique par valve prioritaire load-sensing, bonne dirigeabilité même au ralenti.

Angle de braquage total 80°

[QUANTITÉ DE REMPLISSAGE]

Réservoir de carburant 110 l

Réservoir d'AdBlue 10 l

Système hydraulique (avec réservoir) 93 l

[SYSTÈME HYDRAULIQUE]

Débit de la pompe 78 l/min

Pression de service 250 bar

Distributeur : Valve hydraulique proportionnelle avec 3 circuits de commande, alimentant les fonctions de travail "lever et abaisser", "rentrer, vider le godet avec palier rapide" ainsi que "3^{ème} circuit (1^{er} circuit supplémentaire)". Commande simultanée et indépendante de tous les mouvements.

Vérins hydrauliques : 1 vérin de levage, 1 vérin de cavage, à double effet

Circuit d'huile régulé par thermostat, garantissant que la température d'huile soit rapidement atteinte et protégeant contre la surchauffe. Filtre de retour installé dans le réservoir hydraulique, càd, remplacement des éléments filtrants de manière respectueuse de l'environnement.

Commande pour 3^{ème} circuit, commande électro-proportionnelle, limitation du débit d'huile via l'écran des fonctions de la machine, service continu. Installation sur équipement chargeur, coupleurs compris.

Position flottante commutable hydrauliquement via l'override du point de pression « abaisser » sur le joystick, service continu commutable électriquement.

Commande en croix à levier unique (manette) avec commutateur du sens de la marche intégré et régulateur de circuit supplémentaire.

[ÉQUIPEMENT CHARGEUR]

Équipement chargeur avec cinématique parallèle et attache rapide mécanique intégrée (option : attache rapide hydraulique)

Godet chargeur (ISO 7546) 1,20 m³

Force de levage au sol (ISO 14397-2) 71 kN

Force d'arrachement (ISO 14397-2) 59 kN

[LÈVE-PALETTES]

Charge utile (course totale de levage et direction) 2 900 (3 100*) kg

Charge utile (pos. De transport) à env. 300 mm au-dessus du sol, course totale de direction 3 500 kg

Largeur du porte-fourches 1 240 mm

Longueur fourches (100 x 40 mm) 1 120 mm

Facteur de stabilité statique 1,25

Charges utiles calculées sur terrain plat = 80% de la charge de basculement

[CABINE]

Cabine panoramique en acier, à suspension élastique, réceptionnée ROPS (EN ISO 3471 ROPS) et FOPS** (EN ISO 3449 FOPS)

Deux portières, essuie-glace à balayage intermittent et lave-glace électriques AV et AR, vitrage de sécurité teinté, vitre gauche coulissante.

Siège MSG85 (modèle de base) à amortissement hydraulique, réglable en longueur et hauteur ainsi qu'en fonction du poids du conducteur, ceinture ventrale selon ISO 7096 et ISO 6683.

Chauffage avec ventilateur à 3 vitesses (commutation air frais / air pulsé) ainsi que dégivrage pare-brise AV & AR.

Volant réglable en inclinaison et hauteur, pré-équipement climatisation et radio, 2 phares de travail AV

Puissance acoustique Lwa 101 dB (A)***

Pression acoustique Lpa 74 dB (A)***

Valeurs efficaces d'accélération pour le corps moins de 0,5 m/s²****

Valeur efficaces d'accélération pour la main - le bras moins de 2,5 m/s²****

*Avec contrepoids sur l'essieu AR / **FOPS seulement avec grillage pour lucarne (option) / *** Niveaux sonores mesurés conformément à la directive 2000/14/CE et EN474 / **** Vibration selon directive 2006/42/CE et EN474



ÉQUIPEMENTS SUPPLÉMENTAIRES

[OPTIONS]

PNEUMATIQUES

405/70 R 20 EM 01 Mitas | 400/70 R 20 IT530 Goodyear | 380/75 R 20 XZSL Michelin | 16/70-20 EM E 91-2 Dunlop | 420/75 R 20 XMCL Michelin | 405/70 R 20 MPT E-70 Conti | Pneus spéciaux sur demande

ÉQUIPEMENT FRONTAUX

Godet chargeur* : 1,20 m³ | Godet à terre* : 1,35 m³ | Godet à grande capacité* : 1,55 / 1,80 m³ | Godet à déversement latéral : 0,85m³ | Godet à déversement intégral* : 1,20 / 1,80 m³ | Benne universelle* : 1,05 m³ | Godet ajouré : 0,95 m³ | Godet chargeur avec 4 griffes à fermeture : 1,20 m³ | Ripper porté, avec 4 dents | Lève-palettes : porte-fourches 1 240 mm de large | Crochet à fixer sur les fourches | Crochet, intégré à l'attache rapide | Potence avec bras rigide | Potence télescopique à réglage mécanique | Lame de déneigement

*En option avec lame boulonnée

POSTE DE CONDUITE

Siège confort MSG85 à amortissement hydraulique, dossier haut, réglable en fonction du poids du conducteur, ceinture ventrale | Siège haut de gamme MSG95 à suspension pneumatique, support orthopédique des vertèbres lombaires, dossier haut, accoudoirs ajustables, appui-tête, siège et dossier chauffants

SYSTÈME HYDRAULIQUE

4^{ème} circuit, commande (électro-proportionnelle) et installation sur bras de levage, coupleurs et service continu compris, par ex. pour des outils dotés de 2 fonctions hydrauliques | 4^{ème} circuit High-Flow, 116 l/min, 180 bar (électro-proportionnelle) et installation sur bras de levage, coupleurs compris | 4^{ème} circuit, à simple effet, commande (électro-proportionnelle) avec retour sans pression et installation sur train AR | Prise pour marteau hydraulique à main, avec diviseur de débit | Retour sans pression, sur bras de levage | Système d'amortissement des oscillations de charge (LSD)

CABINE

Grille de lucarne FOPS | Gyrophare jaune | Fenêtre coulissante sur la porte droite | Chauffage d'appoint diesel avec minuterie | Phare de travail AR | Climatisation

AUTRES ÉQUIPEMENTS

Version rapide (avec pack autorisation) 36 km/h | Accélérateur manuel, transmission désactivée | Antivol | Huile biodégradable, à base d'ester BIO-E-HYD-HEES | Pompe de ravitaillement électrique | Contrepoids AR | Clapet de sécurité pilotée sur vérins de levage et de cavage | Système de graissage centralisé | Coupe-batterie | Avertisseur de recul | Autres équipements optionnels sur demande



YANMAR



Yanmar Construction Equipment Europe
25, rue de la Tambourine, 52100 SAINT-DIZIER
France

ycee-contact@yanmar.com

www.yanmarconstruction.fr

Imprimé en France - Le constructeur se réserve le droit de modifier les informations de ce catalogue sans préavis. Pour tout complément d'information, veuillez vous adresser à votre distributeur agréé Yanmar Construction Equipment Europe.

FR_V120_0317