



OH 1300

TABLE ELEVATRICE DOUBLE CISEAUX 500kg
500kg HYDRAULIC LIFT TABLE





SECURITE

- Ne jamais introduire ses mains ou ses pieds dans le mécanisme des ciseaux
- Ne pas permettre à d'autres personnes de se tenir devant ou derrière la table élévatrice quand vous la déplacez
- Ne pas déplacer la table quand elle est en position haute avec une charge car celle-ci pourrait tomber
- Ne pas passer sous la table
- Ne pas surcharger la table, ne pas dépasser le poids maximum pour lequel elle est conçue
- Se positionner de façon à ce que les roulettes ne puissent rouler sur vos pieds ou ceux de personnes à proximité
- Tenir compte d'une différence éventuelle de hauteur ou d'irrégularités du sol lors du déplacement de la table, même en position basse, la charge pourrait tomber
- Ne pas utiliser la table sur un sol en pente
- Ne pas utiliser la table pour porter des personnes
- Ne pas lever la table trop vite, la charge pourrait tomber
- Stopper le mouvement en cours si vous constatez un déséquilibre de la charge ou si vous la voyez glisser
- Centrer la charge. Celle-ci doit être placée sur les 80% interne de la surface disponible
- Faire un entretien rigoureux de la table.
- Ne pas modifier la table.
- Enlever la charge de la table et employer un système de sûreté pour empêcher la table de s'abaisser lors des entretiens.
- Utiliser la table dans des conditions normales d'hygrométrie.

DESCRIPTION



CLAS[®]



L'inspection journalière est nécessaire pour déceler les dysfonctionnements ou les défauts de la table.

ATTENTION !

Ne pas utiliser la table si les défauts suivants sont constatés :

- Vérifier qu'il n'y ait pas de déformations, craques ou fissures sur le plan de pose.
- Vérifier qu'il n'y ait pas de fuites au niveau du bloc hydraulique.
- Vérifier qu'il n'y ait pas de pièces tordues, que la table soit bien d'aplomb.
- Vérifier la liberté de rotation des roulettes.
- Vérifier que les freins fonctionnent.
- Vérifier que toutes les articulations soient en bon état.

UTILISATION

Capacité : 500kg

Dimension de la table : 1010 x 520mm

Hauteur d'élévation : mini 440mm / maxi 1575mm

Hauteur timon : 1130mm

Diamètre des roues : 150mm

Nb de coup de pédale maxi : 75

Poids : 168kg

Utilisation du frein

ATTENTION !

Toujours actionner le frein lorsque la table n'est pas utilisée

1 - Vers le bas : frein actionné

2 - Vers le haut : frein libéré

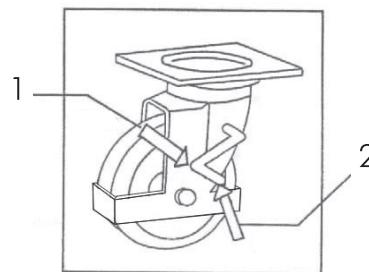

Elévation de la table

AVERTISSEMENT !

Ne pas poser et lever une charge sans être sûr que son poids est compatible avec la capacité de la table.

Ne pas poser de charge si elle ne repose pas dans le périmètre intérieur de 80% (voir schéma 1)

Actionner la pédale plusieurs fois jusqu'à la hauteur désirée.

Une fois la position maxi en hauteur atteinte inutile de continuer à actionner la pédale d'élévation.

La table s'abaisse légèrement après adoption de la position la plus élevée.

Note :

Le bloc hydraulique est conçu pour maintenir la table à la position choisie.

Au bout d'un certain temps la table finira par baisser lentement ce qui est normal.



Descente de la table

AVERTISSEMENT !

Ne pas mettre les mains ou les pieds dans le mécanisme des ciseaux de la table.

Tirez le levier de commande et la table descendra.

Entretien

Chaque mois graisser les points décrits ci-dessous :

1- Graisser le chemin de roulement

2- Huiler les axes

3- Graisser les parties tournantes

4- Huiler les roues et la pédale d'élévation

Tous les ans changer l'huile hydraulique.

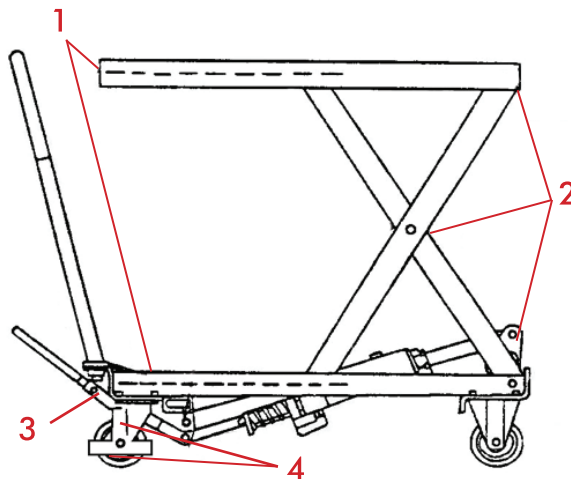



SECURITY

- Do not put foot or hand in scissors mechanism.
- Do not allow other person to stand in front of or behind lift table when it is moving.
- Do not move lift table when table is in raised position. Load could fall down
- Do not enter under table
- Do not overload lift table
- Do not put foot in front of rolling wheels. Injury could result
- Watch difference and hardness of floor level when moving lift table. Load could fall down
- Do not use lift table on slope or inclined surface, lift table may become uncontrollable and create danger
- Do not lift people. People could fall down and suffer severe injury.
- Do not lower table too fast. Load could fall down
- Stop operating lift table if load becomes unstable. Byake lift table when sliding load on of off table
- Do not side or end load. Load must be distributed on at least 80%of table area
- Practice maintenance work according to service instructions
- Do not modify lift table without manufacturer's written consent
- Remove load from table and use safety stopper to prevent table from lowering when servicing lift table
- This lift table is not designed to be water resistant. Use lift table under dry condition

DESCRIPTION





Daily inspection is effective to find the malfunction or fault on lift table. Check lift table on the following points before operation.

WARNING !

DO NOT use lift table if any malfunction or fault is found :

- Check for scratch, bending or cracking on the lift table.
- Check if there is any oil leakage from the cylinder.
- Check the vertical creep of the table.
- Check the smooth movement of the wheel.
- Check the function of brake.
- Check if all the bolt and nuts are tightened firmly

USE

Capacity : 500Kg

Table size : 1010 x 520mm

Height : mini 440mm / maxi 1575mm

Stroke : 1130mm

Wheels : 150mm

Pedal to top : 75

Weight : 168Kg

Brake using

WARNING

Brake lift table when not moving it in order to prevent sudden movement.

The brake is equipped with the swivel caster on the right side.

- 1- Braking the wheel, press the brake pedal.
- 2- Releasing the brake, lift up the brake pedal

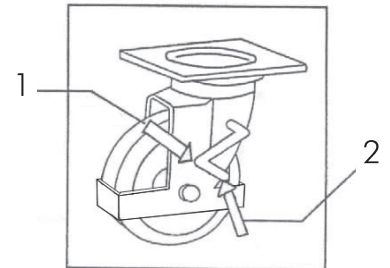

Lifting the table

DO NOT overload lift table, stay within its rated capacity.

DO NOT side end load must be distributed on at least 80% of table area.

Press the lifting pedal several times until the table reaches the desired position.

The table does not elevate after reaching the highest position even if the lifting pedal is pressed.

The table lowers slightly after reaching the highest position.

NOTE:

The hydraulic cylinder is designed to hold table. As is the nature of the hydraulic system, table lowers very slowly over an extended period of time. Please note the table does not stay at the same position definitely.



Lowering table

WARNING !

DO NOT put foot or hand in scissors mechanism.

Pull the lowering down and table lowers

Service

Lubricate each point described below every month :

1- Grease roller friction surface

2- Oil pin

3- Grease joint

4- Oil pedal fitting

Change hydraulic oil each year

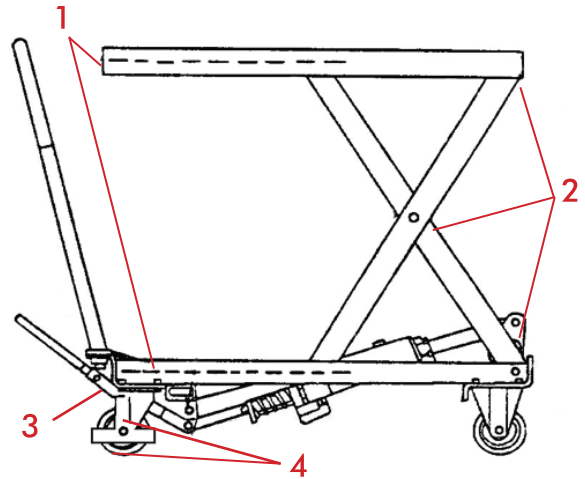



CLAS EQUIPEMENTS

ZA de la CROUZA
73800 CHIGNIN
FRANCE

Tél. +33 (0)4 79 72 62 22

Fax. +33 (0)4 79 72 52 86

OH 1300

TABLE ELEVATRICE DOUBLE CISEAUX 500kg
500kg HYDRAULIC LIFT TABLE

Si vous avez besoin de composants ou de pièces, contactez le revendeur
En cas de problème veuillez contacter le technicien de votre distributeur agréé

If you need components or parts, please contact the reseller.
In case of problems, please contact your authorized technician.