



## Generatori d'aria calda a scarti di legno

Générateurs d'air chaud alimenté  
par déchets de bois

Incinerators for wood scraps

Warmluftherzeuger durch Holzabfall

Generador de aire caliente para descartes de madera

*Calory  
60*

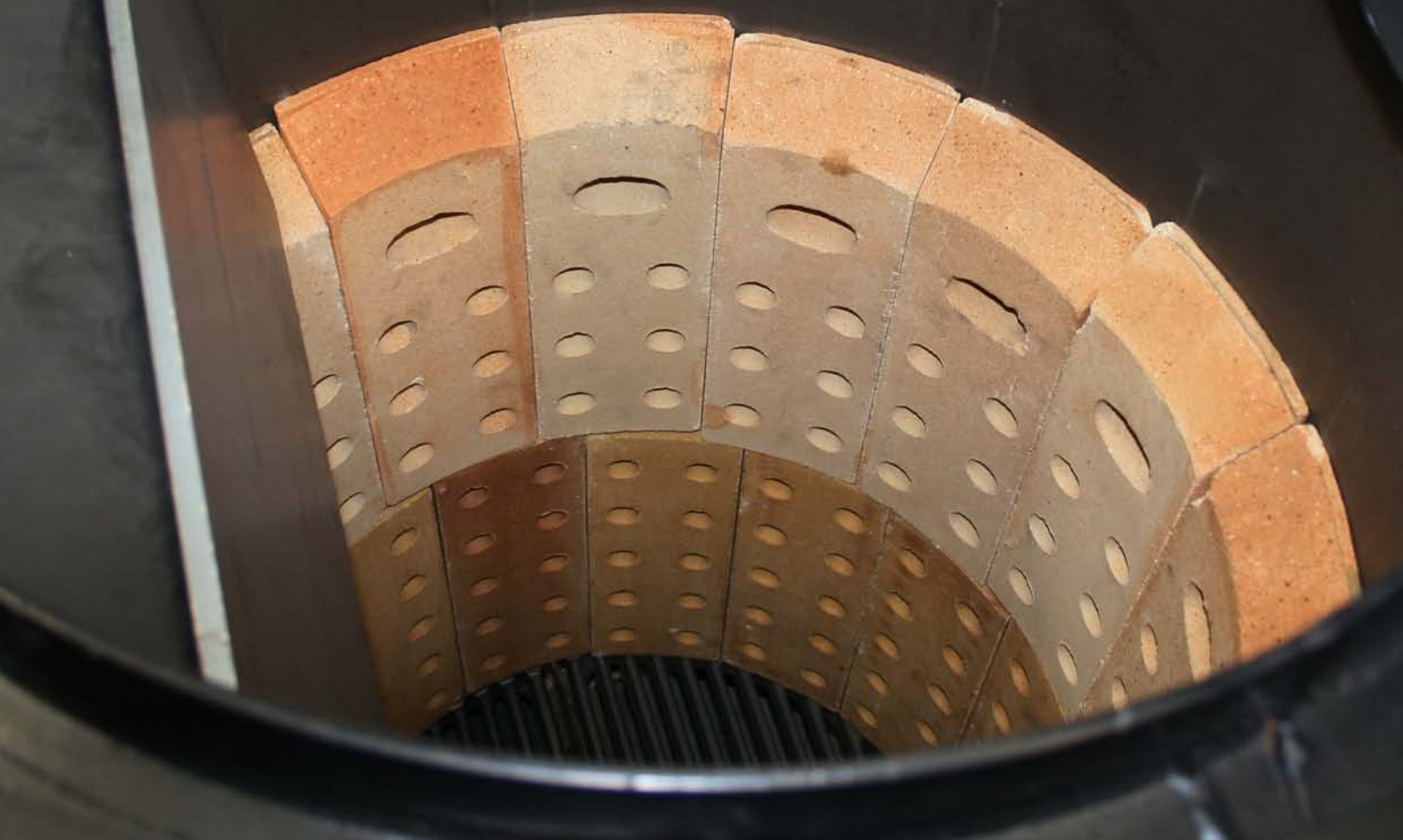



# Calory 60



PORTELLO DI CARICO CALORY CON CONTROPORTA DI SICUREZZA.  
 PORTE DE CHARGE AVEC CONTREPORTE DE SECURITE.  
 DOOR FOR LOADING OF CALORY WITH SAFETY FLAP & LOCK.  
 LADKLAPPE, CALORY MIT SICHERHEITSTÜR  
 PUERTA DE CARGA CON CONTRAPUERTA DE SEGURIDAD



SERRANDA DI REGOLAZIONE FLUSSO ARIA.  
 FENTES DE REGULATION DU FLUXE D'AIR.  
 AIR FLOW REGULATION DAMPER  
 LUFTABSPERRKLAPPE  
 CIERRE DE REGULACIÓN FLUJO DE AIRE

L'inceneritore con generatore d'aria calda modello «CALORY» consente di trasformare gli scarti di lavorazione del legno in fonte di energia gratuita, recuperando il calore prodotto dalla combustione con l'ottenimento di aria calda distribuita in ambiente da un ventilatore elicoidale controllato da un termostato ambiente.

## COSTRUZIONE SEMPLICE E ROBUSTA

Camera di combustione in acciaio rivestita internamente di mattoni refrattari forati, carenatura in pannelli di lamiera, griglia inferiore in ghisa; sotto la griglia, ampio cassetto di raccolta ceneri.

## ELEVATA CAPACITÀ DI CARICO

la CALORY 60 è caricabile dall'alto e frontalmente con sacchi di trucioli o pezzame di legno (circa 0,2 m<sup>3</sup> di materiale).

## PRINCIPIO DI FUNZIONAMENTO

L'aria ambiente, aspirata da un ventilatore elicoidale EER posto sul pannello posteriore della CALORY, viene sospinta e riscaldata nel volume compreso tra i pannelli esterni ed il focolare, prima di fuoriuscire dalla bocchetta ad alette orientabili posta sul pannello frontale.

## VALUTAZIONE DEL RISPARMIO

In linea di massima, dati i costi dei combustibili tradizionali, l'investimento in una CALORY si recupera in due mesi!

Se sul camino si monta un ECONOMIZER, il risparmio energetico si fa ancora più significativo.

Le générateur d'air chaud "CALORY" permet de transformer les déchets produits par l'usinage en source d'énergie gratuite, en récupérant la chaleur produite par la combustion et en obtenant de l'air chaud distribué dans l'environnement par un ventilateur hélicoïde.

## UNE CONSTRUCTION SIMPLE ET SOLIDE

La chambre de combustion est en acier revêtu à l'intérieur de briques réfractaires percées, la cartérisation est en panneaux de tôle, la grille inférieure en fonte; sous la grille se trouve un grand tiroir de recueillement de la cendre.

## UNE GRANDE CAPACITE DE CHARGE

La CALORY 60 se chargent facilement par le haut avec des sacs de copeaux ou des morceaux de bois (environ 0,2 m<sup>3</sup> de matériau).

## PRINCIPE DE FONCTIONNEMENT

L'air froid est aspiré par un ventilateur hélicoïde EER placé sur le panneau postérieur de la CALORY; il est poussé et réchauffé dans le volume compris entre les panneaux externes et le foyer, puis il sort par la bouche à ailettes orientables placée sur le panneau frontal.

## EVALUATION DE L'ECONOMIE

En règle générale, étant donné le prix des combustibles traditionnels, l'investissement de CALORY est rentabilisé rapidement. Si sur la cheminée on installe un ECONOMIZER, l'économie d'énergie est encore plus significative.

ELIMINAZIONE DEGLI SCARTI = ENERGIA GRATUITA  
 ELIMINATION DES DECHETS = ENERGIE GRATUITE  
 FREE WASTES = FREE ENERGY  
 ABWÄRME = KOSTENLOSE ENERGIE:  
 ELIMINACIÓN DE LOS DESCARTES DE MADERA



VENTILATORE MODELLO EER CON TERMOSTATO  
 VENTILATEUR HÉLICOÏDE EER AVEC THERMOSTAT  
 EER AXIAL FAN WITH THERMOSTAT  
 EER-VENTILATOR UND THERMOSTAT  
 VENTILADOR HELICOIDAL MODELO EER COMPLETO DE TERMOSTATO

Mit dem Verbrennungsofen "CALORY" kann der bei Holzverarbeitenden Betrieben anfallende Abfall in kostenlose Energie umgewandelt werden. Durch einen schraubenförmigen Ventilator, mit einem Thermostat ausgestattet, wird die Warmluft in den Arbeitsraum gefördert.

#### EINFACHE UND ROBUSTE KONSTRUKTION

Verbrennungskammer aus Stahl, innen mit perforierten, hitzefesten Ziegelsteinen ausgekleidet; Außenverkleidung mit Blechplatten; unten ein aus Guß gefertigtes Gitter; unter dem Gitter ein großer Aschenbehälter.

#### ERHOEHTES FASSUNGSVERMOEGEN

CALORY 60 können die Säcke mit Holzspänen oder -stücken von oben und von vorne eingefüllt werden (ca. 0,2 m<sup>3</sup> Material).

#### FUNKTIONSPRINZIP

Die Luft aus der Umwelt wird von einem schraubenförmigen EER-Ventilator auf der Rückseite des CALORY angesaugt und in den Raum zwischen den Außenplatten und dem Feuerraum gestoßen. Nachdem sie dort erwärmt wurde, wird sie durch die auf der Vorderseite montierten Düsen mit ausrichtbaren Lamellen, in den Raum geblasen.

#### ENERGIEEINSPARUNG

Vergleicht man den Verbrauch mit den bei der traditionellen Verbrennung anfallenden Kosten, kann man davon ausgehen, daß sich die Investition eines CALORY nach zwei Monaten amortisiert.

Wird der "ECONOMIZER" auf dem Schornstein installiert, ist die Energieeinsparung noch grösser.

The CALORY incinerator with hot-air generator transforms woodworking waste into a free source of energy by recovering the heat produced by combustion and using it to produce hot air, distributed in the ambient by an axial fan controlled by a thermostat .

#### SIMPLE, and sturdy CONSTRUCTION

Steel combustion chamber lined with hollow firebricks, sheet metal cladding panels, cast iron bottom grid, and large ash bin under grid.

#### HIGH LOADING CAPACITY

the CALORY 60 can be top- or front-loaded with sacks of chips or wood pieces (approx. 0.2 cu.m of waste material).

#### OPERATING PRINCIPLE

The ambient air sucked in by an EER axial fan fitted on the rear panel of the CALORY is forced into the area between the outer panels and the furnace, where it is heated before exiting from the rotating-vane damper positioned on the front panel.

#### SAVINGS

roughly speaking, on the basis of conventional fuel prices, the CALORY pays for itself in just two months!

If an ECONOMIZER is fitted to the flue, the energy saving will be even higher.

El incinerador con generador de aire caliente modelo "Calory" permite de transformar los descartes de las distintas elaboraciones de la madera en fuentes de energía gratuita, recuperando el calor que se produce durante la combustión, con el resultado de la distribución de aire caliente en el ambiente de trabajo, por medio de un ventilador helicoidal controlado por un termostato ambiental.

#### SIMPLE CONSTRUCCIÓN Y ROBUSTEZ

La cámara de combustión esta realizada en acero revestida en su interior por ladrillos refractarios agujereados, carenada por paneles de chapa, rejilla inferior en Guisa, en la parte inferior un amplio cajón para la recolección de las cenizas

#### ELEVADA CAPACIDAD DE CARGA

La Calory 60 se puede cargar desde la parte alta y tambien frontalmente con sacos de descartes o trozos de madera (aproximadamente 0,2 m<sup>3</sup> de material)

#### PRINCIPIO DE FUNCIÓN

El aire del ambiente, es aspirado por medio de un ventilador helicoidal modelo EER situado en el panel posterior de la Calory, este aire aspirado pasa dentro el cuerpo interior de la Calory donde se aloja la fuente de calor, calentando el aire y expulsándolo al externo por el panel frontal con aletas orientables.

#### EVALUACIÓN DEL AHORRO

En líneas generales, dado los elevados costos de los combustibles tradicionales, la inversión en una Calory, se recupera en dos meses! Tambien, si en la chimenea se manta el sistema ECONOMIZER, el ahorro energético será todavia mas significativo.



PORTA MANUTENZIONE CALORY  
 PORTE DE MANUTENTION  
 MAINTENANCE DOOR  
 WARTUNGSTÜR CALORY  
 PUERTA DE MANTENIMIENTO DE LA CALORY



CASSETTO DI RACCOLTA CENERI  
 TIROIR DE RECUEILLEMENT DE LA CENDRE  
 LARGE ASH TRAY  
 GROßER ASCHENBEHÄLTER  
 CAJÓN PARA LA RECOLECCIÓN DE LAS CENIZAS

CARATTERISTICHE TECNICHE  
 CARACTERISTIQUES TECHNIQUES  
 TECHNICAL FEATURES  
 TECHNISCHE DATEN  
 CARACTERISTICAS TÉCNICAS

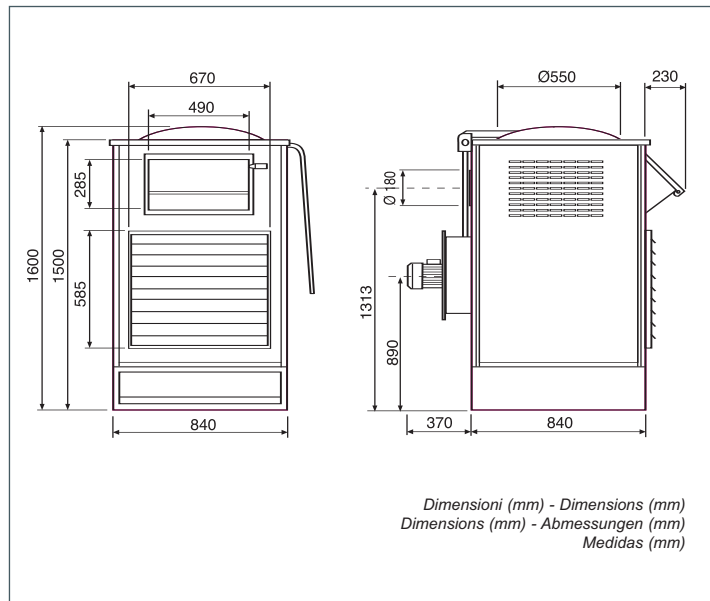

Portata max - Debit max Max delivery - Luftmenge max - Caudal max	Potenza - Puissance Power - Leistung - Potencia	Capacità max - Capacité max Max capacity - Späne Volumen - Capacidad max.	Consumo max scarti legno Max consommation déchets en bois Max woodwaste need Max. Späneverbrauch Consumo maximo de descartes	Volume max locale da riscaldare Volume max local à échauffer Max building heating volume Beheizter Raum Volumen maximo del local a calefaccionar	Potenza ventilatore EER Ventilateur EER EER Fan Ventilator EER Ventilador EER	Giri - Tours RPM - Anzahl - Vueltas	Tensione - Voltage Voltage - Spannung - Tensión	Peso - Poids Weight - Gewicht - Peso	Dimensioni imballo Dimensions de emballage Packing dimensions Verpackungseinheit Medidas de embalaje
m <sup>3</sup> /h	Kcal/h	m <sup>3</sup>	Kg/h	m <sup>3</sup>	HP/Kw	R.P.M.	50 Hz/1 PH	Kg	AxBxH
3000	60000	0,2	45	1500	0,35/0,25	1400	230 volt	390	1200x950x1770

CALORY 60

**OPTIONAL**

1. Camino di scarico fumi.
2. Tronchetto a «T» con valvola di regolazione e tappo per pulizia camino.
3. Scambiatore di calore modello Economizer.
4. Quadretto elettrico di controllo con interruttore termico ventilatore, termostato incorporato e staffa di fissaggio alla Calory.

**OPTIONAL**

1. Cheminée d'évacuation de la fumée.
2. Départ à "T" avec valve de réglage et bouchon pour nettoyer la cheminée.
3. Échangeur de chaleur mod. Economizer.
4. Armoire électrique de contrôle avec interrupteur-thermostat compris et fixage à la Calory

**OPTIONAL**

1. Smoke chimney .
2. T-shaped stub tube with flue damper and cap for flue cleaning.
3. "Economizer" heat exchanger.
4. Electric control board with fan overload switch, on board thermostat and fixing bracket

**ZUBEHÖR**

1. Rauchabzug. Stutzen mit Regelventilklappe für den Abzug.
2. Reinigung des Rohrbündels als Ersatz für den serienmäßigen Eingangsanschluß.
3. Wärmetauscher Modell Economizer
4. Schaltschrank mit Thermoschalter für Ventilator, installierter Thermostat und Spannbügel an Calory

**OPCIONAL**

1. Chimenea para la descarga de los humos.
2. Tronquito a "T" con válvula de regulación y tapón para la limpieza de la chimenea.
3. Intercambiador de calor mod. Economizer.
4. Tablero eléctrico de control con interruptor térmico para ventilador, termostato incorporado y sostén de fijación a la Calory.



CORAL s.p.a.

Corso Europa, 597 -  
10088 Volpiano (Torino)  
ITALY

☎ +39 011 9822000 r.a.

Fax +39 011 9822033-044

E-mail: [cora@coral.eu](mailto:cora@coral.eu)

<http://www.coral.eu>

---

SOCIETÀ DI ENGINEERING  
SOCIÉTÉS D'INGENIERIE  
ENGINEERING SISIER COMPANIES  
INGENIEURFIRMEN  
SOCIEDADES DE INGENIERIA

---

▶ ITALIA  
MILANO ☎ +39 02 95301003  
TORINO ☎ +39 011 9980141  
VICENZA ☎ +39 0444 322251

▶ FRANCE  
LYON ☎ +33 4 74 944 562  
PARIS ☎ +33 1 60 868 069  
POITIERS ☎ +33 5 49 379 596

▶ DEUTSCHLAND  
OFFENBACH AM MAIN  
☎ +49 69 97 69 96 15

▶ ENGLAND U.K.  
LITTLEBOROUGH ROCHDALE  
☎ +44 1 706 373100

## PROGRAMMA DI PRODUZIONE

*Programme de production*

*Production program*

*Lieferprogramm*

*Programa de producción*

Aspiratori e filtri carrellati - Filtri a cartuccia - Silos e caldaie - Gruppi filtro-aspiranti per l'industria metalmeccanica, chimica, elettronica, tessile, alimentare e lavorazione del legno - Filtri per fumi di saldatura - Bracci aspiranti snodati - Cabine di verniciatura - Insonorizzazione - Cabine pressurizzate - Ventilatori - Box insonorizzati per ventilatori - Tubazioni e accessori - Filtri per fumi e vapori - Essiccatoi: convenzionali e a pompa di calore - Arrotolatori con ventilatore per l'industria dell'auto.

Aspirateurs et groupes filtrants mobiles - Filtres à cartouche - Groupes aspirants pour l'industrie mécanique, chimique, électronique, textile, du bois et alimentaire - Filtres pour l'aspiration de fumées de soudure - Cabines à vernir - Cabines d'insonorisation - Cabines pressurisées - Motoventilateurs - Boîtes d'insonorisation pour motoventilateurs - Tuyauterie et accessoires - Filtre pour fumées et vapeurs - Séchoirs conventionnels et à pompe de chaleur - Enrouleurs avec motoventilateur pour l'industrie automobile et garages.

Portable dust collectors - Cartridge filters - Silo & boilers - Filtering extraction units for metal, chemicals, electronic, textile, food and wood-working industry - Soldering fumes filters - Source fume capture articulated arms - Spray booths - Soundproofed cabins & panels - Pressurized cabins & dust free rooms - Fans - Soundproofed boxes for fans - Ductwork and accessories - Smoke and vapour filters - Dryers: conventional & heat pump - Hose reels with suction fans for automotive industry.

Filter und Absauggeräte - Patronenfilter - Spänesilos, Heizkessel - Filter und Filtergeräte für die Industrie, Holzbearbeitung, Chemie, Elektronik, Textilien, Nahrungsmittel - Filter für Rüche und Dämpfe - Absaugarme - Schallschutz-Kabinen - Schallschutzboxen für Ventilatoren - Druckkabinen - Ventilatoren - Rohrteile - Holz Trockner in Konventionellem und Heizpumpensystem - Aufroller zur Abgasabsaugung.

Aspiradores y filtros móviles - Filtros de cartuchos - Silos y calderas - Grupos aspiradores filtrantes para la industria mecánica, metalúrgica, química, electrónica, textil, alimentaria y elaboraciones de la madera - Filtros para humos de soldadura - Brazos aspirantes articulados - Cabinas presurizadas - Ventiladores - Cabinas insonorizadas para ventiladores - Tuberías y accesorios - Filtros para humos y vapores - Secadores: convencionales y de bomba de calor - Bobinadores con ventilador para la industria automovilística.

---

Tutti i dati contenuti in questo catalogo sono suscettibili di variazioni e miglioramenti. La CORAL si riserva il diritto di modifiche senza preavviso.

Les données sus-indiquées peuvent être modifiées et améliorées. CORAL a le droit d'effectuer ces changements sans obligation de préavis.

Values on this catalogue are indicative and can be subject to modification and improvements. CORAL reserves the right to change them without previous advice.

Änderungen vorbehalten.

Todos los datos contenidos en este catálogo están sujetos a variaciones. CORAL se reserva el derecho de modificarlos sin aviso previo.