

## NACELLE PLATEFORME CISEAU DIESEL HAULOTTE COMPACTE 12DX -12 m

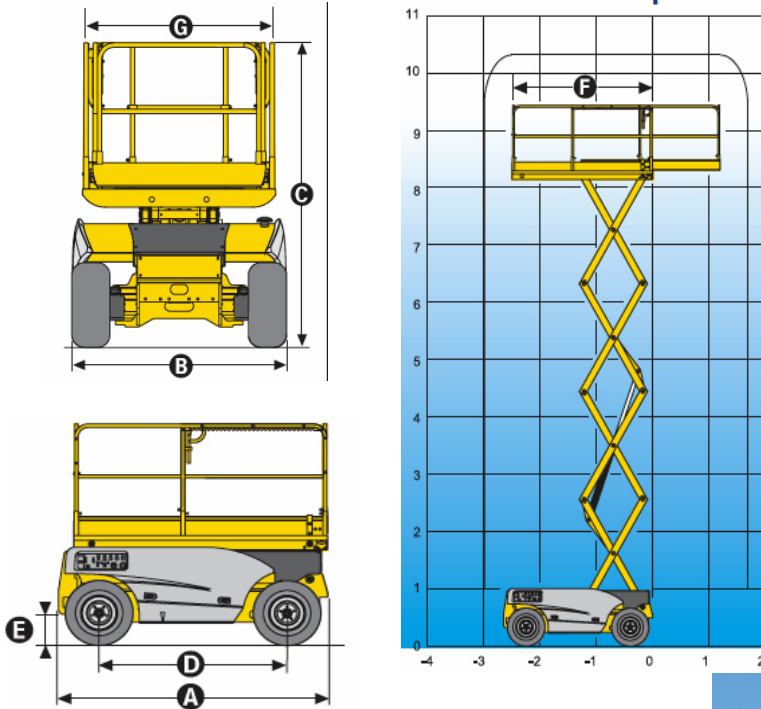

### EQUIPEMENT STANDARD

- Moteur Deutz
- 4 roues motrices et 2 roues directrices à l'avant
- Contrôleur de dévers 3°
- 1 extension plateforme de 1.2 m
- Anneaux de remorquage et d'élingage
- Freins hydrauliques
- Tirette manuelle de descente de secours
- Pneus gonflés mousse tous terrains
- Protections latérales
- Anneaux de sécurité pour harnais

Compact et maniable.  
Grande surface de travail.  
Motricité excellente (40%).  
4 roues motrices en standard.

### CARACTÉRISTIQUES TECHNIQUES

Hauteur de travail :	12,15 m
Hauteur plate-forme :	10,15 m
Capacité maximum :	450 kg
<b>A</b> Longueur :	3,17 m
<b>B</b> Largeur :	1,80 m
<b>C</b> Hauteur repliée (garde-corps) :	2,55 m
Hauteur repliée (plate-forme) :	1,70 m
<b>D</b> Empattement :	1,87 m
<b>E</b> Garde au sol :	25 cm
<b>F x G</b> Dimensions plate-forme :	2,5 m x 1,54 m
Extension plate-forme :	1,2 m
Vitesse de translation :	0,8 à 5,5 km/h
Rayon de braquage extérieur :	3,5 m
Rayon de braquage intérieur :	1,45 m
Temps montée / descente (sec.) :	40 / 51
Pente maximum :	40 %
Poids :	4060 kg

### UTILISATION :

- gros oeuvre : charpente, bardage
- nettoyage, peinture, événementiel, pose de climatisation, travaux électrique, isolation

