

GRAPPIN À FUMIER VERIN HORIZONTAL

DESCRIPTION GÉNÉRALE

Gamme complète de grappins à fumier pour tous les usages et toutes tailles de porteurs. Nos fourches sont disponibles avec simple ou double vérins horizontaux ou verticaux. De nombreuses largeurs disponibles.

AVANTAGES

- + Construction avec des matériaux haute résistance
- + Dents renforcées
- + Bagues en bronze pour les modèles double vérins
- + Axes galvanisés pour les modèles double vérins
- + Vérin simple ou double selon modèles
- + Double biellettes d'articulation

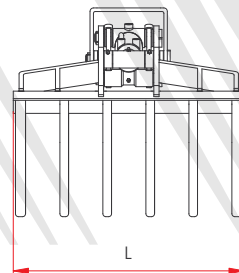
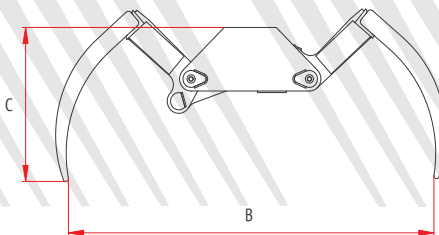
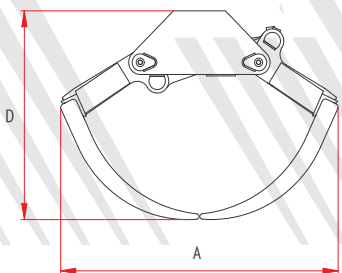
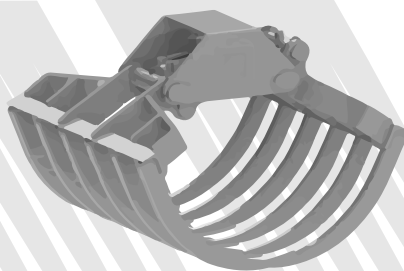
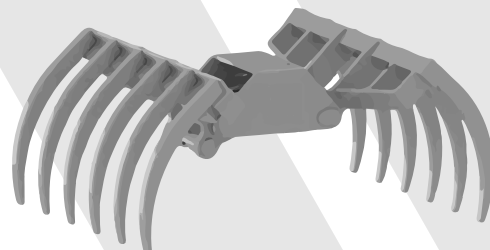

Modèle	Dents	Poids	Pression	Débit d'huile			A	B	C	D	L
	nr.	kg	Max bar	Lt/min	Ton.	Ton.					
FOTB 6	6	110	250	20	0,2-0,4	2,0-3,0	960	1400	510	690	400
FOTB 8	8	130	250	20	0,4-0,6	3,0-4,0	960	1400	510	690	500
FOTB 10	10	145	250	20	0,4-0,9	3,0-7,0	960	1400	510	690	650
FOTB 12	12	165	250	20	0,6-1,0	4,0-8,0	960	1400	510	690	800
FOTB 14	14	185	250	20	0,8-1,5	5,0-9,0	960	1400	510	690	950
FOTB 16	16	205	250	20	1,0-1,8	6,0-10	960	1400	510	690	1100
FOTB L 8	8	90	200	15	0,15-0,3	1,2-1,8	895	1185	465	613	450
FOTB L 10	10	97	200	15	0,2-0,4	1,5-2,2	895	1185	465	613	550
FOTB L 12	12	110	200	15	0,2-0,6	1,8-2,5	895	1185	465	613	700

L = Serie légère

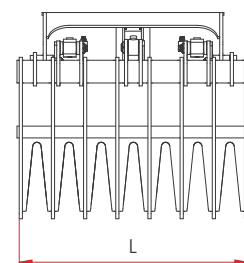
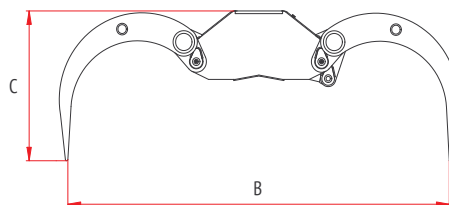
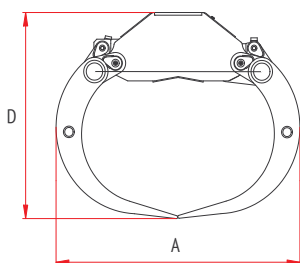
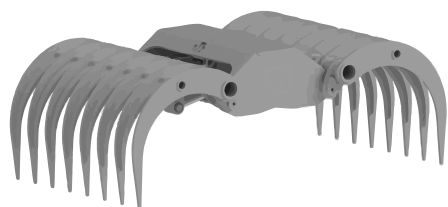

Modèles	Dents	Poids /Kg	Porteur (T)	MAX BAR	A	B	C	D	L
FOTB 16/2	16	480	8 - 12	250	1162	1810	691	845	1100
FOTB 20/2	20	550	10 - 14	250	1162	1810	691	845	1400



GRAPPIN À FUMIER VERIN VERTICAL

DESCRIPTION GÉNÉRALE

Gamme complète de grappins à fumier pour tous les usages et toutes tailles de porteurs. Nos fourches sont disponibles avec simple ou double vérins horizontaux ou verticaux. De nombreuses largeurs disponibles.

AVANTAGES

- + Construction avec des matériaux haute résistance
- + Dents renforcées
- + Bagues en bronze pour les modèles double vérins
- + Axes galvanisés pour les modèles double vérins
- + Vérin simple ou double selon modèles
- + Double biellettes d'articulation

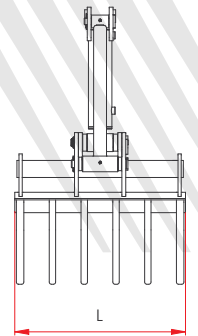
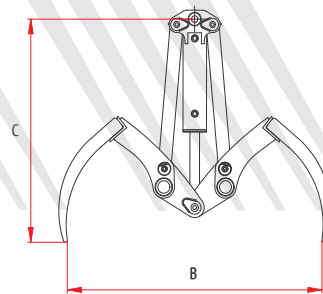
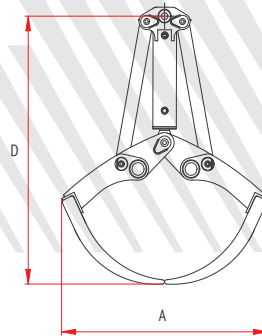
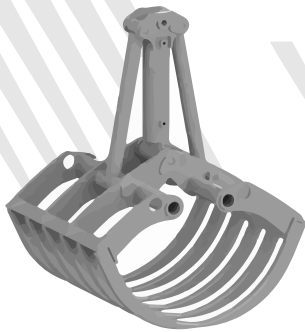

Modèle	Dents	Poids	Pression	Débit d'huile		A	B	C	D	L	
	nr.	kg	Max bar	Lt/min	Ton.						Ton.
FVTB 6	6	140	250	60	0,2-0,4	2,0-3,0	1000	1200	1000	1200	400
FVTB 8	8	155	250	60	0,4-0,6	3,0-4,0	1000	1200	1000	1200	500
FVTB 10	10	170	250	60	0,4-0,9	3,0-7,0	1000	1200	1000	1200	650
FVTB 12	12	185	250	60	0,6-1,0	4,0-8,0	1000	1200	1000	1200	800
FVTB 14	14	200	250	60	0,8-1,5	5,0-9,0	1000	1200	1000	1200	950
FVTB 16	16	215	250	60	1,0-1,8	6,0-10	1000	1200	1000	1200	1100

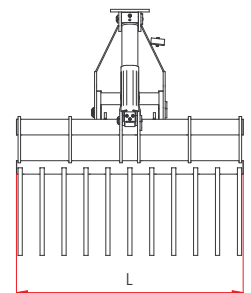
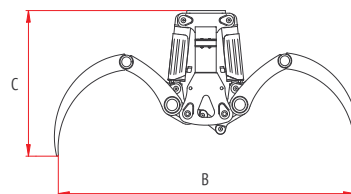
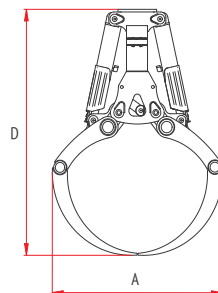

Modèle	Dents	Poids	Pression	Débit d'huile		A	B	C	D	L	
	nr.	kg	Max bar	Lt/min	Ton.						Ton.
FVTB 20/2	20	450	250	70	1,5-2,0	8,0-12	1000	1700	820	1400	1200
FVTB 22/2	22	485	250	70	1,8-2,2	10-14	1000	1700	820	1400	1350
FVTB 24/2	24	520	250	70	1,8-2,4	12-15	1000	1700	820	1400	1500