

# SABLEUSE

SB-70



## SÉCURITÉ

- ▶ TRAPPE D'ACCÈS FACILE
- ▶ SYSTÈME DE COMMANDE À DISTANCE
- ▶ FERMETURE AUTOMATIQUE
- ▶ PROTECTION DU CÔNE DE FERMETURE



## ÉCONOMIE

- ▶ RÉGLAGE SABLAGE
- ▶ ÉPURATEUR D'AIR INTÉGRÉ HAUTE RÉSISTANCE
- ▶ CUVE À CAPACITÉ OPTIMISÉE DE 70 LITRES
- ▶ PRESSION DE SERVICE DE CUVE À 10 BAR



## CONFORT

- ▶ SUPPORT DE TRANSPORT TYPE BRANCARD
- ▶ DIMENSIONS ERGONOMIQUES
- ▶ FILTRE À CHARBON ACTIF POUR ALIMENTATION CASQUE
- ▶ PRISE CASQUE D'AIR INTÉGRÉ

## APPLICATIONS



▶ RÉNOVATION DE MAÇONNERIE



▶ ENLÈVEMENT DE PEINTURE



▶ RAVALEMENT DE FAÇADES



▶ DÉROUILLAGE ET PRÉPARATION DE SURFACES MÉTALLIQUES



Séparateur d'eau  
Prise casque avec  
filtre charbon actif

Brancard et  
protection des  
organes de commande

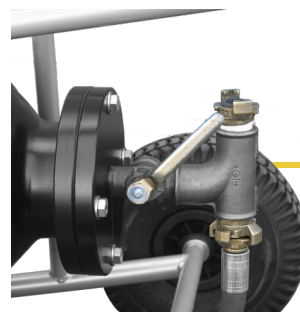

Vanne de réglage  
de débit d'abrasif



Protection du cône  
de fermeture

# SPÉCIFICATIONS

## KIT SABLEUSE

- ▶ Sableuse S70 avec télécommande
- ▶ Tuyauterie complète (taille à choisir)
- ▶ Buse carbure (taille à choisir)
- ▶ Casque de grenailage à fenêtre et son tuyau d'alimentation
- ▶ Filtres à charbon actif pour le casque
- ▶ Filtres à eau pour la sableuse

## CONSEILS D'UTILISATION

- ▶ Buse Ø8 = compresseur 3500-4000 L/min
- ▶ Buse Ø6,5 = compresseur 3000 L/min
- ▶ Buse Ø5 = compresseur 2500 L/min

MODÈLE	SABLEUSE				PRESSION DE TRAVAIL bar - PSI	TUYAUTERIE m - in.
	LONGUEUR mm - in.	LARGEUR mm - in.	HAUTEUR mm - in.	POIDS kg - lb		
<b>SB70-10</b>	600 - 23,6	680 - 26,8	1165 - 45,9	70 - 154,3	7 - 100	10 - 39,4
<b>SB70-20</b>	600 - 23,6	680 - 26,8	1165 - 45,9	70 - 154,3	7 - 100	20 - 78,7

## OPTIONS

### OPTIONS

#### ÉPURATEUR D'AIR EXTERNE



Casque de grenailage à fenêtre



Épurateur d'air

Découvrez l'ensemble du catalogue sur :



DISTRIBUÉ PAR :



**MAC3**



10 allée du canal  
ZC des Landes  
42160 Saint-Cyprien  
FRANCE



Tel : +33 (0)4 77 02 13 08  
Fax : +33 (0)4 77 02 20 28  
contact@mac3.fr



mac3.fr