

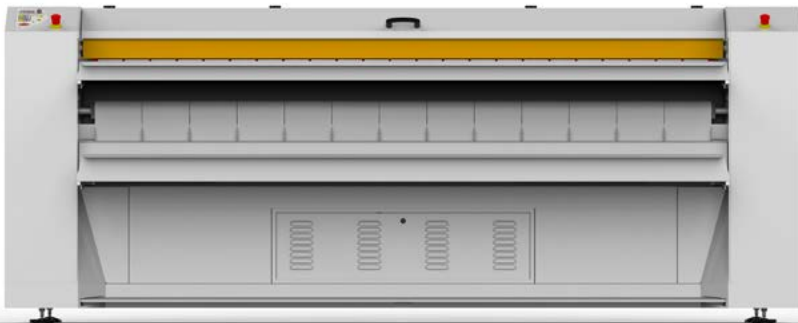

WE KNOW-HOW

découvrez l'expérience qui ne laisse pas de signes



G.50

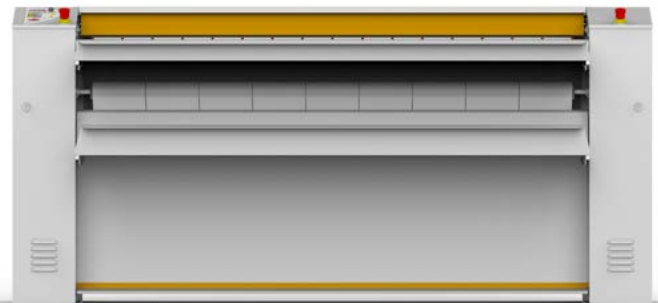

G.25 | G.35

Gline

SANTÉ ET HYGIÈNE: LE CYLINDRE CHROMÉ

Garanti 3 Ans Contre La Corrosion, Sans Cirage

Opter pour un cylindre chromé est presque obligatoire pour une buanderie moderne: le linge destiné à entrer en contact avec la peau ou avec les aliments ne doit pas être contaminé par des produits de l'oxydation qui se forment inévitablement sur la surface d'un cylindre poli.



Tests de laboratoire ont démontré que les surfaces chromées sont idéales pour garantir l'hygiène la meilleure, et des nouvelles recherches ont prouvé qu'elles garantissent une résistance à la croissance bactérienne meilleure que l'acier inoxydable.



Le traitement de chromage est garanti 3 ans contre la corrosion.



Réduit les coûts d'entretien ordinaire: pas de cirage quotidien ou cette semaine.

Élimine les frais d'entretien préventive: pas de traitement avec paraffine quand la machine n'est pas utilisée pour plus d'une semaine, pas de nettoyage des moteurs et des tuyaux aspirations des résidus de cire.

De plus, la vie des bandes et du revêtement rouleau presseur s'étend considérablement grâce au moindre frottement auquel ces composants sont soumis.



Les performances restent constantes dans les ans, car les bandes de repassage gardent leur capacité de transpiration: en effet, la cire les rend imperméables.

La qualité de finition meilleure grâce à la surface de repassage plus lisse garantie par le traitement de chromage.

G14.25

D'EXCELLENTE FINITIONS, DES PERFORMANCES SUPÉRIEURES & UN INVESTISSEMENT ACCESSIBLE? G14.25 EST LA RÉPONSE.

DES SURFACES DE CONTACT EXTRA POUR DES PERFORMANCES SUPÉRIEURES

Par rapports aux autres modèles avec des dimensions similaires sur le marché, G14.25 dispose de 35% en plus de surface de contact entre le linge et le rouleau repasseur. Cette caractéristique augmente la production horaire jusqu'à 25 kg/h, en garantissant 20.000 kg de linge repassé en plus chaque année (250 jours de travail, 8 heures par jour)!

UNE VÉRITABLE SÈCHEUSE REPASSEUSE

G14.25 repasse et sèche en un seul passage du linge non plié, directement à l'extérieur du lave-linge super essorage (1000 tours, 50% d'humidité résiduelle). Le temps de travail se raccourcit sensiblement, en réduisant encore les consommations et la main d'oeuvre.

REPASSER DES DRAPS KING-SIZE AVEC UNE FINITION EXCELLENTE

Bien que la grandeur du rouleau de la G14.25 soit 'seulement' de 1.45 mètre, ce modèle peut repasser presque tout type de linge plat, jusqu'aux dimensions du drap king-size. G14.25 garantit des résultats de repassage excellents sur tout type de tissu, y compris les tissus délicats ou difficiles à traiter, comme le lin, les nappes brodées ou réalisées avec des tissus composites (ex. Polyester sur un côté et coton sur l'autre), ainsi que les housses de couette.

CONTRÔLE TEMPÉRATURE EFFICACE, BASSES CONSOMMATIONS

Grâce au contrôle de la température extrêmement précis, la puissance chauffante nécessaire pour faire fonctionner la version avec chauffage électrique est de seulement 12 kW, alors que la version à gaz consomme seulement 1,05 kg/h de GPL pour obtenir les mêmes performances.

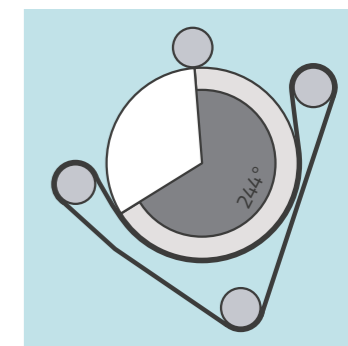

CARACTÉRISTIQUES

CYLINDRE: acier poli
INTRODUCTION: table aluminium
VITESSE: variable
CONTRÔLE: électronique
COOL-DOWN: oui

OPTIONS

→ CYLINDRE CHROMÉ
→ VERSION SELF-SERVICE

angle de contact 244°
pour un total de 1,23 m²



G15.35-18.35-21.35-26.35

DES FINITIONS & DES PERFORMANCES SUPERLATIVES

CARACTÉRISTIQUES

CYLINDRE: acier poli
INTRODUCTION: bandes
VITESSE: variable
CONTRÔLE: électronique
COOL-DOWN: oui

OPTIONS

-> CYLINDRE CHROMÉ
-> 2 CAPTEURS DE TEMPÉRATURE
-> VERSION SELF-SERVICE



Brûleur Breveté en Acier au Titane

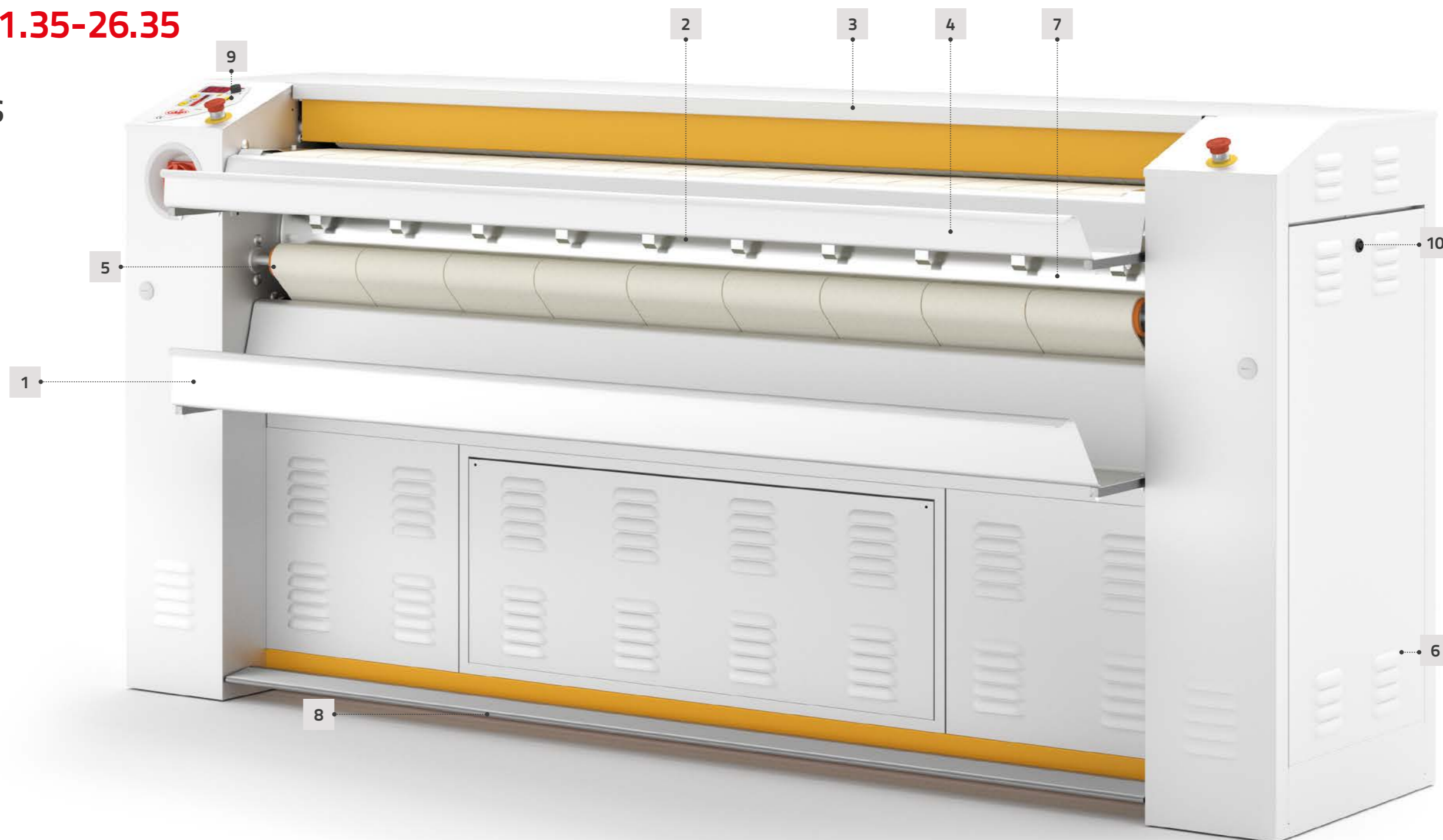

1. FINITIONS INÉGALABLES

La ligne G.35 est connue pour ses excellentes finitions, obtenues grâce à un rouleau presseur spécifiquement étudié qui permet de traiter également es tissus les plus complexes, y compris es tissus délicats (soie, satin et organdi), les nappes brodées ou réalisées avec des tissus composites (ex. Polyester sur un côté et coton sur l'autre).

2. CONTRÔLE EFFICACE DE LA TEMPÉRATURE

Obtenir le bon équilibre entre productivité et consommation est l'un

des aspects les plus importants que le manager d'une blanchisserie moderne évalue sérieusement, considérant ainsi l'installation d'un produit qui garantisse une productivité constante et une utilisation rationnelle de l'énergie. La ligne G dispose d'un contrôle température particulièrement efficace, avec des capteurs très réactifs et une excellente gestion de la puissance installée, qui permettent d'obtenir une distribution idéale de la température le long de toute la surface de repassage.

3. EXTRACTION VAPEURS À LAMES D'AIRE

Le système "à lames d'aire" assure une aspiration des vapeurs ultra-efficace,

grâce à la surface d'extraction plus ample. Il limite en même temps la quantité de poussière qui peut rejoindre le moteur, réduisant la fréquence des entretiens nécessaires.

4. BRÛLEUR BREVÉTÉ EN ACIER AU TITANE

Les modèles avec chauffage à gaz disposent du brûleur le plus efficace du secteur. Réalisé en acier au titane et entièrement développé et breveté par GMP, il garantit en même temps le contrôle parfait de la température et la durée maximum du composant.

5. ROULEAUX "MAINTENANCE-FREE"

Rouleaux traction bandes réalisés par roulage: cette solution élimine une des opérations d'entretien les plus fréquentes, c'est à dire le remplacement du revêtement en caoutchouc, en garantissant en même temps la traction.

6. FILTRES ANTI-POUSSIÈRE

Ils protègent les aspirateurs de la surchauffe générée par les accumulations de poussière, ce qui en prolonge la durée.

7. CYLINDRE CERTIFIÉ, SANS SOUDURE, POLI MIROIR

GMP utilise des cylindres de haute qualité, certifiés et normalisés pour en garantir la stabilité sous effet des dilatations thermiques, au fin d'assurer toujours la meilleure qualité de repassage.

8. PÉDALIER

Il arrête la rotation du cylindre en laissant les mains libres de positionner correctement le linge pendant la phase d'introduction.

9. DIAGNOSTIC FACILE GRÂCE À L'ÉLECTRONIQUE INTELLIGENTE

Panneau de commandes de grandes dimensions et facile à utiliser, avec une indication claire des paramètres de repassage. Diagnostic visualisé sur l'écran.

10. FACILE ACCÈS AUX COMPOSANTS

La ligne G a été projetée pour assurer la maximale accessibilité à tous les composants pour l'entretien ordinaire.

G21.50-26.50-32.50

UN DESIGN UNIQUE, UNE PRODUCTIVITÉ INÉGALABLE SANS PAUSES



Système SKS.



Système Flottant Support Cylindre.



1. SYSTÈME SKS

Spéciale Hotte Aspiration Vapeurs.
Un système d'aspiration vapeurs de conception nouvelle, constitué par une grande hotte de haute efficacité, recueille le flux de vapeur en l'amenant dans les conduits d'extraction:

- Aucune dispersion de température: grâce à son design spécial, la hotte extrait seulement l'humidité (vapeur) sans influencer la température du cylindre, en éliminant les dispersions de chaleur et réduisant ainsi les consommations d'énergie.
- Temps de séchage encore plus brefs: grâce à la large surface d'extraction, l'eau s'évapore très vite des tissus

2. ROBUSTESSE ET FIABILITÉ JUSQUE DANS LES MOINDRES DÉTAILS

Bandes de repassage de haute qualité, réalisées en Nomex, avec une durée de vie moyenne allant de 5000 à 7000 heures de travail.
Filtres anti-poussière: ils protègent les aspirateurs de la surchauffe générée par les accumulations de

et des bandes, permettant ainsi de travailler avec une vitesse plus élevée.

- Extrêmement silencieuse.
- Remplacement des rubans de détachement du linge facilité.

poussière, ce qui en prolonge la durée et l'efficacité.
Rouleaux de traction bandes réalisés par roulage: ils éliminent une des opérations d'entretien les plus fréquentes, c'est à dire le remplacement du revêtement en caoutchouc, en garantissant en même temps la traction.
Brûleurs spéciaux pour les modèles avec chauffage à gaz.

3. FSS: SYSTÈME FLOTTANT SUPPORT CYLINDRE

Distribution homogène du poids du cylindre garantie par le système de

support flottant projeté spécialement et au doublage des surfaces d'appui: 8 rouleaux au lieu de 4. Durée plus importante des rouleaux de soutien. Entretien plus facile: aucune barre de soutien du cylindre. Le système FSS permet un éventuel remplacement rapide et facile des rouleaux de soutien du cylindre, une des opérations d'entretien les plus communes sur une sècheuse repasseuse.

4. CONTRÔLE EFFICACE DE LA TEMPÉRATURE

La température est constamment contrôlée le long de toute la surface

de repassage grâce à un système doté de 2 capteurs, qui arrêtent automatiquement le chauffage lorsque des déséquilibres ou des températures limites sont relevés.
En plus de réduire les gâchis d'énergie, il protège le revêtement du rouleau presseur et les bandes de repassage des effets de la surchauffe.

5. FACILE ACCÈS AUX COMPOSANTS

La ligne G a été projetée pour assurer la maximale accessibilité à tous les composants pour l'entretien ordinaire.

6. DIAGNOSTIC FACILE GRÂCE À L'ÉLECTRONIQUE INTELLIGENTE

Panneau de commandes de grandes dimensions et facile à utiliser, avec une indication claire des paramètres de repassage. Diagnostic visualisé sur l'écran.
Système cool-down en série

Gline

DONNÉES TECHNIQUES



		G14.25
Dimensions cylindre		1450 x Ø270 mm
Tension d'alimentation * E = Electrique, G = Gaz, V = Vapeur		E: V.400/3N/50Hz G/V: V.230/1/50Hz
Chauffage		
ÉLECTRIQUE	Puissance de chauffage	12 kW
GAZ	Débit thermique	13,6 kW
	Consommation gaz méthane	1,44 m³/h
	GPL	1,05 kg/h
VAPEUR	Consommation moyenne	15 kg/h
Moteur(s)		
	ÉLECTRIQUE/VAPEUR	0,27 kW
	GAZ	0,32 kW
Absorption (Amp) E = Electrique, G = Gaz, V = Vapeur		E: V.400/3: 17,8 A G/V: V.230/1: 2,2 A
Vitesse de repassage, variable		0,8 ÷ 3 m/min
Extraction vapeurs Extraction fumées		280 m³/h 100 m³/h
Production horaire (humidité recommandée 50%)		25 kg
Dimensions calandre (lpxh)		2010x510x1080 mm
Dimensions emballage (lpxh)		2100x650x1250 mm
Poids, brut/net		340/310 kg
* DES VOLTAGES DIFFÉRENTS DE CEUX QUI SONT INDIQUÉS SONT DISPONIBLES, CONTACTER NOTRE BUREAU DE VENTES		

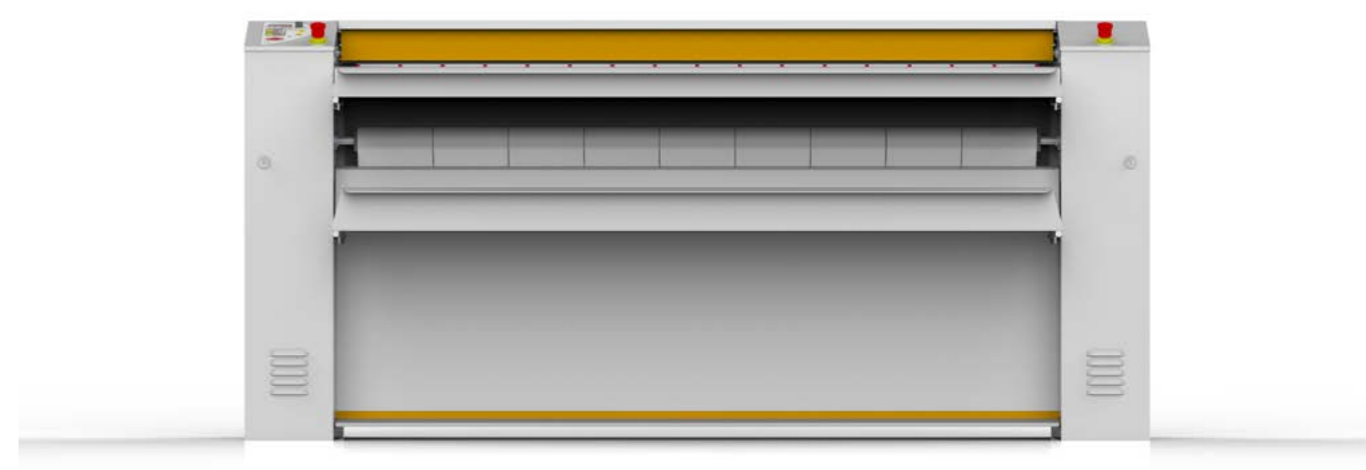

		G15.35	G18.35	G21.35	G26.35
Dimensions cylindre		1480 x Ø325 mm	1800 x Ø325 mm	2100 x Ø325 mm	2580 x Ø325 mm
Tension d'alimentation * E = Electrique, G = Gaz, V = Vapeur		E: V.400/3N/50Hz G/V: V.230/1/50Hz	E: V.400/3N/50Hz G/V: V.230/1/50Hz	E: V.400/3N/50Hz G/V: V.230/1/50Hz	E: V.400/3N/50Hz G/V: V.230/1/50Hz
Chauffage					
ÉLECTRIQUE	Puissance de chauffage	18 kW	20,7 kW	23,4 kW	29,7 kW
GAZ	Débit thermique	22 kW	25,6 kW	27 kW	33,5 kW
	Consommation gaz méthane	2,26 m³/h	2,71 m³/h	2,82 m³/h	3,53 m³/h
	GPL	1,8 kg/h	2,02 kg/h	2,2 kg/h	2,5 kg/h
VAPEUR	Consommation moyenne	19 kg/h	22 kg/h	26 kg/h	32 kg/h
Moteur(s)					
	ÉLECTRIQUE/VAPEUR	1 kW	1 kW	1 kW	1 kW
	GAZ	1,2 kW	1,2 kW	1,2 kW	1,2 kW
Absorption (Amp) E = Electrique, G = Gaz, V = Vapeur		E: V.400/3: 29 A G/V: V.230/1: 5 A	E: V.400/3: 31,5 A G/V: V.230/1: 5 A	E: V.400/3: 38 A G/V: V.230/1: 5 A	E: V.400/3: 43 A G/V: V.230/1: 5 A
Vitesse de repassage, variable		1,6 ÷ 5 m/min	1,6 ÷ 5 m/min	1,6 ÷ 5 m/min	1,6 ÷ 5 m/min
Extraction vapeurs Extraction fumées		280 m³/h 140 m³/h	280 m³/h 140 m³/h	280 m³/h 140 m³/h	280 m³/h 140 m³/h
Production horaire (humidité recommandée 50%)		43 kg	50 kg	56 kg	78 kg
Dimensions calandre (lpxh)		2010x550x1100 mm	2340x550x1100 mm	2640x550x1100 mm	3140x580x1150 mm
Dimensions emballage (lpxh)		2100x690x1500 mm	2450x690x1500 mm	2850x690x1500 mm	3250x690x1500 mm
Poids, brut/net		474/450 kg	520/490 kg	580/548 kg	840/780 kg
* DES VOLTAGES DIFFÉRENTS DE CEUX QUI SONT INDIQUÉS SONT DISPONIBLES, CONTACTER NOTRE BUREAU DE VENTES					

Gline

DONNÉES TECHNIQUES

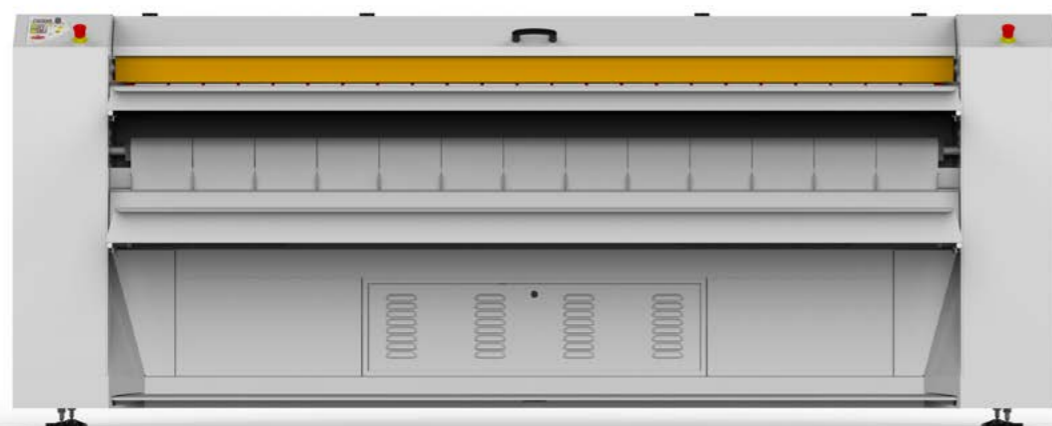

	G21.50	G26.50	G32.50
Dimensions cylindre	2100 x Ø500 mm	2580 x Ø500 mm	3200 x Ø500 mm
Tension d'alimentation *	V.400/3N/50Hz	V.400/3N/50Hz	V.400/3N/50Hz
Chauffage			
ÉLECTRIQUE	Puissance de chauffage		
	39 kW	49,5 kW	61,5 kW
GAZ	Débit thermique		
	54 kW	67 kW	95,2 kW
	Consommation gaz méthane		
	5,3 m³/h	7 m³/h	9,8 m³/h
	GPL		
	4 kg/h	5 kg/h	7,6 kg/h
VAPEUR	Consommation moyenne		
	50 kg/h	70 kg/h	90 kg/h
Moteur(s)			
	ÉLECTRIQUE/VAPEUR		
	1,6 kW	1,6 kW	1,6 kW
	GAZ		
	2,7 kW	2,7 kW	2,7 kW
Absorption (Amp) E = Electrique, G = Gaz, V = Vapeur			
	E: 62A G/V: 5A	E: 77A G/V: 5A	E: 94A G/V: 5A
Vitesse de repassage, variable			
	1,6 ÷ 8 m/min	1,6 ÷ 8 m/min	1,6 ÷ 8 m/min
Extraction vapeurs Extraction fumées			
	740 m³/h 1200 m³/h	740 m³/h 1200 m³/h	740 m³/h 1200 m³/h
Production horaire (humidité recommandée 50%)			
	75 kg/h él 85 kg/h gaz 95 kg/h vapeur @4bar	95 kg/h él 110 kg/h gaz 115 kg/h vapeur @4bar	120 kg/h él 135 kg/h gaz 145 kg/h vapeur @4bar
Dimensions calandre (lxpxh)			
	2880x750x1290 mm	3280x750x1290 mm	3880x750x1290 mm
Dimensions emballage (lxpxh)			
	2990x920x1600 mm	3390x920x1600 mm	4190x920x1600 mm
Poids, brut/net			
	1288/1200 kg	1413/1320 kg	1800/1700 kg

* DES VOLTAGES DIFFÉRENTS DE CEUX QUI SONT INDIQUÉS SONT DISPONIBLES, CONTACTER NOTRE BUREAU DE VENTES

INFORMATIONS D'INSTALLATION

G14.25

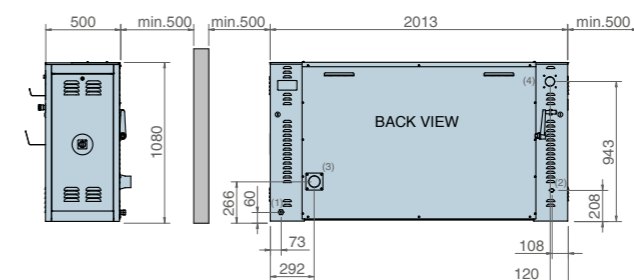

- (1) RACCORDEMENT ÉLECTRIQUE (PG21)
- (2) RACCORDEMENT GAZ (G 1/2" M)
- (3) ÉVACUATION VAPEURS Ø78 mm
- (4) ÉVACUATION FUMÉES Ø80 mm (seulement modèles gaz)

G35

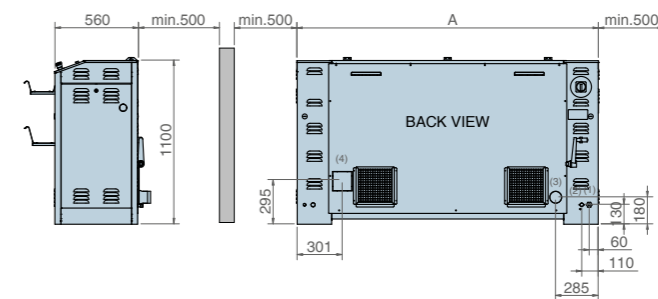

- (1) RACCORDEMENT ÉLECTRIQUE (PG21)
- (2) RACCORDEMENT GAZ (G 1/2" M)
- (3) ÉVACUATION VAPEURS Ø80 mm
- (4) ÉVACUATION FUMÉES Ø100 mm (seulement modèles gaz)

G50

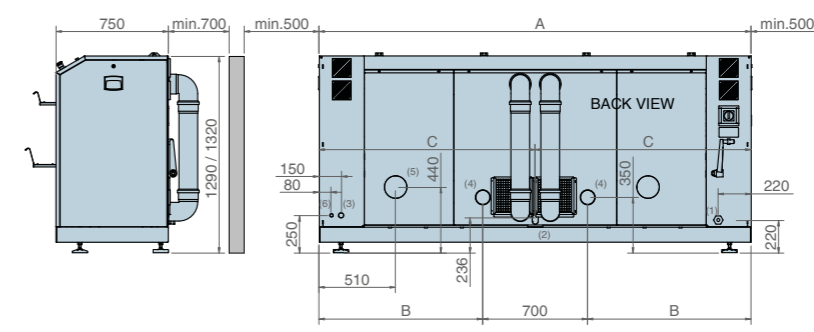

- (1) RACCORDEMENT ÉLECTRIQUE (PG13.5 pour modèles gaz et vapeur, PG36 pour modèles électriques)
- (2) RACCORDEMENT GAZ (G 1" M)
- (3) RACCORDEMENT VAPEUR (G 1" M)
- (4) ÉVACUATION VAPEURS Ø100 mm
- (5) ÉVACUATION FUMÉES Ø120 mm (seulement modèles gaz)
- (6) ÉVACUATION EAU DE CONDENSATION G 1/2" M (seulement modèles vapeur)