



PE60FE

PExFE

2 vitesses
 Minuterie
 Bouchon de cuve
 Cuve inox entraînée
 Outil spiral inox
 Marche arrière (seulement sur le PE60FE)

Programmable
 Tableau de commande digital
 Commandes automatiques ou manuelles

Grille de protection inox relevable
 Galets anti-déformation de cuve
 Pieds en inox avec roulettes intégrées
 Patins anti-vibrations
 Vérins de mise à niveau

OPTIONS

- Corps de machine en inox
- Commandes électromécaniques
- Doseur d'eau
- Couvercle de protection en inox

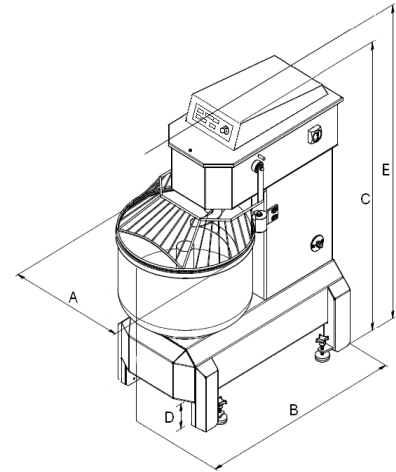
GAMME UNIVERSELLE
UNIVERSAL RANGE

PExFE

2 speeds
 Timer
 Bowl tap
 Drawn stainless steel bowl
 Stainless steel spiral tool
 Bowl reverser switch (only on PE60FE)

Programmable
 Digital control panel
 Manual or automatic control

Stainless steel raising safety grid
 Anti-strain travelling wheels for bowl
 Stainless steel feet with castors
 Anti-vibration pads
 Adjustable level

OPTIONS

- Stainless steel body
- Electromechanical control panel
- Water measurer
- Stainless steel protection cover

PE25FE
PE60FE

	PE25FE	PE60FE
Dimensions / Dimensions		
A mm	475	570
B mm	740	1045
C mm	1082	1263
D mm	100	100
E mm (grille ouverte / grid opened)	1350	1600
Poids / Weight		
Kg	188	340
Capacités / Capacities		
Cuve / Bowl (L)	29	73
Farine / Flour (kg)	De 1* à 12*	De 1* à 30*
Pâte / Dough (kg)	De 2* à 24*	De 2* à 60*
Nombre de moteurs / Number of motors		
	1	2
Puissance spirale / Power of spiral motor		
1ère vitesse / 1st speed (Kw)	1.1	1.5
2ème vitesse / 2nd speed (Kw)	1.8	2.5
Puissance cuve / Power of bowl motor		
1ère vitesse / 1st speed (Kw)	-	0.3
2ème vitesse / 2nd speed (Kw)	-	1.2
Voltage / Voltage		
	TRI - 400V - 50/60Hz	

*sous réserve du respect de l'utilisation mentionnée / subject to the respect of the mentioned using