

S 36 X DirectDrive

Pompe à béton automotrice

DIRECT DRIVE

360°
SANS FIN

330°

MADE IN GERMANY
by SCHWING-Stetter

Hauteur de portée		35,10 m
Débit	max.	161 m ³ /h
Pression de refoulement	max.	85 bar



RECORD BREAKING ENGINEERING

La S 36 X DirectDrive de SCHWING

Une machine. Toutes les possibilités.

La DirectDrive de SCHWING révolutionne l'utilisation des pompes à béton automotrices. En effet, le nouvel entraînement réunit non seulement les avantages spécifiques des types de pliage de la flèche connus jusqu'à présent d'une machine, mais il crée aussi de toutes nouvelles possibilités d'utilisation. Ainsi, l'utilisation de la S 36 X DirectDrive est plus flexible qu'avec n'importe quelle autre pompe à béton automotrice de sa catégorie. Le DirectDrive innovant est associé aux avantages connus des pompes à béton automotrices SCHWING : rendement énergétique élevé, groupe de pompage puissant, faibles coûts d'entretien et excellent maintien de la valeur. La S 36 X DirectDrive de SCHWING : un nouvel entraînement, de nouvelles possibilités.

DIRECT DRIVE



La S 36 X DirectDrive de SCHWING

Aperçu des avantages et des bénéfices

Flèche

La S 36 X DirectDrive offre une plus grande mobilité que toutes les autres pompes à béton automotrices de sa catégorie grâce aux deux entraînements DirectDrive. Le troisième élément de la flèche offre un angle d'ouverture exceptionnel de 330°, tandis que le dernier élément de la flèche peut tourner en continu à 360°. Cette liberté accrue permet de positionner et de replier la flèche plus rapidement et avec plus de souplesse. La tourelle pivotante confère une flexibilité accrue grâce à des rotations à 365° dans les deux sens.



Groupe de pompage

La commutation du ROCK et du vérin différentiel s'opère simplement par hydraulique via le bloc de commande SCHWING. Ce qui garantit également dans les conditions d'utilisation difficiles, une fiabilité exceptionnelle et facilite la maintenance du système.



Stabilisation

Les supports sont constitués d'une combinaison exceptionnelle d'un stabilisateur X avant et d'un stabilisateur H arrière qui optimise la réduction de l'encombrement à un niveau sans précédent. Les pieds supports sont mieux outillés pour les conditions rudes du chantier grâce aux tiges à piston protégés et aux conduites hydrauliques disposées à l'intérieur.



330°



360°

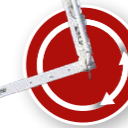

SANS FIN



Radiocommande SC 30

Grâce à l'ergonomie et au poids plume de la SC 30, vous pouvez réaliser des chantiers avec un minimum de fatigue en préservant toute votre concentration. Les accumulateurs très performants garantissent une durée de fonctionnement de 8 heures minimum.



Système hydraulique ouvert

Les principaux composants hydrauliques de la S 36 X DirectDrive comme le bloc de commande et les cylindres différentiels sont conçus et fabriqués par SCHWING. Leurs grandes dimensions et le système hydraulique ouvert de SCHWING garantissent une transformation sans perte de la puissance du moteur en débit. Résultat : l'efficacité énergétique exceptionnelle qu'on connaît des pompes à béton SCHWING.



Empattement: 4 200 mm

Inverseur

Grâce à sa conception intelligente, le ROCK se caractérise par une excellente résistance à l'usure comparativement aux autres vannes à béton. De plus, le ROCK peut être nettoyé plus rapidement et sa maintenance est plus facile. Avantages de la S 36 X DirectDrive: des temps de maintenance plus courts, une disponibilité plus élevée et des coûts de maintenance réduits.



Commande d'alimentation

La commande d'alimentation unique permet de remplir et de vidanger le réservoir à eau, de commander la pompe à eau, l'agitateur, le nettoyeur haute pression et le compresseur. C'est le standard sur toutes les pompes à béton automotrices SCHWING, pour plus de visibilité et de facilité d'utilisation.



Ridelle rabattable

La longue ridelle rabattable de 3,20 m est fabriquée en série et dotée de supports de tuyaux/tubes intégrés. Ainsi, des tuyaux longs de 3,00 m et d'autres accessoires peuvent être transportés en toute sécurité. La ridelle rabattable de 5,00 m de long est disponible en option sur demande.



Commande VECTOR

La commande VECTOR intuitive permet à l'opérateur de consulter les données de la machine, les états de fonctionnement et certains paramètres de la S 36 X DirectDrive et de modifier certains réglages. Le système de diagnostic intégré garantit la sécurité de fonctionnement et informe l'opérateur des intervalles de maintenance.



S 36 X DirectDrive Pompe à béton automotrice

Vorteile und Nutzen im Detail

EI ROCK

Propre plus rapidement avec moins d'eau.

Grâce à sa forme droite, le tiroir ROCK se nettoie beaucoup plus facilement et rapidement que les autres vannes à béton. Il permet par ailleurs de voir directement les pistons de pompage et dans les cylindres de pompage. Le groupe de pompage se nettoie ainsi facilement en deux courses seulement. Cela accélère le nettoyage et réduit la consommation d'eau nécessaire pour cela.

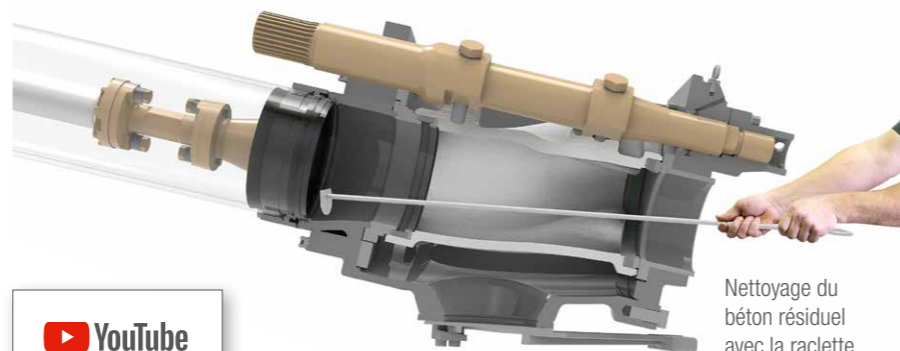

Protection anti-usure intelligente.

La vanne à béton est soumise à une usure très importante car le béton arrive dans la sortie à très haute pression. Pour minimiser l'usure, il est préférable d'éviter que le béton entre en contact avec l'acier. Contrairement aux autres vannes à béton, en ce point le plus exposé, le béton n'arrive pas sur de l'acier mais sur du béton. Après chaque changement de sens du ROCK, sa conception intelligente entraîne la formation d'un triangle de béton le long duquel s'écoule facilement le flux de béton. Le ROCK, protégé par cette couche de béton, offre une durée de vie nettement plus longue que les autres vannes à béton et plus de profits au m³.

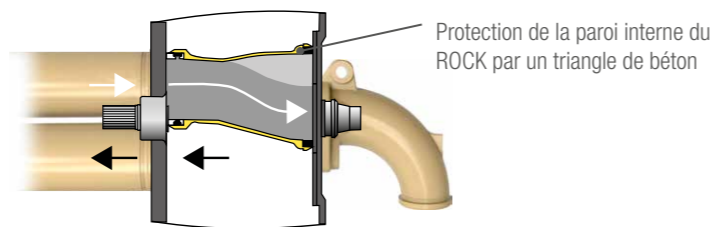
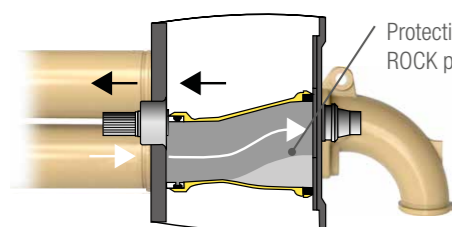

Maintenance facile.

Le tiroir ROCK a non seulement une durée de vie considérablement plus longue comparée à d'autres vannes à béton, il est également plus facile à maintenir. Après avoir retiré le couvercle du carter, les pièces d'usure sont facilement accessibles et peuvent être remplacées rapidement et en toute sécurité. Des travaux de réglage fastidieux ne sont pas nécessaires après le remplacement. Et, avec seulement 15 pièces d'usure pour le tiroir ROCK, ce nombre correspond à peine à la moitié du nombre de pièces d'usure sur d'autres vannes à béton. La maintenance du tiroir ROCK : facile, rapide et sûre.

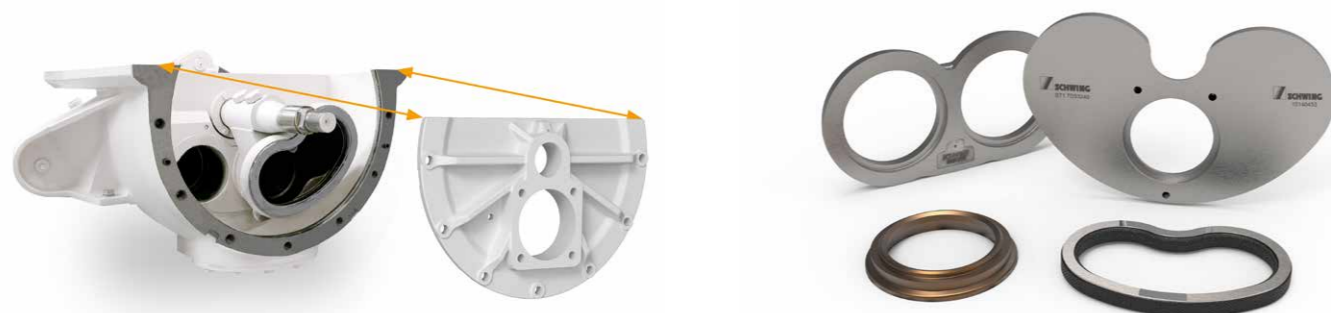

Support pneumatique du flexible d'extrémité

Plus de confort, plus de sécurité.

Le support pneumatique du flexible d'extrémité de série évite d'avoir à détacher manuellement le flexible d'extrémité. La télécommande radio SC 30 permet d'ouvrir les deux supports de flexible d'extrémité en appuyant sur un bouton et de libérer le flexible d'extrémité. Une fois le pompage du béton et le nettoyage terminés, une simple pression sur un bouton permet de replacer le flexible d'extrémité sur le bachot.

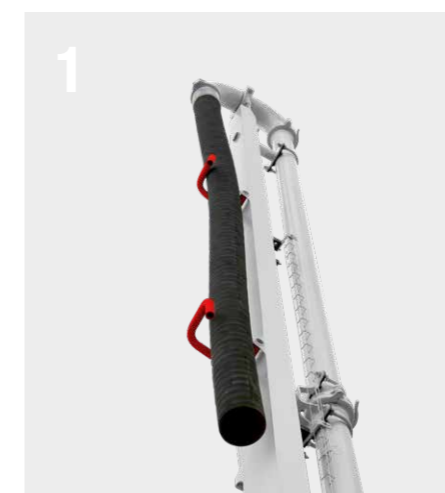

Ouverture du support pneumatique du flexible d'extrémité en une pression sur un bouton sur la télécommande radio.

Sortie du flexible d'extrémité des supports ouverts par rotation du dernier élément de la flèche.

Mise en place/fermeture des deux supports du flexible d'extrémité depuis la télécommande radio. Le flexible d'extrémité peut désormais arriver sans obstacle aux supports du flexible d'extrémité avec une rotation à 360°.



La télécommande radio SC 30 permet d'ouvrir et fermer facilement le support du flexible d'extrémité.

Élément de la flèche avec flexible d'extrémité en place (support pneumatique du flexible d'extrémité fermé)



L'entraînement qui offre de nouvelles possibilités

Avec le DirectDrive, SCHWING repousse les limites des types de pliage de la flèche. La mobilité exceptionnelle de deux derniers éléments de la flèche offre de nouvelles possibilités à l'opérateur de la S 36 X DirectDrive. Ils peuvent maîtriser rapidement et en toute sécurité des opérations de pompage exceptionnelles. Ses nombreuses applications permettent d'utiliser la S 36 X DirectDrive avec plus de souplesse que toute autre pompe à béton automotrice de sa catégorie.

Innovation par SCHWING

Le DirectDrive développé par les ingénieurs de SCHWING est un tout nouveau concept d'entraînement pour les éléments de la flèche des pompes à béton automotrices. Le vérin hydraulique dans le joint articulé est remplacé par un moteur rotatif hydraulique, qui permet des déplacements de la flèche inimaginables auparavant. Le troisième élément de la flèche offre ainsi un angle d'ouverture exceptionnel de 330°, tandis que le quatrième peut tourner sans fin à 360°. Les composants DirectDrive de Schwing sont fabriqués sur les sites en Autriche et en Allemagne.

Excellent comportement

Avec le DirectDrive, le bloc de commande et le moteur hydraulique sont placés côte à côte. Grâce à la commande directe du moteur hydraulique DirectDrive, les commandes de l'opérateur sont immédiatement converties en mouvements, de sorte que la flèche de la S 36 X DirectDrive puisse être conduite avec une sensibilité et une précision hors du commun.

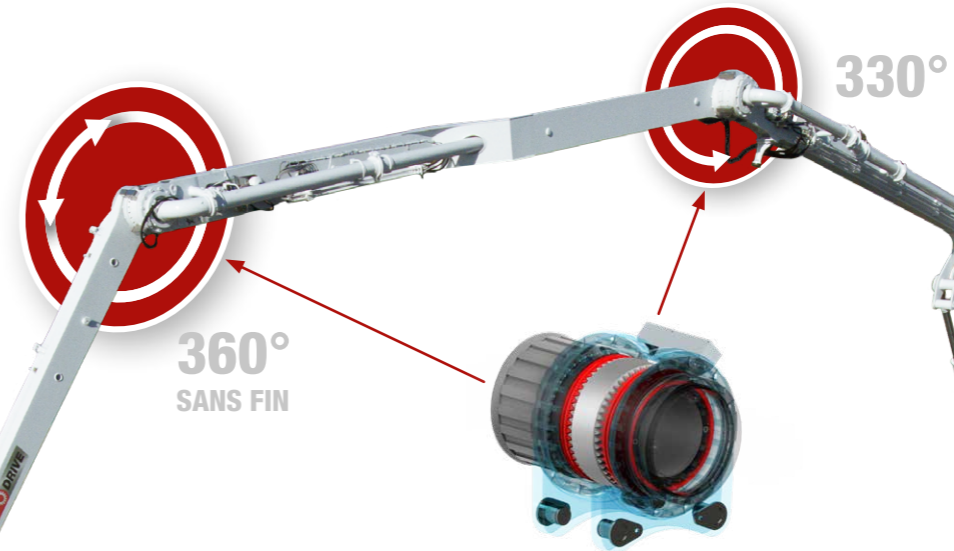

La S 36 X est particulièrement polyvalente avec ses deux entraînements DirectDrive.

Puissance totale

La prise complète du piston annulaire denté (représenté en rouge) dans la denture interne permet au moteur hydraulique DirectDrive de développer un couple particulièrement élevé. Parallèlement, ce concept d'entraînement innovant offre un fonctionnement sûr et pratiquement sans usure.



Pas exceptionnel

Si la flèche de la S 36 X DirectDrive est révolutionnaire, son tubage reste tout à fait conventionnel. Pour plus de sécurité pendant le pompage et pour assurer la protection contre les bouchons dus à des tubes trop étroits, la S 36 X DirectDrive est uniquement proposée avec des coudes standard à grands rayons de calibre 275 mm. Cela renforce la sécurité et simplifie l'approvisionnement en pièces de rechange peu coûteuses.

Polyvalence

R, RZ, ZR ou Z : la souplesse unique du DirectDrive élimine toute question relative aux types de pliage de flèche classiques. En effet, la S 36 X DirectDrive s'adapte à toutes les situations grâce à sa mobilité exceptionnelle. Et ce en un temps record : le dernier élément de la flèche peut être rabattu depuis les deux côtés et ramené au niveau du troisième élément. Cela permet de gagner du temps lors de l'installation de la machine et à la fin du pompage, et offre plus de souplesse pour les situations d'installation complexes.

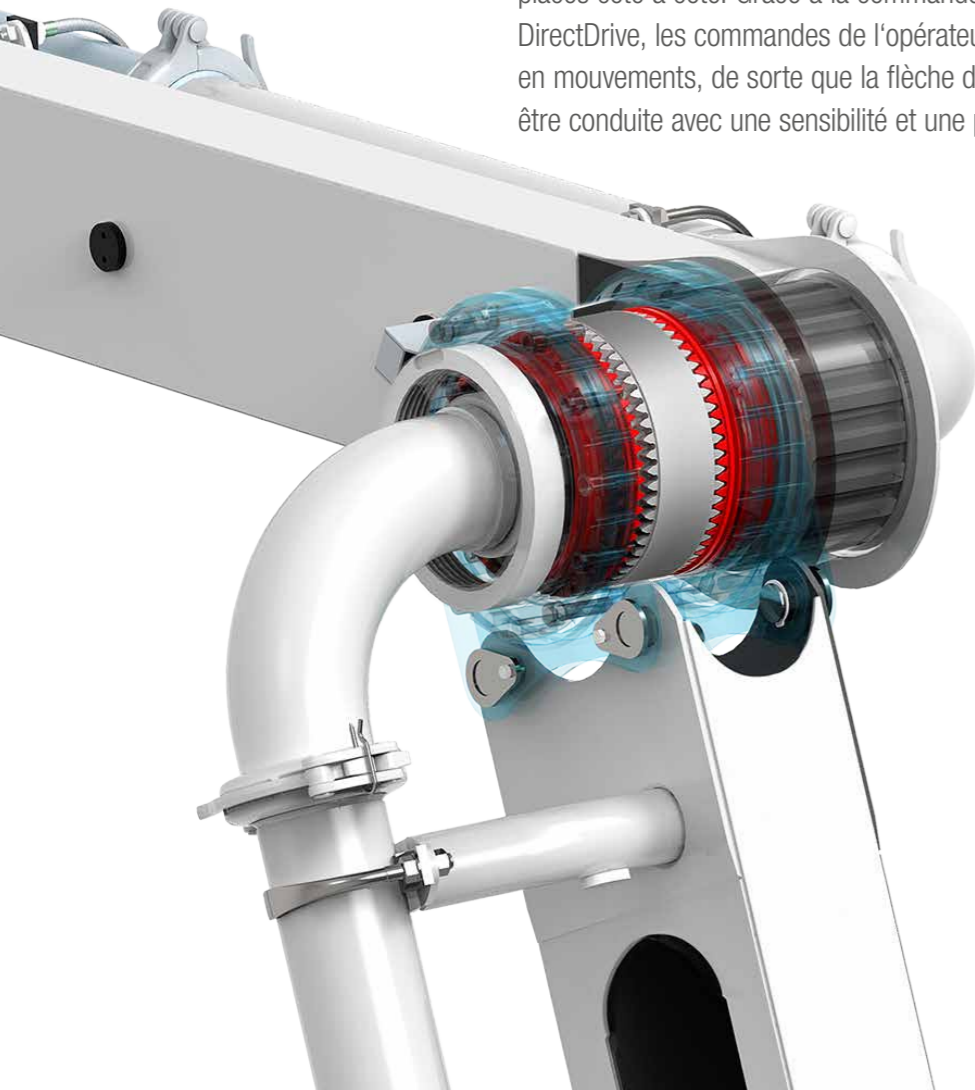

DIRECT DRIVE



EASy et EASyflex



Les systèmes d'appui EASy et EASyflex étendent le spectre d'utilisation de la S 36 X DirectDrive. EASy permet de stabiliser la pompe à béton d'un seul côté si nécessaire. Elle couvre alors une plage de travail de 135°. EASyflex offre des combinaisons d'appui supplémentaires pour une flexibilité accrue sur les chantiers. Il est ainsi possible de pomper avec une sécurité maximale même dans des espaces restreints. Plus de souplesse, donc plus de sécurité.

EASy

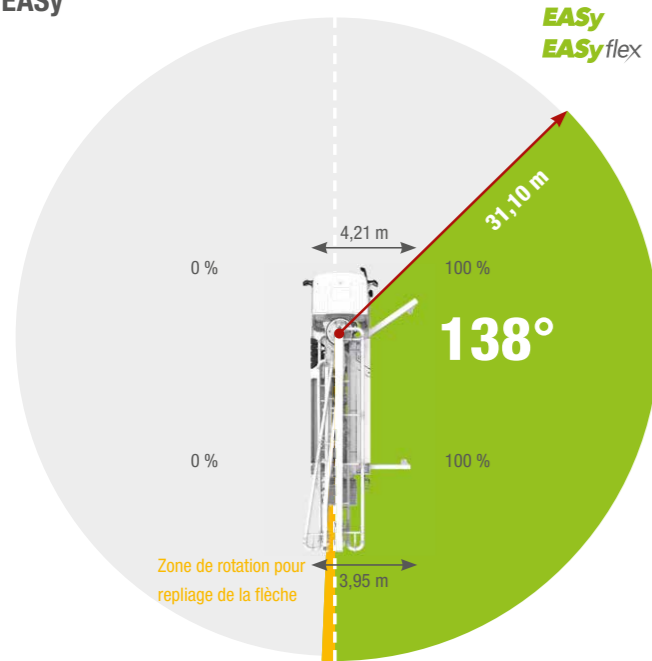

EASyFront

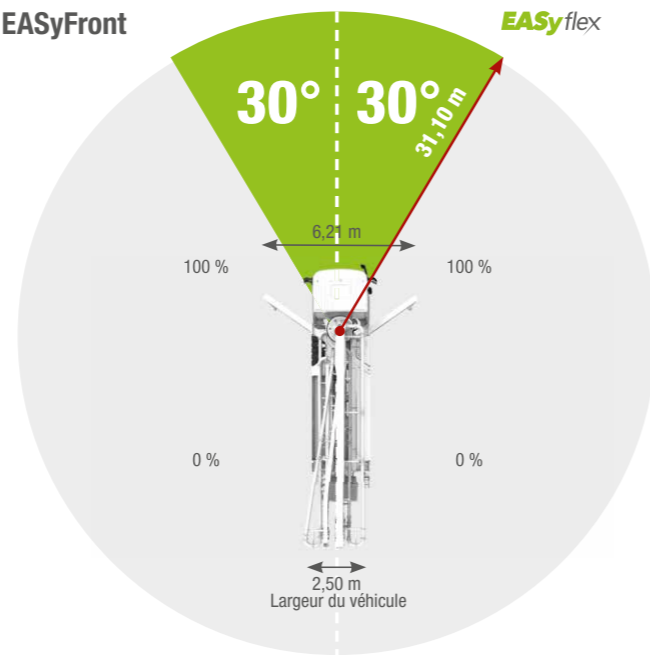

EASy avec EASyFront

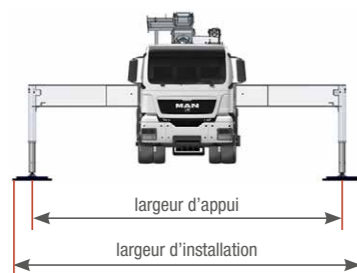
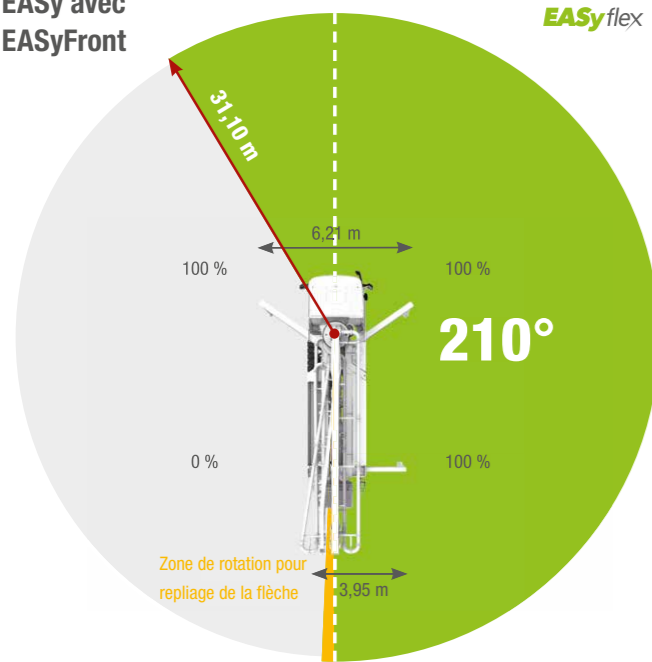

Les largeurs d'appui indiquées sont mesurées depuis le centre du pied-support. Il convient de tenir compte des plaques d'appui et des morceaux de bois équarri éventuellement nécessaires pour obtenir la largeur d'installation requise.

S 36 X DirectDrive Pompe à béton automotrice

Espace de travail

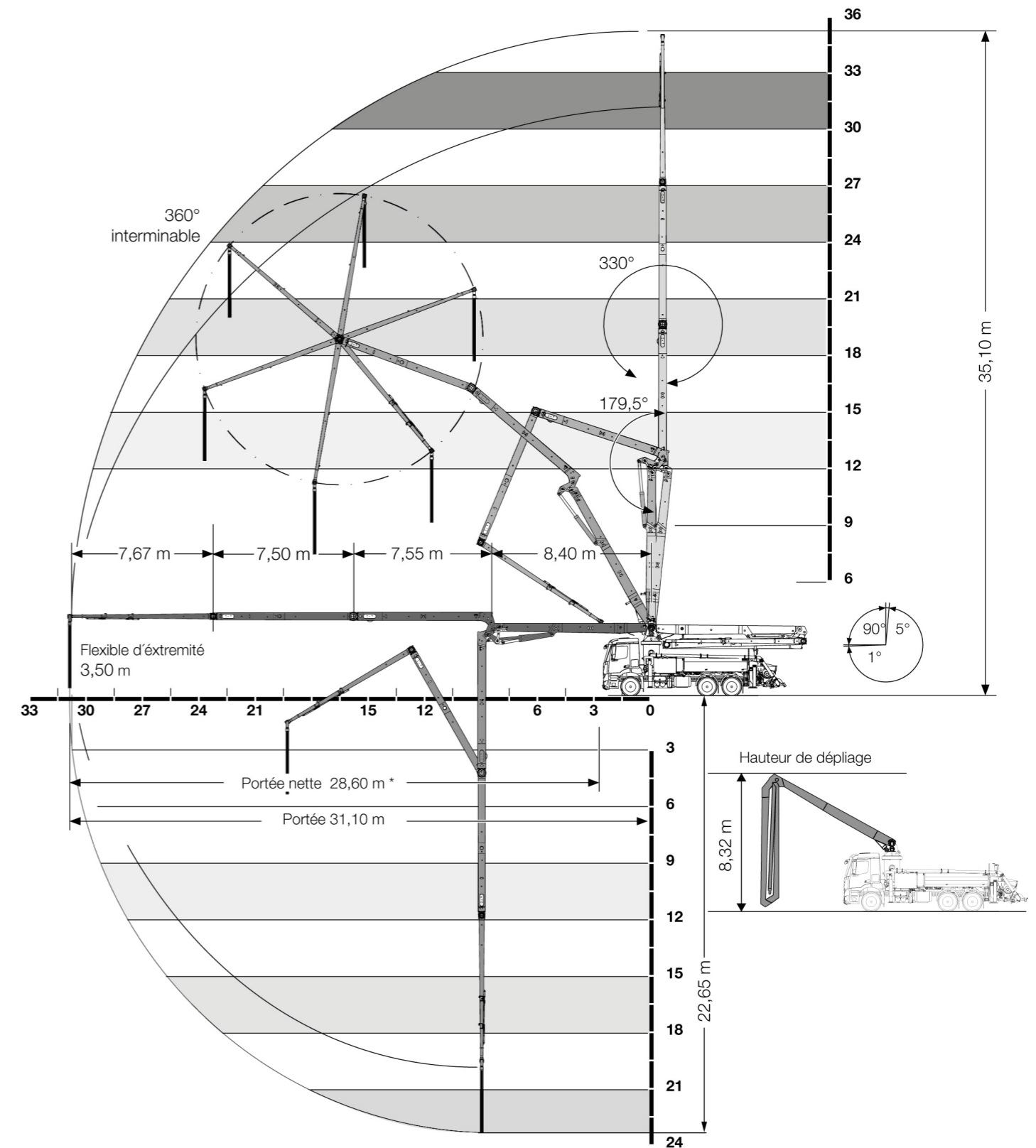

* depuis l'avant du châssis

S 36 X DirectDrive Pompe à béton automotrice

Données techniques

Performance						
Groupe de pompage		P2023-110/75	P2023-110/75	P2023-110/75	P2025-120/80	P2025-120/80
Entraînement	l/min	380	535	636	535	636
Cylindre de pompage	mm	230 x 2 000	230 x 2 000	230 x 2 000	250 x 2 000	250 x 2 000
Débit max.	m ³ /h	98	136	161	136	161
Pression de refoulement max.	bar	85	85	85	85	85
Régime max.	1/min.	20	27	32	23	27
Inverseur		M-ROCK (Option: B-ROCK)	M-ROCK (Option: B-ROCK)	M-ROCK (Option: B-ROCK)	B-ROCK	B-ROCK
Système hydraulique						
Version		système ouvert				
Réservoir d'huile hydraulique	l	385				
Flèche de distribution		36 DirectDrive				
Diamètre de conduite de pompage		DN 125				
Longueur de flexible d'extrémité	m	3,50 (Option: 1,00 + 2,50)				
Hauteur de portée	m	35,10				
Profondeur portée	m	22,65				
Portée	m	31,10				
Portée nette	m	28,60* (depuis l'avant du châssis)				
Nombre d'éléments de flèche		4				
Nombre d'éléments de flèche	m	3,99 / 12,39 / 19,95 / 27,45				
Plage de rotation		2 x 365°				
Hauteur de dépliage	m	8,32				
Stabilisation						
Largeur d'appui à l'avant	m	6,21				
Largeur d'appui à l'arrière	m	5,70				
Forces d'appui à l'avant	kN	190				
Forces d'appui à l'arrière	kN	150				
Châssis (exemples**)		Mercedes-Benz Arocs 2740		MAN TGS 26.360		
Configuration axe		6x4		6x4		
Empattement		4 200		4 200		
Longueur		11 200		11 235		
Divers						
Réservoir d'eau	l	420				

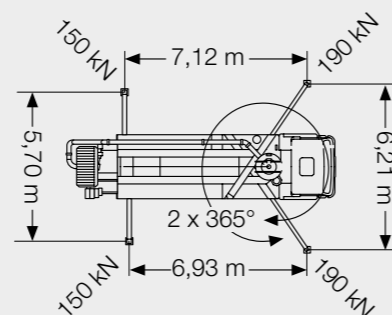



Film



Animation 1



Animation 2



Brochure



Pompes à béton SCHWING.
L'efficacité reconnue.



SCHWING
Stetter

Siège social:
12, rue des Tuileries - 67460 Souffelweyersheim, France
Téléphone +33 3 88 81 51 51 · Télécopieur +33 3 88 33 99 55
info@schwing-stetter.fr · www.schwing-stetter.fr

Sous réserve de modifications techniques et de dimensions. Illustrations non contractuelles. Vous trouverez la liste précise des fournitures et des équipements de série dans l'offre.