



Gamme GV

BulkLiner S



NOUVEAUTÉ

BENALU 

→ Double peau

Esthétique du véhicule préservé : impacts intérieurs non visibles à l'extérieur

→ Faces lisses

- Entretien facilité
- Excellent support de communication

→ Soudures en continu

Étanchéité des assemblages : à l'intérieur comme à l'extérieur

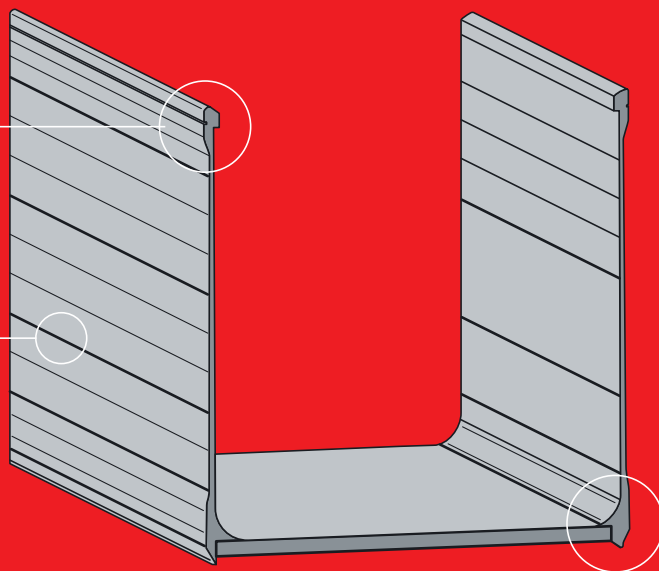

→ Gradient d'épaisseur

- Longévité améliorée : la matière est concentrée aux endroits les plus sollicités
- Charge utile préservée

→ Bas de caisse arrondi

Surface de contact réduite dans les angles : écoulement de la charge favorisé

→ Face avant inclinée

Vérin à œil encastré dans la face avant : compacité et volume optimisé



→ Passage intégral

Largeur de passage 2410 mm pour toutes les configurations de portes



Châssis aluminium décroché

stabilité augmentée

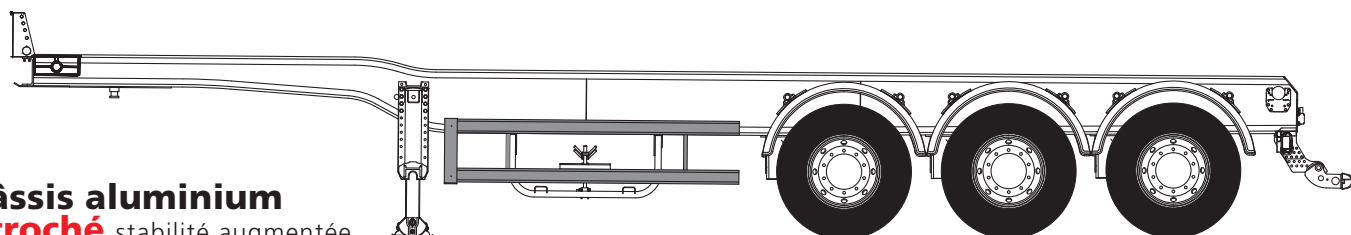

Portes



OSCILLANTE

UNIVERSELLE*

2 VANTAUX*

*AVEC OU SANS TRAVERSE

Bâchage latérale



Bâchage manuel ou électrique (EASY TARP)