



MANUEL DU PROPRIÉTAIRE

SCIE RADIALE 12"

10-722



Pour toute assistance technique, fournir les numéros de modèle et de série suivants:

No du modèle: _____

No de série: _____

GARANTIE

GARANTIE STEEL CITY

Le fabricant garantit sa gamme de machines exemptes de vices de matériaux et de fabrication pour une période de **2 ans** à compter de la date d'achat pour les machines d'atelier Steel City ou pour une période de **1 an** pour les machines de production Titanium sous réserve des conditions suivantes :

- A-** La garantie s'applique à l'acheteur original seulement et n'est pas transférable. Une preuve originale d'achat est requise.
- B-** La garantie est nulle si des réparations ou modifications sont effectuées sur une machine par un centre de réparation non autorisé sans le consentement direct du fabricant ou de son représentant.
- C-** La garantie n'inclut pas les défauts, les pannes ou les bris causés directement ou indirectement par ou résultant d'une utilisation inappropriée, d'un manque d'entretien, de négligence, d'abus, d'un accident, de dommages dans la manutention ou le transport ou d'usure normale de toute pièce ou autre composante.
- D-** Les accessoires et pièces d'usure tels que moteur, commutateur, roulements, courroie d'entraînement ou autres accessoires sont garantis pour une période de 1 an seulement.
- E-** Les consommables comme les lames, couteaux, mèches, ou autres ne sont pas garantis.

Pour soumettre une réclamation de garantie, le client doit contacter son distributeur ou encore la transmettre à: **service@steelcitymachines.ca**

Le fabricant ou son mandataire inspectera, réparera ou remplacera toute pièce pouvant présenter des défauts de matériaux ou de fabrication, à la condition que le client ait envoyé le produit transport prépayé à un centre de service autorisé désigné et qu'il ait accordé un délai raisonnable pour procéder.

Si la garantie s'applique, le fabricant ou son mandataire le réparera ou le remplacera par un autre à son choix et le retournera transport prépayé. Au contraire, s'il est établi qu'il n'y a aucun défaut ou que le problème résulte de causes ne relevant pas de la garantie, il retournera le produit aux frais du client ou encore l'éliminera, suivant les instructions du client.

Le fabricant ou son représentant ne pourra être tenu responsable pour aucun dommage spécial, indirect, fortuit, punitif ou consécutif y compris, et sans limitation, tout manque à gagner lié ou découlant de la garantie, de la violation de n'importe quel accord, de l'exploitation ou de l'utilisation de ses machines.

Note:

Les spécifications apparaissant dans ce manuel sont à titre informatif seulement et demeurent sujettes à rectification sans préavis. Certaines mesures ont été légèrement arrondies pour en faciliter la lecture.

À moins d'avis contraire, elles doivent être considérées à titre de référence seulement. Steel City se réserve le droit d'apporter certaines améliorations à la conception et à l'apparence de ses machines, composantes, accessoires ou pièces sans préavis et, conséquemment, ne s'oblige aucunement à les effectuer sur les modèles déjà existants.

TABLE DES MATIÈRES

| | |
|--------------------------------------|----|
| INTRODUCTION | 3 |
| DONNÉES TECHNIQUES | 3 |
| SÉCURITÉ | 4 |
| ÉLECTRICITÉ ET MISE À LA TERRE | 7 |
| DÉBALLAGE ET INVENTAIRE | 8 |
| MONTAGE..... | 9 |
| AJUSTEMENTS | 14 |
| MAINTENANCE | 18 |
| LISTE DE PIÈCES | 21 |

INTRODUCTION

Ce manuel s'adresse à quiconque s'apprête à utiliser cette machine. Il doit être conservé à portée de main en tant que référence afin d'optimiser l'efficacité de la machine et la sécurité du travailleur. Ne pas procéder au montage, à l'entretien ni utiliser cette machine sans avoir préalablement lu et compris l'ensemble des informations contenues dans ce guide.

Les dessins, illustrations, photographies et caractéristiques décrites dans ce manuel sont représentatifs du modèle de votre machine au moment de l'impression de ce document. Cependant, Steel City se réserve le droit d'apporter en tout temps des modifications autant au modèle qu'au document.

DONNÉES TECHNIQUES

| | |
|--|----------------------------------|
| Moteur | |
| 10-722 S3 | 3 ch - 220V - 1 ph - 12.5A |
| 10-722 T4 | 3 ch - 600V - 3 ph - 3.6A |
| Lame | Ø 12" x 1" ou Ø 10" x 5/8" |
| Arbre moteur | 5/8" avec bague d'espacement 1" |
| Capacités maximales (Mesurées avec une lame 12") | |
| profondeur: | 3" (76 mm) |
| coupe transversale: | 16" (406 mm) dans 1" de matériel |
| refente: | 26 3/8" (670 mm) |
| Rainure: | 13/16" (20 mm) |
| Dimensions de la table | 27 1/2" x 35 3/8" (698 x 899 mm) |
| Hauteur de la table | 36 3/4" (933 mm) |
| Dimensions totales (900 x 1010 x 1600 mm) | 35 7/16" x 39 3/4" x 63" |
| Poids | 510 lb (231 kg) |

SÉCURITÉ

Ce guide ne se veut aucunement un manuel de cours et ne peut, de ce fait, répondre à toutes les situations pouvant survenir lors de l'utilisation d'une telle machine. Cependant, il saura répondre aux questions élémentaires d'utilisation et de sécurité.

Les lois ayant cours dans le pays, l'état ou la province où sera utilisée cette machine ont préséance sur celles décrites dans ce guide. Il est de la responsabilité de l'utilisateur de se conformer aux lois et règlements en vigueur sur le lieu d'utilisation.

Différents pictogrammes sont utilisés dans ce document afin d'attirer votre attention sur le degré de dangerosité. Voici un résumé de leur signification.

Symbole de danger. Il est utilisé pour signaler tous les niveaux de dangerosité et de danger imminent pouvant provoquer quelque blessure et même la mort. Suivre toutes les indications de santé et sécurité indiquées par ce pictogramme afin d'éviter tous risques de blessure ou même la mort.

DANGER

Indique une situation hasardeuse qui, si non évitée, en résultera une blessure ou la mort.

AVERTISSEMENT

Indique une situation hasardeuse qui, si non évitée, pourrait en résulter une blessure ou la mort.

AVERTISSEMENT



TOUJOURS PORTER des protections auditives conformes aux normes en vigueur. La ouate ne constitue aucunement une protection auditive suffisante.

AVERTISSEMENT



TOUJOURS porter des lunettes de sécurité. Toute machine, quelle qu'elle soit, peut éjecter des débris pouvant blesser les yeux et provoquer des lésions sévères, voir permanentes. Toutes les

lunettes **NE SONT PAS** des lunettes de sécurité.

TOUJOURS porter des lunettes conformes aux normes de sécurité lorsque vous utilisez des outils ou machines-outils.

AVERTISSEMENT



Rendre les lieux **SÉCURITAIRES POUR LES ENFANTS**. Débrancher les outils électriques, retirer les clés des interrupteurs et utiliser des cadenas pour sécuriser les installations électriques tels sectionneur, panneau électrique, etc. Ne pas utiliser la machine près des enfants.

AVERTISSEMENT



L'exposition aux poussières de ponçage, sciage, rabotage, meulage, perçage ou de toutes autres opérations de travail du bois peut causer des lésions sérieuses voir permanentes aux voies respiratoires et/ou à d'autres organes, et provoquer notamment la silicose, le cancer et même la mort. Éviter d'inhaler la poussière et éviter les contacts prolongés avec elle. Les poussières peuvent contenir des composants chimiques pouvant causer le cancer, des malformations de naissance et d'autres problèmes liés à la grossesse.

Quelques exemples de composants chimiques :

- le plomb contenu dans les peintures à base de plomb;
- les cristaux de silice que l'on retrouve dans la brique, le ciment et les autres éléments de maçonnerie;
- l'arsenic et le chrome contenus dans le bois traité

Toujours utiliser les outils dans un endroit bien ventilé et adéquatement équipé d'un système de dépoussiérage. Autant que faire se peut, utiliser un système de dépoussiérage jumelé à un système de filtration de l'air. Toujours utiliser les dispositifs de protection respiratoire approuvés (tel que NIOSH/OSHA) contre l'exposition aux poussières, et laver à l'eau et au savon les surfaces exposées.

AVERTISSEMENT



Afin de **MINIMISER LES RISQUES** de décharges électriques, ne pas utiliser la machine à l'extérieur. **NE PAS** laisser une machine à la pluie ou à l'humidité. Placer la machine dans un endroit sec. **NE PAS** toucher à la machine ni au branchement électrique avec les mains mouillées ou humides.

1. Afin d'éviter toute blessure et/ou tous bris ou dommages à la machine, lire la totalité du guide d'utilisation avant de procéder au montage et d'utiliser la machine.
2. Le risque de blessure augmente selon le degré de mise en application des mesures de sécurité de toutes sortes. Les accidents sont fréquemment causés par une méconnaissance ou un manque d'attention. Demandez l'avis de votre supérieur, de votre formateur ou de toute autre personne qualifiée quant à l'utilisation de cette machine.
3. **ARRÊTER** d'utiliser la machine si vous éprouvez quelques difficultés à effectuer un usinage. Vous informer immédiatement auprès de votre supérieur, votre formateur ou à un centre de service technique.

4. Suivre le code du bâtiment du Québec, le National Electrical Code (NEC) ou encore l'Occupational Safety and Health Regulations (OSHA). Tous les branchements électriques doivent être réalisés par un personnel qualifié.
5. Vous assurer que l'interrupteur est à la position arrêt et la machine débranchée **AVANT** d'exécuter un **RÉGLAGE**, une réparation ou quelque opération d'entretien que ce soit.
6. **ÉVITER LES DÉMARRAGES IMPRÉVUS.** Vous assurer que l'interrupteur est à la position arrêt avant de brancher la fiche dans la prise électrique.
7. **NE JAMAIS** laisser une machine fonctionner sans surveillance. L'éteindre et attendre qu'elle s'immobilise complètement.
8. L'utilisation d'une rallonge électrique **N'EST PAS RECOMMANDÉE** pour les équipements utilisant 220 Volts. Il est préférable de planifier l'emplacement de la machine et le branchement électrique nécessaire afin d'éviter l'utilisation d'une rallonge électrique. S'il s'avère nécessaire d'utiliser une rallonge électrique, **SE RÉFÉRER À LA CHARTE** relative aux instructions de mise à la terre afin d'identifier le calibre du fil à utiliser. La fiche électrique doit être constituée de 3 branches dont une destinée à la mise à la terre.
9. **NE PAS** déplacer la machine à l'aide du fil électrique. Le fil électrique ne doit jamais entrer en contact avec un tranchant d'outil, une surface chaude, l'huile, l'eau ou la graisse.
10. **NE PAS** débrancher la machine en tirant sur le câble électrique. **TOUJOURS** tenir la fiche électrique et non le câble.
11. **REMPLETER** immédiatement tout câble électrique endommagé. **NE PAS UTILISER** un câble ou une fiche électrique endommagée. Ne pas utiliser la machine si celle-ci ne fonctionne pas correctement, si elle est endommagée, a été laissée à l'extérieur ou a été en contact avec l'eau.
12. **NE JAMAIS ENLEVER** un copeau ou éclisse nuisant aux manœuvres sans avoir au préalable éteint et débranché la machine.
13. **NE JAMAIS DÉMARRER** la machine si du matériel est en contact avec le tranchant de l'outil.
14. **VOUS ASSURER** que la machine est bien d'aplomb et équilibrée sur le sol avant de l'utiliser. Si la machine tangué ou est instable, corriger le problème à l'aide de cales avant d'utiliser la machine.
15. **TOUJOURS** garder les mains et les doigts hors de la portée des tranchants d'outils.
16. **NE PAS** utiliser une force inappropriée lorsque vous effectuez une opération sur une machine. La qualité et la sécurité de l'usinage seront meilleures si vous utilisez la machine pour l'usage auquel elle est destinée. Si un effort exceptionnel est exigé, vérifier que la machine fonctionne adéquatement.
17. Toutes les aires de travail sont différentes. Considérer la sécurité comme **PRIORITAIRE** en ce qui a trait à votre zone de travail. Utilisez la machine avec respect et précaution. Un manque d'attention et de prudence augmentera inévitablement le risque de bris et de blessures graves.
18. **NE PAS GRIMPER** sur une machine, qu'elle soit au repos ou non. Non seulement vous pouvez endommager la machine, mais vous pouvez surtout vous blesser sérieusement.
19. **NE PAS** ranger quoi que ce soit au-dessus ou à côté de la machine.
20. **AVANT** de mettre en marche une machine, **RANGER** les outils qui ont été nécessaires à son entretien.
21. **GARDER VOTRE ÉQUILIBRE.** Ne pas vous étirer au-dessus de l'outil. Porter des souliers de protection à semelle antidérapante.
22. **NE JAMAIS** utiliser la machine sous l'influence de l'alcool, de médicaments ou de quelque substance pouvant diminuer vos facultés.
23. **ENTREtenir** avec soin toute machine. Une machine propre et en bon état de fonctionnement est un gage de sécurité et d'efficacité. Conserver les tranchants de vos outils bien affûtés : ils demanderont moins d'efforts de votre part et vous contrôlerez mieux vos mouvements, sans parler de la qualité de façonnage qui sera nécessairement améliorée.
24. **À CHAQUE OPÉRATION**, être attentifs à tous bris de pièces de la machine. Inspecter attentivement chaque protecteur afin de vérifier leur fonctionnement adéquat. Être attentifs aux sons inhabituels. Examiner l'alignement, inspecter les organes mobiles et être attentifs à toutes fissures, bris; resserrer toutes vis lâches.
25. Les étiquettes fixées sur cette machine y sont pour mettre en garde l'utilisateur ou un possible visiteur contre les risques de blessures. Ces étiquettes doivent **ÊTRE LISIBLES** et conservées en bon état aux endroits où elles y ont été posées. **REMPLETER** toutes étiquettes illisibles.
26. **CONSERVER** les protecteurs en place et en bon état de fonctionnement.
27. Inspecter le matériau pour les défauts comme noeuds, clous et autres.
28. **TOUJOURS** garder votre poste de travail propre et rangé. **NE PAS** travailler sur une surface de plancher encombrée de chutes de bois, débris, poussières, graisse ou cire.
29. **SÉCURISER** toutes vos opérations. Lorsque possible, utiliser des serre-joint, presse ou gabarit afin de sécuriser votre ouvrage.
30. **ÊTRE VIGILANT**, regarder ce que vous faites et user de votre bon sens lorsque vous utilisez une machine. Un seul moment d'inattention lorsque vous utilisez une machine peut vous être fatal.
31. Utiliser seulement les **ACCESSOIRES RECOMMANDÉS**. L'utilisation d'accessoires inappropriés peut occasionner des bris et des blessures graves à la machine comme à l'utilisateur. Dans le **DOUTE: S'ABSTENIR** d'utiliser la machine.

32. Porter des **VÊTEMENTS APPROPRIÉS**. Les manches longues et pendantes, les longs cheveux non attachés, les gants, les bijoux sont à **PROSCRIRE**, car ils peuvent se prendre dans les parties mobiles, tranchantes, les engrenages, etc., et entraîner leur propriétaire vers les organes mobiles.
33. Les visiteurs et les enfants doivent être tenus à l'écart de toute machine. **NE PAS PERMETTRE** à quiconque de se tenir dans la zone de travail de la machine, plus particulièrement lorsque celle-ci est en fonction.
34. **NE PAS** utiliser la machine comme un jouet.
35. **NE PAS** utiliser les outils électriques en présence de produits inflammables.
36. **CONSERVER** ces mesures de sécurité à la portée de la main et s'y référer fréquemment autant pour vous que pour mettre en garde de futurs utilisateurs.
37. Déterminer un **PÉRIMÈTRE DE SÉCURITÉ** autour des machines, soit une aire clairement identifiée à même le plancher. Prendre un moment pour déterminer cette zone à l'aide d'une peinture antidérapante ou de bande adhésive colorée.

SÉCURITÉ RELATIVE À LA MACHINE

⚠ DANGER

LORS DE COUPE EN BISEAU À 45°, IL EST IMPÉRATIF DE RÉGLER LA BUTÉE DE RESTRICTION DU CHARIOT À LA PROFONDEUR APPROPRIÉE. SANS QUOI, LA LAME PERCUTERA LA COLONNE.

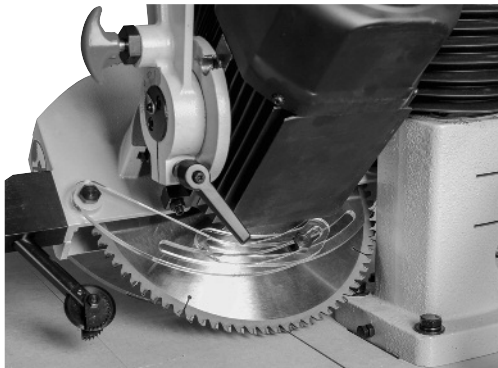

⚠ AVERTISSEMENT

VOS MAINS DOIVENT TOUJOURS ÊTRE HORS DE PORTÉE DE LA TRAJECTOIRE DE LA LAME ET TENIR LE MATÉRIEL. TOUJOURS ANTICIPER UNE POSSIBLE PERTE DE CONTRÔLE ET PLACER VOS MAINS EN CONSÉQUENCE.

⚠ AVERTISSEMENT

LORS DE REFENTE, NE JAMAIS ENTRAÎNER LE MATÉRIEL DANS LE SENS DE LA ROTATION DE LA LAME. LA ROTATION DE LA LAME NE DOIT PAS ENTRAÎNER LE MATÉRIEL.

ÉLECTRICITÉ ET MISE À LA TERRE

⚠ AVERTISSEMENT



Afin de réduire les risques de décharges électriques, suivre les codes et normes en électricité en vigueur dans votre région tel le code de construction et de sécurité du Québec, le National Electric Code (NEC) et le Occupational Safety and Health Regulations (OSHA). Tous les branchements et câblages doivent être réalisés par une personne dûment qualifiée.

⚠ AVERTISSEMENT



Cette machine **DOIT** être mise à la terre lors de son utilisation afin de protéger l'utilisateur des décharges électriques.

Dans le cas d'un bris ou d'une défaillance électrique, **LA MISE À LA TERRE** fournit la voie la plus courte au courant électrique et réduit ainsi les risques de chocs électriques. La fiche électrique doit être branchée dans une prise parfaitement adaptée, elle-même fixée et raccordée au courant électrique conformément aux normes et aux codes en vigueur dans votre région.

NE PAS MODIFIER la fiche électrique fournie avec votre machine. Si cette fiche n'est pas adaptée à vos prises électriques, seul un électricien qualifié peut procéder au changement nécessaire dans le respect des normes et codes en vigueur dans votre région.

◆ FICHE ET PRISE ÉLECTRIQUE

⚠ AVERTISSEMENT



Assurez-vous que l'ampérage du disjoncteur est correctement calibré en fonction de la fiche et de la prise électrique ou sera branchée la machine.

◆ RALLONGE ÉLECTRIQUE

⚠ AVERTISSEMENT



Afin de réduire les risques de décharges électriques et d'incendies, utiliser une rallonge électrique dont le calibre est adéquat afin de permettre au courant électrique de circuler adéquatement vers la machine que vous avez branchée.

Plus le numéro du calibre du câble diminue, plus le diamètre augmente. Dans le doute, utiliser une rallonge dont le diamètre est plus fort et la longueur du câble, plus courte. Une rallonge électrique dont le calibre est insuffisamment fort surchauffe et augmente les risques d'incendies, restreint le courant électrique qui y circule et provoque une perte de puissance du moteur.

Des **BRANCHEMENTS ÉLECTRIQUES INADÉQUATS** réalisés sur le système de mise à la terre fourni sur cette machine peuvent provoquer des chocs électriques. Le câble électrique dont l'isolant est de couleur verte est le câble de mise à la terre et ce, qu'il comporte ou non des rayures jaunes.

Tel que stipulé par la loi, seul un électricien qualifié est autorisé à réaliser des travaux électriques.

CALIBRE MINIMAL RECOMMANDÉ POUR CÂBLE SOUPLE (AWG)

POUR UNE TENSION DE 115/230 VOLTS SEULEMENT

| Longueur | 25 pieds 7,6 mètres | 50 pieds 15,2 mètres | 100 pieds 30,5 mètres |
|-----------|------------------------|-------------------------|--------------------------|
| 0 à 6 A | 18 AWG | 16 AWG | 16 AWG |
| 6 à 10 A | 18 AWG | 16 AWG | 14 AWG |
| 10 à 12 A | 16 AWG | 16 AWG | 14 AWG |
| 12 à 15 A | 14 AWG | 12 AWG | Non recommandé |

⚠ AVERTISSEMENT



Utiliser **UNIQUEMENT** une rallonge électrique à trois conducteurs munie de fiches à 2 pôles et 1 mise à la terre (3 tiges au total) et une prise électrique à 2 pôles et 1 mise à la terre (3 trous au total). La tige de mise à la terre est présente afin de vous protéger contre d'éventuelles décharges électriques: **NE PAS L'ÉLIMINER.**

Si vous utilisez une rallonge électrique à l'extérieur, assurez-vous que le code du câble comporte un « W », lettre indiquant que la rallonge est appropriée pour l'extérieur.

Toujours remplacer immédiatement une rallonge défectueuse ou en mauvais état et la faire réparer par une personne qualifiée avant d'en faire usage.

Tenez vos rallonges électriques hors de la portée des enfants, des objets tranchants, de toute chaleur excessive et des endroits humides.

◆ INTERRUPTEUR ÉLECTROMAGNÉTIQUE

Si la machine est équipée d'un interrupteur électromagnétique, vous devrez réinitialiser la protection de surcharge suite à une surcharge électrique.

⚠ AVERTISSEMENT

Vous assurer que l'interrupteur soit à la position arrêt et que la machine soit débranchée.

1. Démontez le couvercle de l'interrupteur.
2. Appuyez sur le bouton de réinitialisation.
3. Remontez le couvercle du boîtier.

DÉBALLAGE ET INVENTAIRE

⚠ AVERTISSEMENT

Cette machine est très lourde, utiliser un chariot élévateur pour la déplacer.

Déballer la machine avec soin et dresser l'inventaire de la quincaillerie et des accessoires qui se trouvent dans les emballages en vous référant à la liste ci-bas.

Relever les pièces manquantes ou endommagées afin d'en informer votre fournisseur le plus tôt possible.

◇ DÉGRAISSAGE

Afin de prévenir toute corrosion durant le transport, un anti-rouille a été appliqué. Avant tout, les surfaces graisseuses doivent être essuyées puis nettoyées avec un linge propre et un dégraissant. Vous référer aux consignes de sécurité propres à ce type de produit. Ne pas utiliser de solvant tels l'acétone ou le diluant à laque, les surfaces peintes en souffriraient.

Note : tous corps gras peuvent provoquer des problèmes d'adhérence lors de l'application de produits de finition.

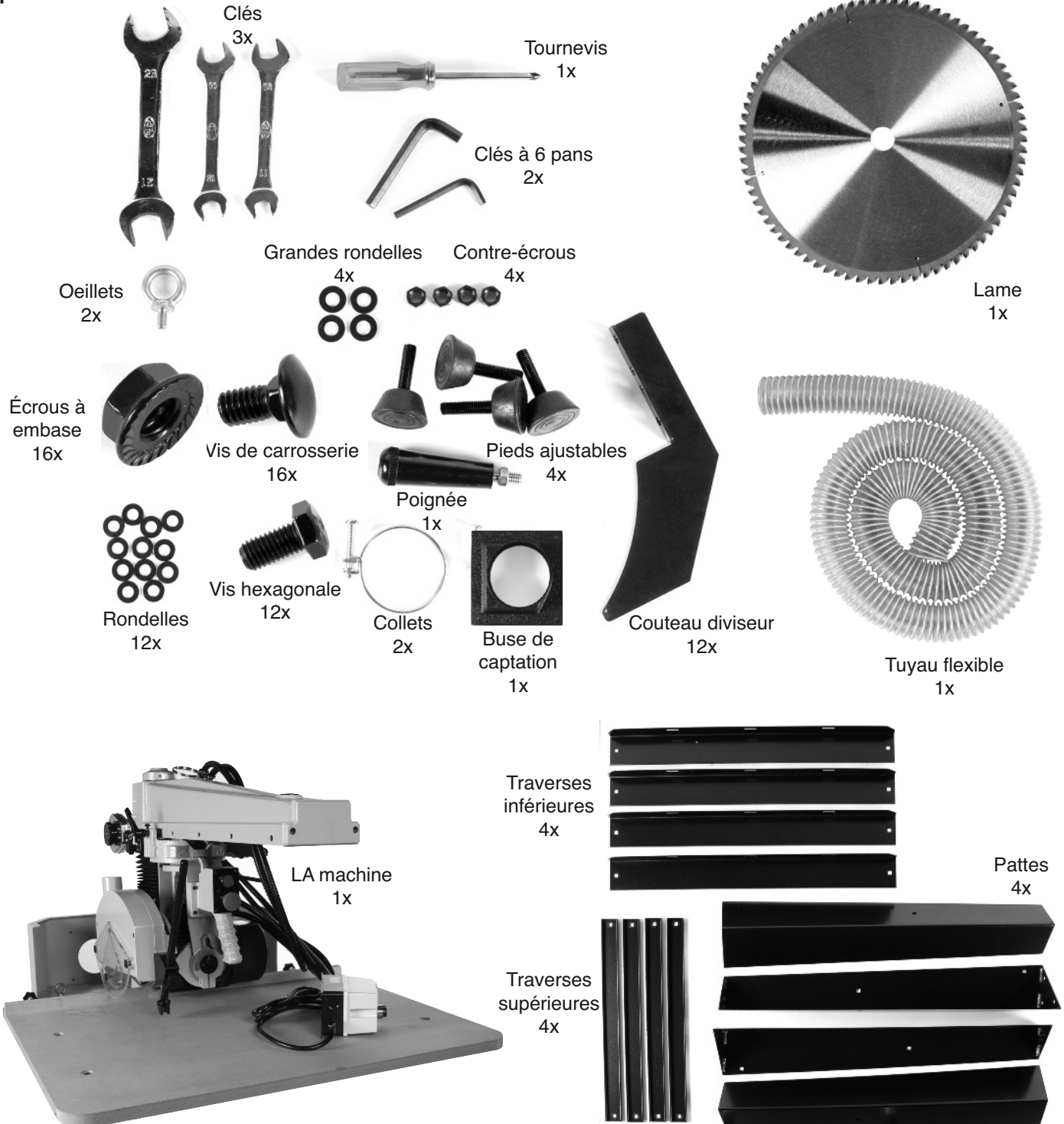

MONTAGE

◇ FIXER LA MACHINE SUR SA BASE

1. À l'aide des vis de carrosserie, des rondelles et des écrous à embase, assembler 2 côtés. Ne serrer les écrous qu'à la main pour le moment.



2. Basculer un côté au sol pour y assembler les traverses restantes. Remettre le côté sur ses pieds et assembler le 2^e côté à cet assemblage. Une fois tous les boulons assemblés, les serrer définitivement avec la clé appropriée.
3. Basculer la base et visser à fond les pieds ajustables dans le trou taraudé au bout des pattes. Verrouiller les contre-écrous. Lorsque la machine sera complètement assemblée et à son emplacement définitif, il faudra la mettre de niveau en réglant les pattes.

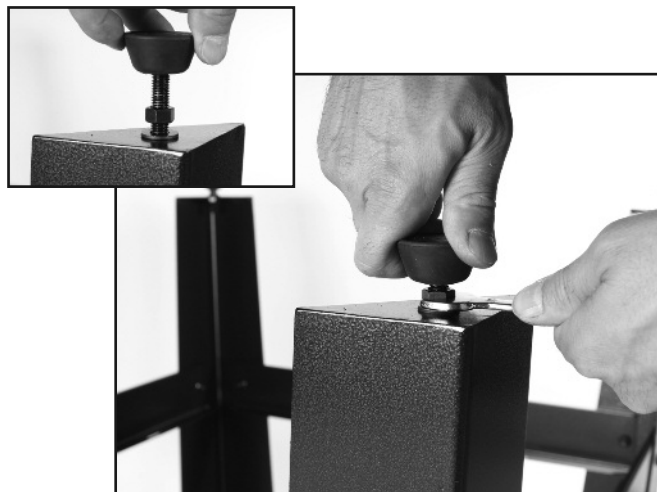

▲ AVERTISSEMENT



Utiliser un chariot élévateur pour manoeuvrer la machine. Vous assurer que les élingues, courroies, etc. utilisées peuvent supporter la charge.

Retirer les 3 panneaux amovibles du plan de travail afin de libérer l'accès aux 2 trous taraudés. Y visser les 2 oeillets.

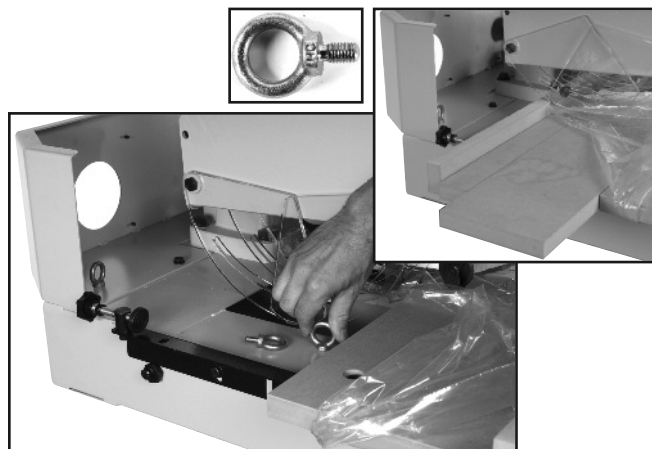

Vous assurer que le chariot de la scie est verrouillé en place en tâtant le serrage de la manette indexable.

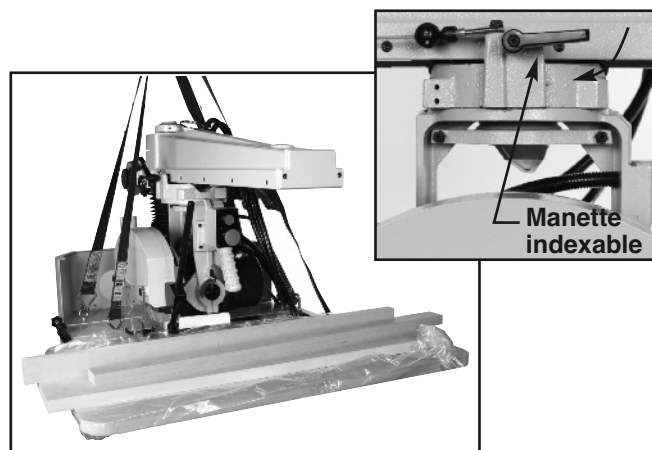

4. Déposer la machine sur sa base. Aligner les trois trous de chacun des coins respectifs de la base et de la machine et y visser à la main les 12 écrous à tête hexagonale et leurs rondelles. Les serrer définitivement lorsqu'ils sont tous en place.



⚠ AVERTISSEMENT

Vous assurer que l'interrupteur soit à la position arrêt et que la machine soit débranchée.

◇ POIGNÉE

Visser la poignée au volant. À l'aide d'une clé, bloquer la rotation de l'axe pendant que vous vissez celui-ci à l'aide d'un tournevis.



◇ BOÎTIER ÉLECTRIQUE

Retirer les deux vis prémontées à l'arrière de la machine. Retirer les deux vis à tête ronde cruciforme à l'arrière de la machine. Aligner les trous du boîtier électrique et le fixer en place à l'aide des deux vis retirées précédemment.

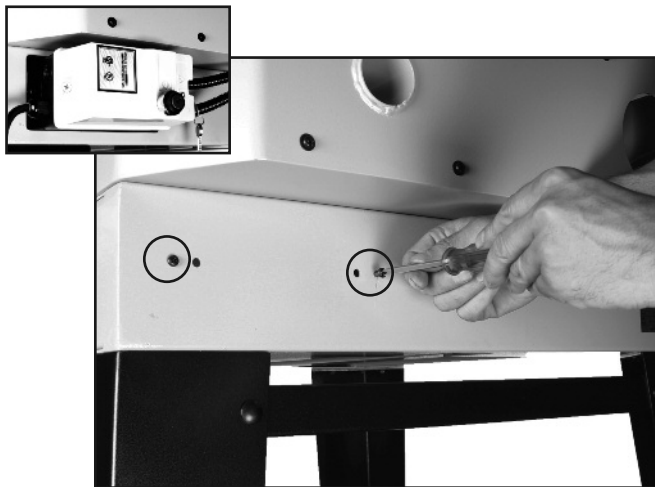

◇ TUYAU FLEXIBLE

1. Glisser l'un des collets à l'extrémité du tuyau flexible.
2. Emmanché à fond cette extrémité du tuyau à la buse située sur le déflecteur arrière. Verrouiller le collet en place en serrant la vis cruciforme.



3. Glisser ensuite l'autre extrémité du tuyau dans l'ouverture du support de broche. Fixer le support à la verticale à l'aide de la vis à tête cylindrique.

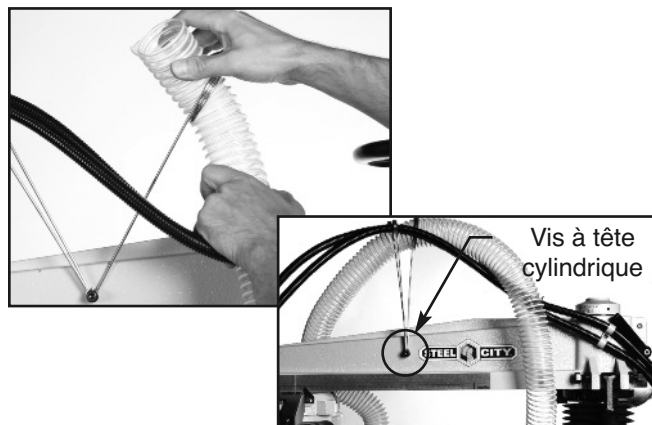

4. Glisser le second collet à l'extrémité du tuyau flexible et emmancher ensuite le tout au carter de poussières de la lame. Verrouiller le collet.

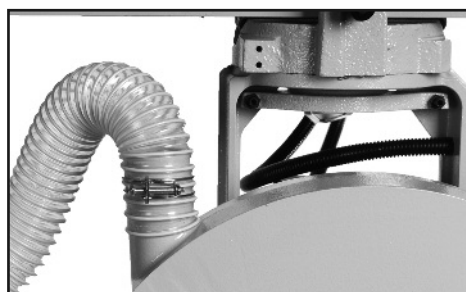

◇ BUSE DE CAPTATION DES POUSSIÈRES

1. Retirer les 8 vis à tête ronde cruciforme situées à l'arrière du déflecteur.

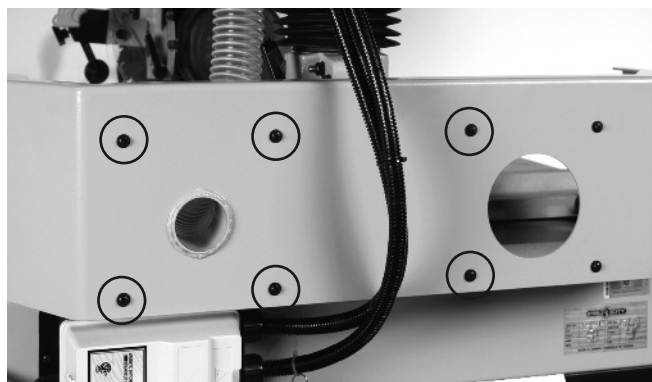

2. Fixer les 2 buses à l'aide des 8 vis démontées à l'étape 1.

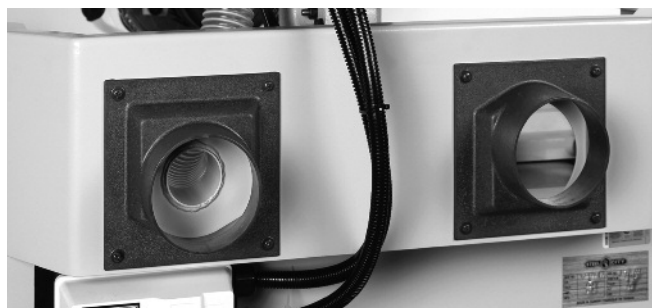

◆ RESSORT DE RAPPEL

1. Faire coulisser le chariot vers la colonne.
2. Accrocher l'oeillet du ressort de rappel à la vis à embase à tête hexagonale située sur le dessus du chariot.

NOTE: Afin d'éviter une usure prématurée, positionner le boîtier de façon à ce que le câble se rebobine sans aucun frottement.

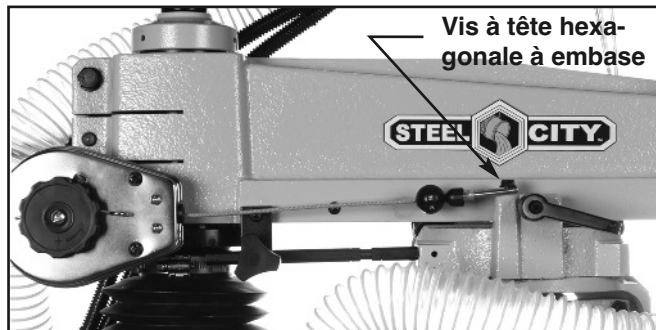

⚠ AVERTISSEMENT

Vous assurer que l'interrupteur soit à la position arrêté et que la machine soit débranchée.

◆ LAME

1. Desserrer la manette indexable au bas de la colonne et dégager la lame de la table en tournant le volant de réglage de la hauteur.

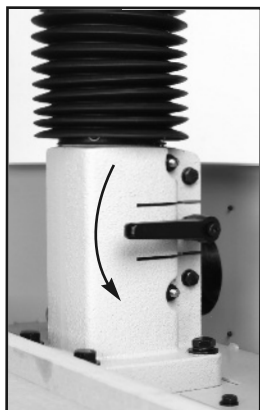

2. Retirer prudemment l'oeillet du ressort de rappel et vous assurer que le chariot est libre de tout mouvement en desserrant la manette indexable du chariot.

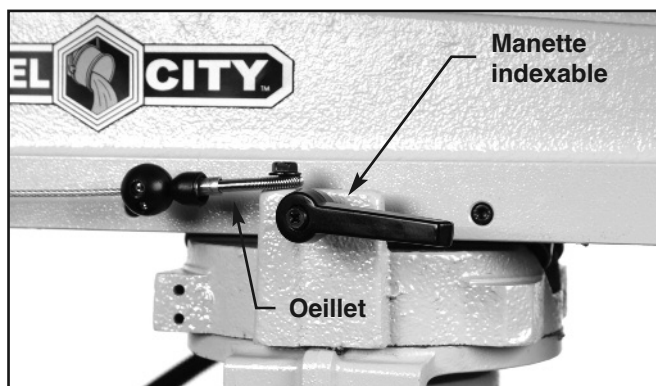

3. Faire coulisser le chariot au bout du bras et le verrouiller en place à l'aide de sa manette indexable.

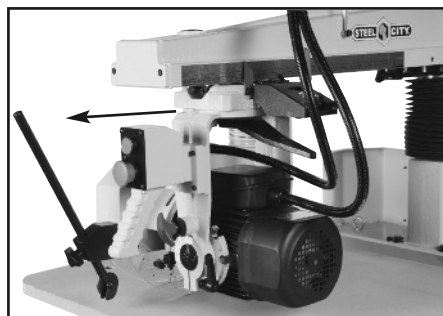

4. Desserrer la poignée de verrouillage.



5. Tout en maintenant basculé le levier indexable, faire pivoter le chariot de façon à pivoter la lame vers l'avant.

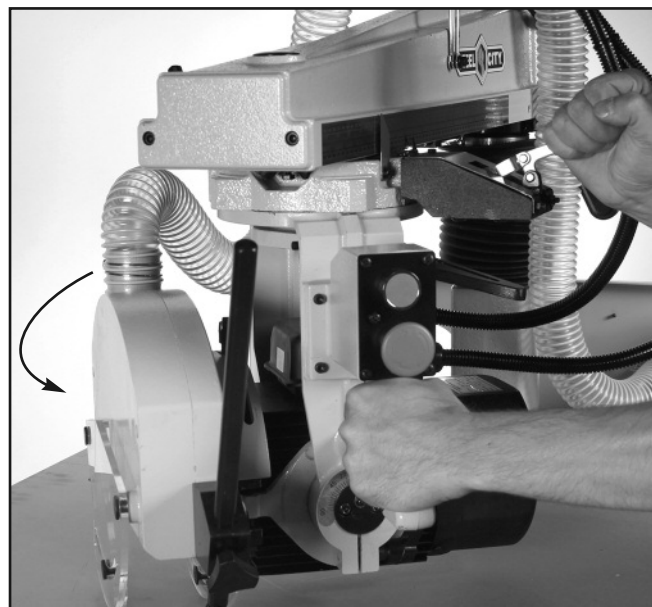
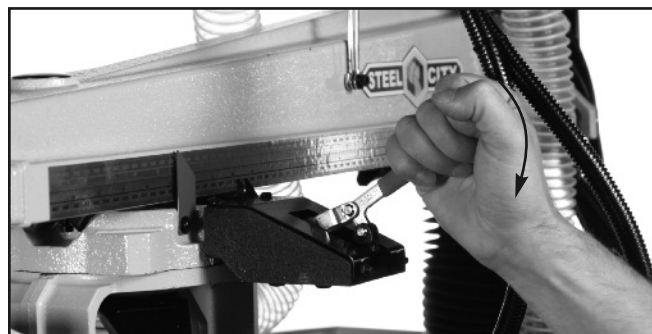

6. Retirer le tuyau flexible et le carter de captation des poussières en dévissant complètement les deux vis à tête cylindrique.

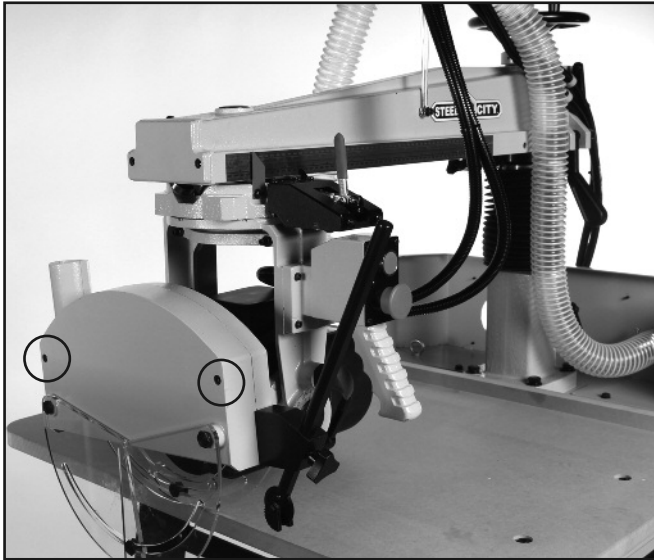

7. Retirer l'écrou de l'arbre moteur à l'aide d'une clé (pour l'écrou) et d'une clé à 6 pans (pour l'arbre). Retirer le laser et la lame.

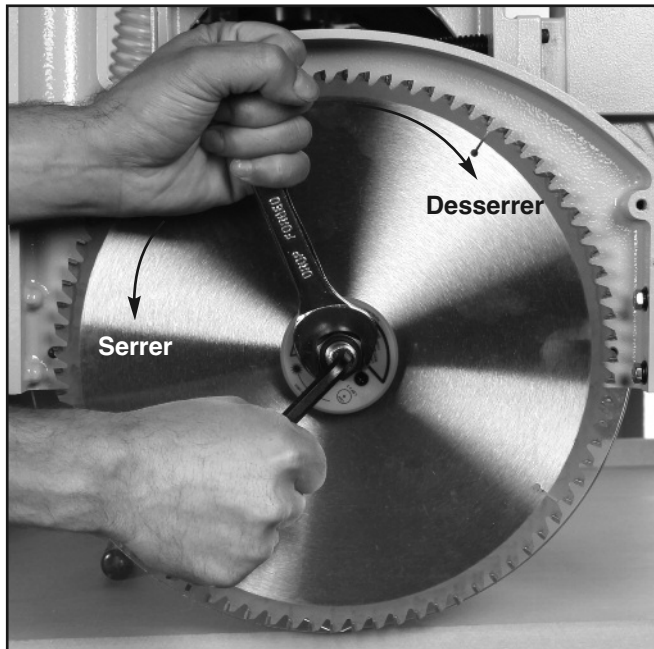

Le sens de serrage d'un écrou de verrouillage d'une lame de scie est toujours contraire au sens de rotation.

8. Insérer la nouvelle lame, les dents de celle-ci pointant vers la droite. Insérer le laser. Serrer l'écrou en place en tenant la lame avec une main gantée et la clé de l'autre.

Chaque démarrage provoque un léger serrage de l'écrou. Inutile de trop serrer et risquer de briser les filets.

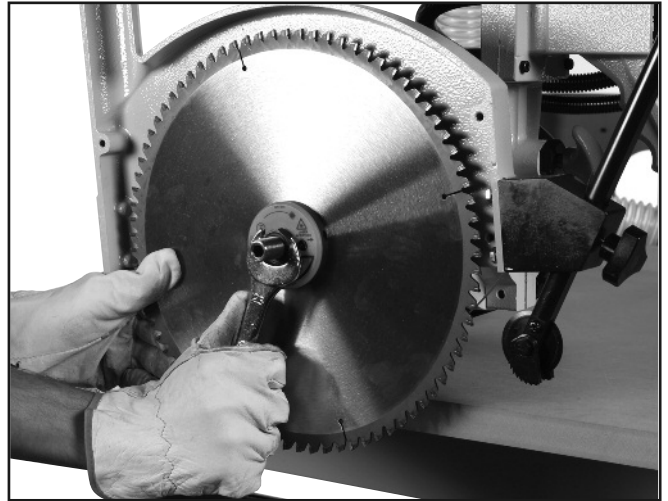

◇ COUPEAU DIVISEUR

1. Retirer les deux vis à tête cylindrique situées à l'arrière du carter de captation de poussières.

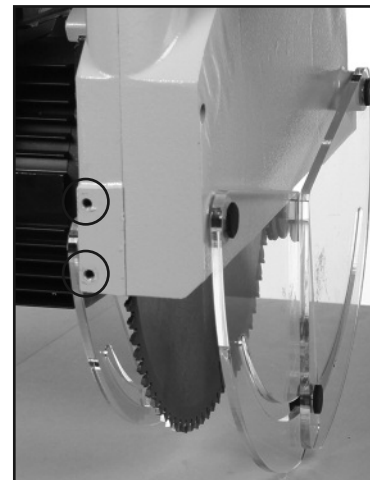

2. Deux réglages sont possibles selon le diamètre de la lame utilisée de 10 ou 12 pouces (250 ou 300 mm). Aligner les trous oblongs (boutonnière) du couteau avec ceux taraudés du carter de captation et le fixer en place à l'aide des deux vis à tête cylindrique. Tenir compte également de l'alignement du couteau diviseur avec la lame.

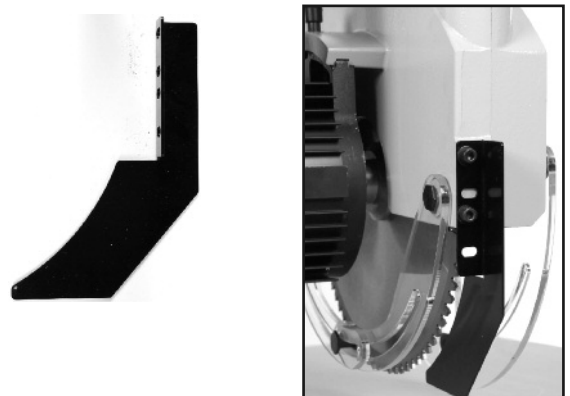

⚠ AVERTISSEMENT



TOUJOURS porter des gants lorsque vous manipulez une lame. Les dents sont affûtées.

◇ RÉALISER LE TRAIT DE SCIE SUR LA TABLE

Une table et un guide martyr sont fournis avec la machine. Avant de commencer à vous en servir, il faudra entamer la table et le guide à une profondeur d'environ $\frac{1}{16}$ ". Sans quoi, il demeurera toujours une portion de fibres non sciées de votre ouvrage.

1. Desserrer les deux boutons de serrage situés à l'arrière du guide.
2. Disposer le guide à la position la plus éloignée de la colonne.

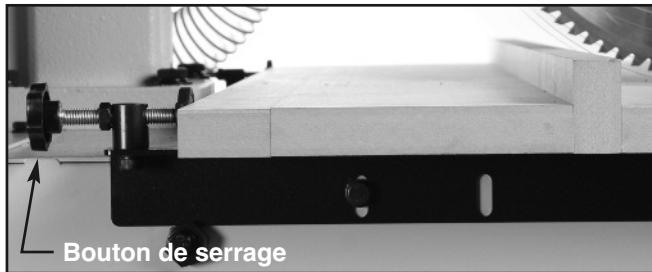

3. Desserrer la manette indexable du chariot.

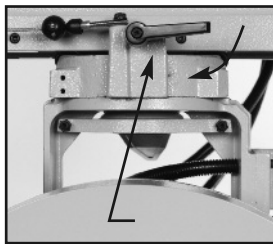

4. Faire coulisser le chariot au bout de l'arbre et le verrouiller en place.

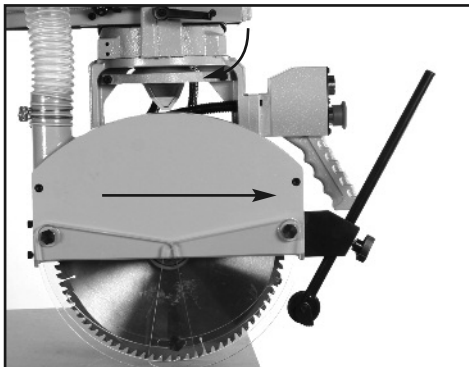

5. Démarrer le moteur. Desserrer la manette indexable du bas de la colonne et manoeuvrer le volant de réglage de la hauteur de façon à réaliser un trait de scie d'environ $\frac{1}{16}$ " (2 mm) de profondeur.

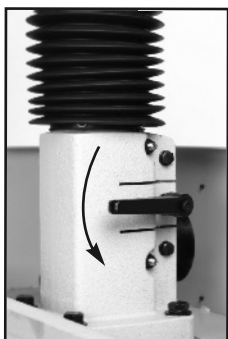

6. Arrêter le moteur et attendre que la lame s'immobilise. Mémoriser l'emplacement de la poignée du volant, remonter la lame, dégager le chariot et mesurer la profondeur du trait de scie réalisé. Si la profondeur n'est pas suffisante, refaire les étapes précédentes.

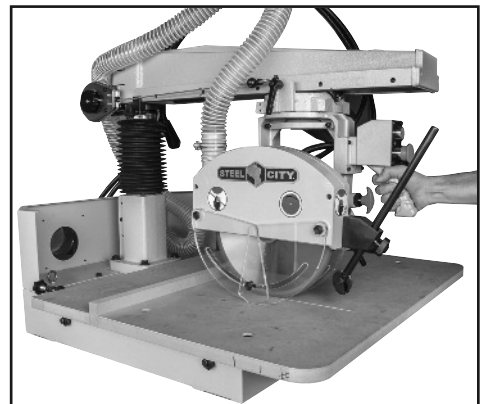

7. Tenir la poignée pour immobiliser le chariot, redémarrer le moteur puis pousser le chariot d'une extrémité à l'autre afin de façonner le trait de scie sur la profondeur totale de la table.

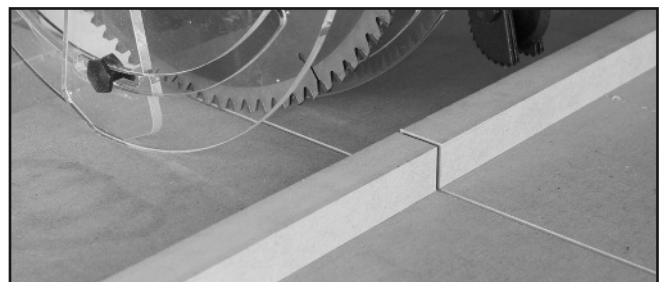

NOTE: Un trait de scie est nécessaire également pour les coupes en biseau, les coupes d'onglets et les refentes à quelque largeurs que ce soit.

RÉGLAGE

⚠ AVERTISSEMENT

Vous assurer que l'interrupteur soit à la position arrêt et que la machine soit débranchée.

⚠ DANGER

LORS DE COUPE EN BISEAU, IL EST IMPÉRATIF DE RÉGLER LA BUTÉE DE RESTRICTION DU CHARIOT À LA PROFONDEUR APPROPRIÉE. SANS QUOI, LA LAME PERCUTERA LA COLONNE.

◇ BUTÉE DE RESTRICTION DU CHARIOT

Lors de **COUPE EN BUSEAU** (la lame est inclinée), desserrer le bouton de verrouillage de la butée et la régler à la position illustrée. Verrouiller en place.

Lors de **TRONÇONNAGE**, desserrer le bouton de verrouillage de la butée et la régler à la position illustrée. Verrouiller en place.

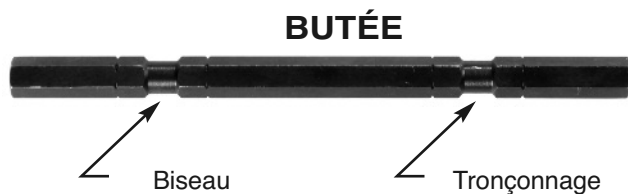
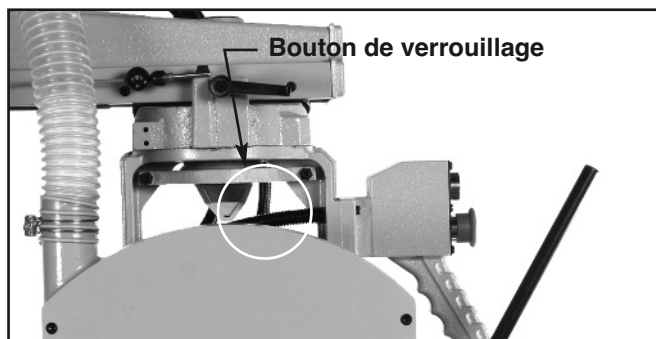

◇ RESSORT DE RAPPEL

Relâcher la tension du ressort en poussant le levier vers le haut puis régler la tension en tournant le bouton de réglage dans le sens horaire pour diminuer la tension et dans le sens antihoraire, pour l'augmenter. Relâcher le levier.

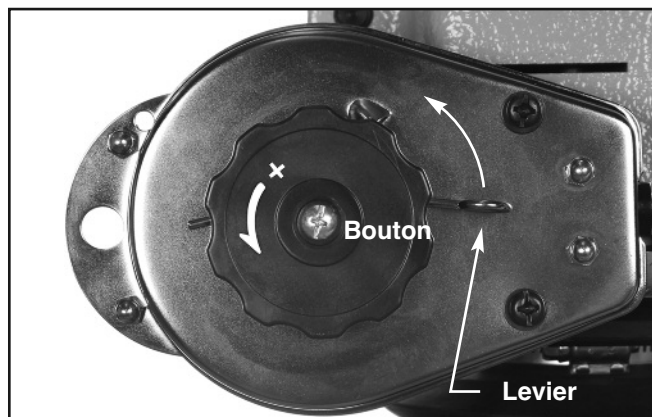

◇ DISPOSITIF ANTI-RECU

1. Déposer la planche à scier sur la table et contre la lame.
2. Desserrer le bouton de verrouillage et faire coulisser le dispositif de façon à ce que les dents des roues à rochets soient légèrement soulevées par le matériel. Verrouiller en place.

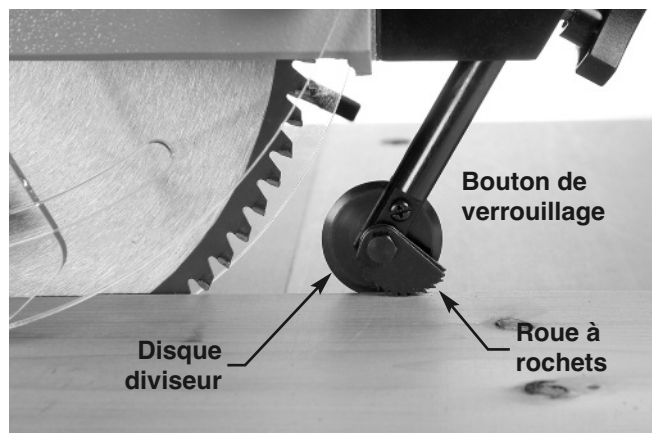

3. Scier une planche type sur une faible longueur.
4. ÉTEINDRE LE MOTEUR ET DÉBRANCHER LA MACHINE.
5. Tirer sur la planche afin de vous assurer que les dents des roues à rochets retiennent convenablement le matériel. Parfaire le réglage au besoin.

◇ HAUTEUR DE LAME

Desserrer la manette indexable située au bas de la colonne. Manoeuvrer le volant situé au-dessus de la colonne. Resserrer la manette indexable pour verrouiller le réglage.

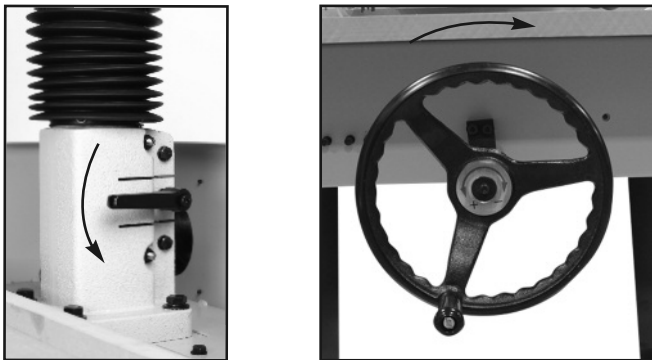

◇ VERROUILLAGE DU CHARIOT

Desserrer la manette indexable située à la gauche du chariot et le faire coulisser à la position désirée. Verrouiller la position à l'aide la manette indexable.

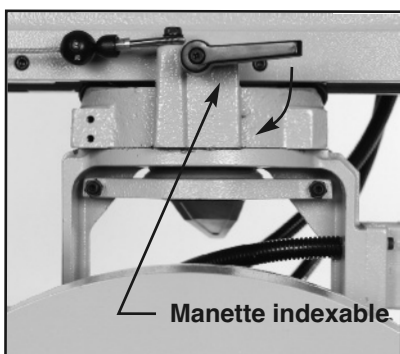

◇ REFENTE

1. Desserrer la poignée au bas de la colonne et manoeuvrer le volant de réglage de la hauteur afin de dégager la lame de la table.
2. Retirer prudemment l'oeillet du ressort de rappel et vous assurer que le chariot est libre de tout mouvement en desserrant la manette indexable du chariot.

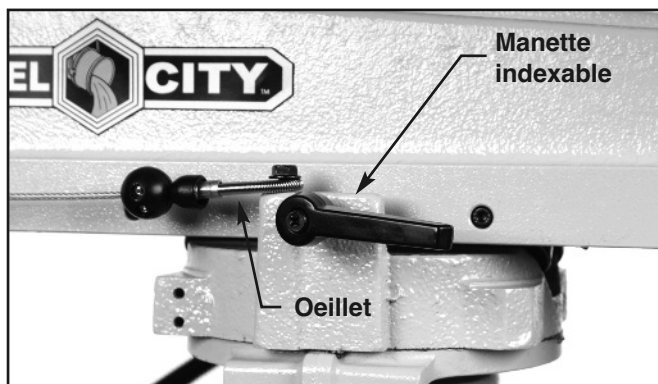

3. Desserrer la poignée de verrouillage.

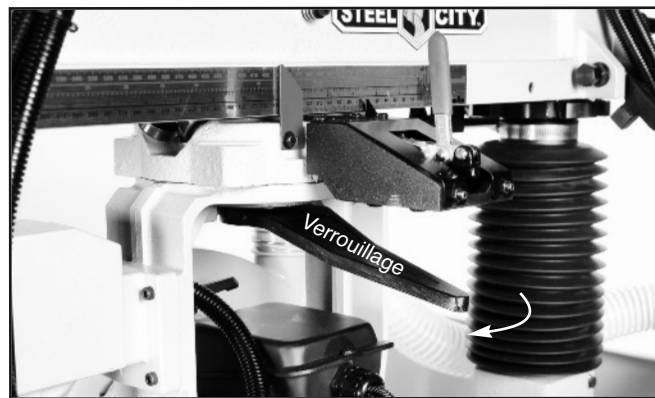

4. Tout en maintenant basculé le levier indexable, faire pivoter le chariot vers la droite ou la gauche et jusqu'à ce que la lame soit perpendiculaire au bras. Relâcher le levier indexable dans l'encoche et resserrer la poignée de verrouillage.

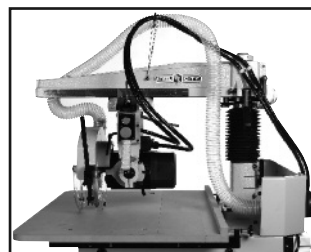
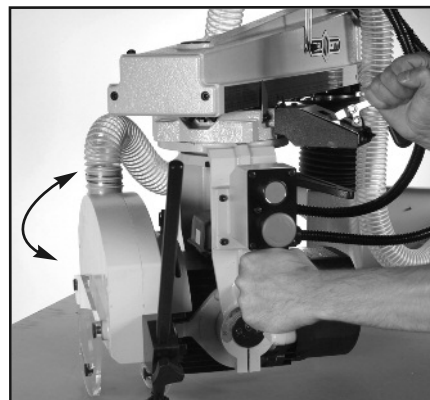

Sens d'entraînement de la gauche vers la droite.

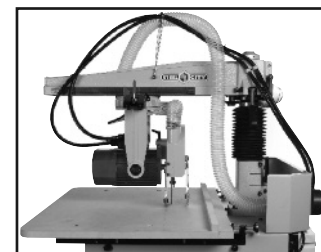

Sens d'entraînement de la droite vers la gauche.

NOTE: Il sera nécessaire de réaliser un trait de scie d'environ $\frac{1}{16}$ " (2 mm) de profondeur. Se référer à la section traitant de ce sujet.

NOTE: Deux échelles graduées accompagnées de pictogrammes sont fixées à droite sur le bras de la machine. Deux aiguilles réglables indiquent la largeur de refente exacte. Vous référer à ces échelles afin de régler le sens d'entraînement, la largeur de refente et la position du guide.

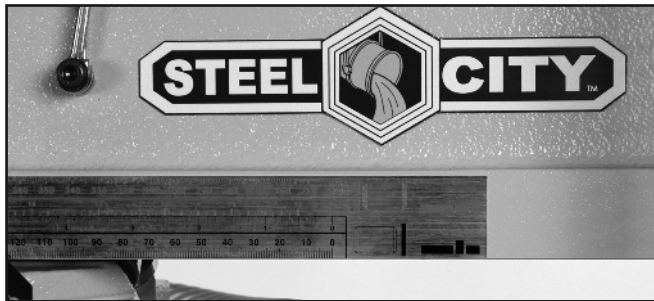

- Retirer les deux vis à tête cylindrique du couteau diviseur et le retirer.

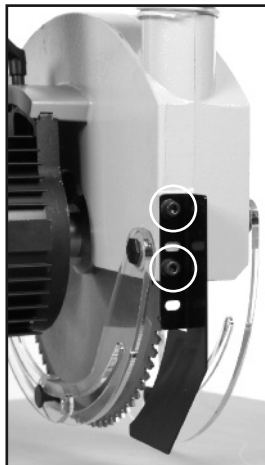

- Après avoir réalisé un trait de scie tel qu'expliqué dans la section traitant de ce sujet, déposer le matériel sur la table. Faire pivoter le carter de captation des poussières après avoir déverrouillé la manette indexable située sur le dessus. Verrouiller le carter de façon à ce qu'il ne gêne pas l'entraînement du matériel. Dégager le matériel.

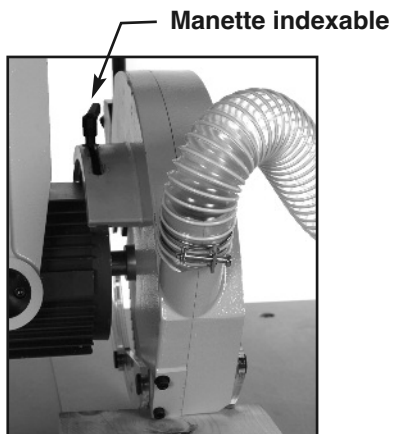

- Régler le dispositif anti-recul tel qu'expliqué précédemment. Mettre en marche le moteur et scier une planche type sur une faible longueur. Parfaire les réglages au besoin.

◇ COUPE D'ONGLET

- Desserrer la manette indexable à l'arrière du bras. Lever le levier indexable.

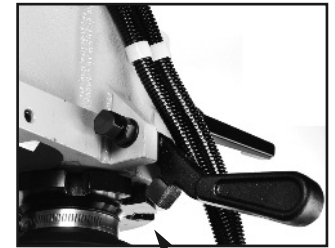
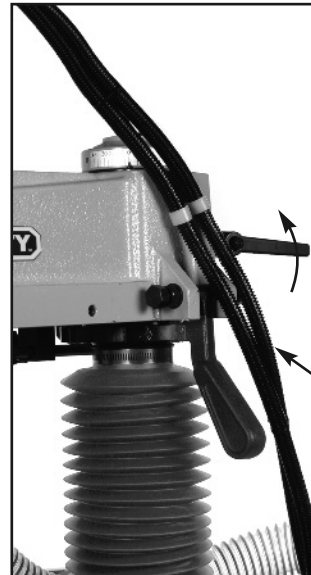

Manette indexable

Quelques encoches permettent le réglage rapide et précis à des angles de 90° et 45°.

- À l'aide de l'échelle graduée, régler le bras à l'angle voulu. Si c'est un angle indexé (90° ou 45°), abaisser le levier dans son encoche et verrouiller la manette. Sinon, se contenter de verrouiller la manette seulement.

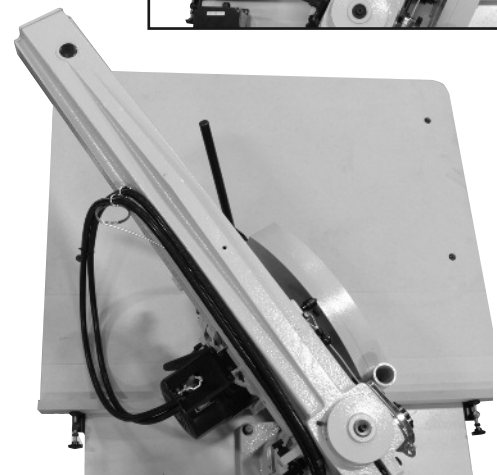
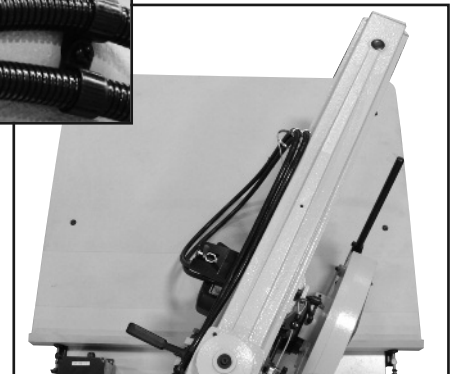

◇ PIVOT DE LA TÊTE DE COUPE

1. Desserrer la manette indexable au bas de la colonne et dégager la lame de la table en tournant le volant de réglage de la hauteur.

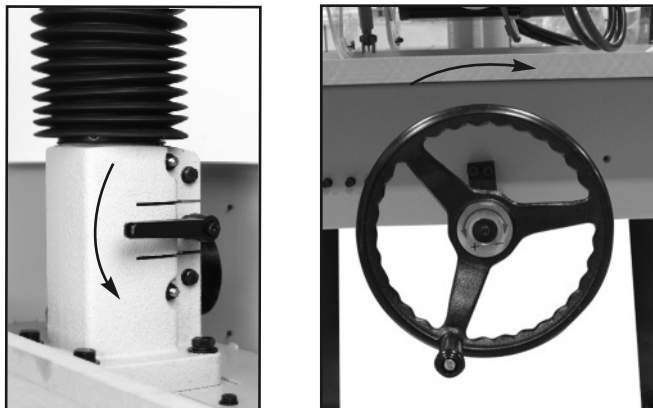

2. Retirer prudemment l'oeillet du ressort de rappel.

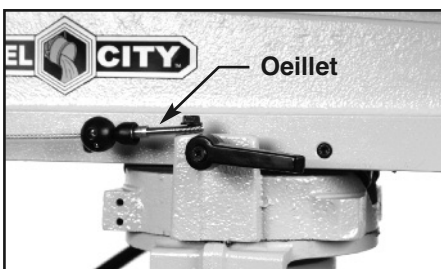

3. Faire coulisser le chariot au bout du bras et tirer le bouton indexable rouge

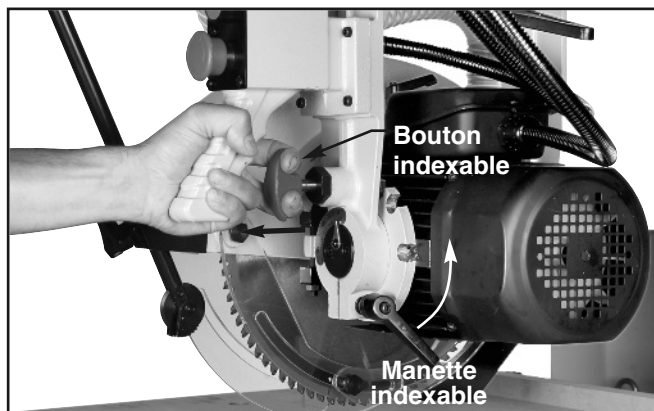

4. En vous référant à l'échelle graduée, pivoter la lame. Différentes encoches permettent le réglage rapide et de l'angle du biseau. Relâcher le bouton indexable dans l'encoche appropriée pour bénéficier du dispositif à indexation.

5. Resserrer la manette indexable.

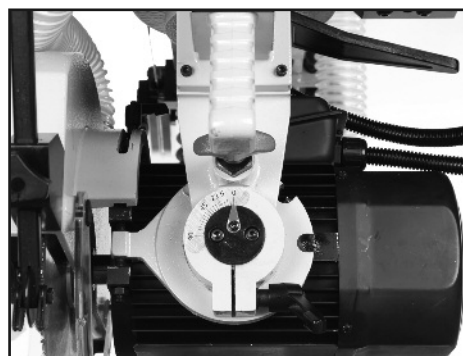

6. Réaliser un trait de scie tel qu'expliqué dans la section portant sur ce sujet.

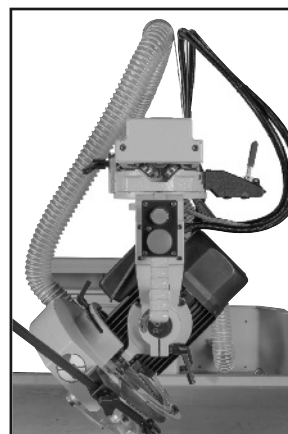

◇ GUIDE

Selon les coupes à réaliser, il sera nécessaire de régler le guide à une profondeur donnée. 3 positions sont possibles.

Pour les refentes, vous référer aux pictogrammes de la règle graduée.



Pour le tronçonnage, quelque soit l'angle de la lame, (en onglet ou en biseau) et selon l'épaisseur du matériel à tronçonner, user de logique et de gros bon sens.

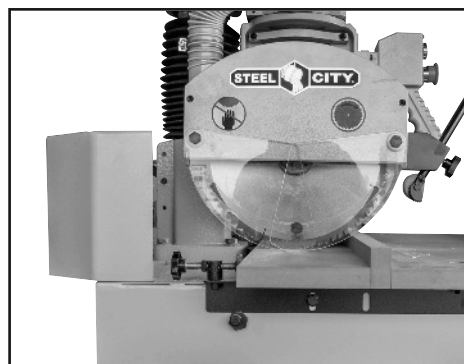

ENTRETIEN

◇ LUBRIFICATION

Tous les roulements à billes sont lubrifiés et scellés à vie et ne nécessitent aucun entretien supplémentaire hormis leur remplacement éventuel.

◇ HUILAGE DE LA COLONNE

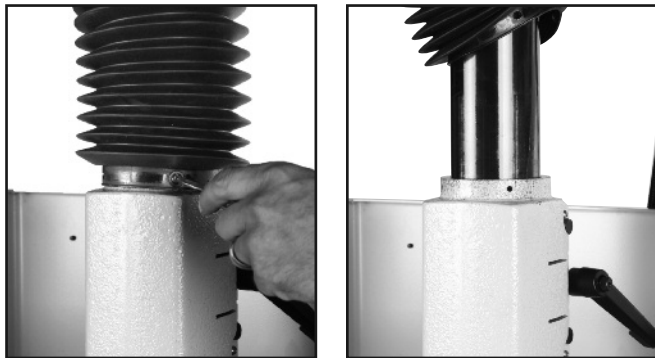

◇ GRAISSER LES ENCOCHES D'INDEXATION



◇ RÉGLER LA TABLE PARALLÈLE AU BRAS

Pour un travail précis, la table doit être parallèle au bras. Pour en contrôler la précision et régler le parallélisme:

1. Retirer la lame et pivoter le moteur à la verticale. Déplacer le chariot de façon à ce qu'il soit environ au centre de la table. Verrouiller l'ensemble des manettes et autres poignées de verrouillage.



2. A l'aide d'un bloc de référence, manoeuvrer le volant de réglage de la hauteur jusqu'à ce que le bout de l'arbre moteur vienne effleurer le bloc de référence. Verrouiller cette hauteur, car elle servira de référence.

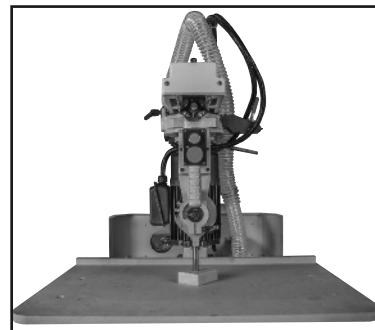

3. Déplacer le chariot à l'extrémité du bras. Le verrouiller en place. Essayer de glisser le bloc de référence sous l'arbre afin de juger si un réglage est nécessaire.

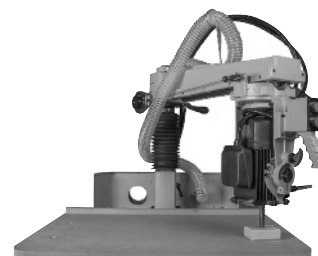
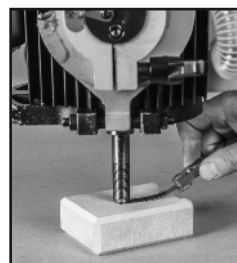
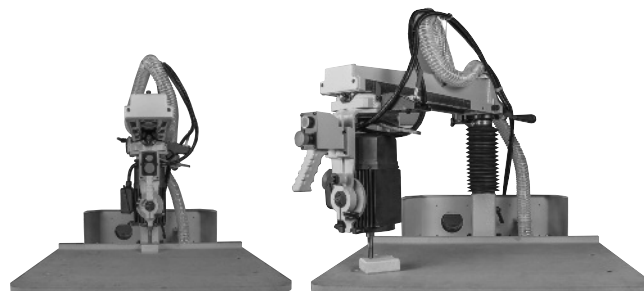

4. Si un réglage est nécessaire, desserrer la vis à tête hexagonale la plus proche du point de contrôle, située sous la table en MDF. Puis tourner, dans le sens horaire ou antihoraire, la vis excentrique située juste en dessous, jusqu'à ce que le bout de l'arbre moteur effleure le bloc de référence de la même façon qu'à l'étape 2.



◇ PARALLÉLISME DE LA LAME ET DU BRAS

Après un certain temps, il se pourrait que la lame et le bras de coulissage du chariot ne soient plus parfaitement parallèles l'un à l'autre. Un trait de scie anormalement plus large que l'avoyage des dents, une sensation de "frottement" de la lame durant le sciage sont autant de facteurs qui devraient mettre la puce à l'oreille. Les traces laissées sur le matériel par les dents de la lame de scie devraient correspondre à des arcs de cercle qui s'entrecroisent.

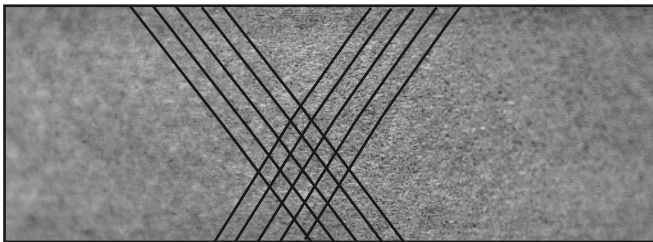

Si tel n'est pas le cas, déterminer s'il s'agit uniquement des traces de dents de sortie ou d'entrée de la lame. Par déduction, il sera possible de diagnostiquer si l'ensemble doit pivoter dans le sens horaire ou antihoraire.

1. Desserrer les contre-écrous pour relâcher le réglage.

Visser la vis de droite/dévisser la vis de gauche = sens antihoraire.

Visser la vis de gauche/dévisser la vis de droite = sens horaire.

2. Verrouiller les contre-écrous et procéder à une coupe test sur une pièce martyre.
3. Reprenez les étapes 1 et 2 au besoin.

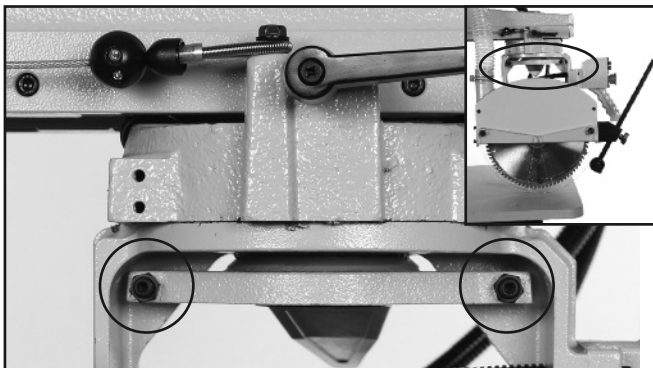

◇ ÉQUERRAGE DU GUIDE ET CHANGEMENT DE LA TABLE MARTYRE

Après un certain temps, de multiples coupes à des angles différents et des largeurs de refente différentes, il se pourrait que la table nécessite un remplacement.

1. Démontez les quatre vis à tête cylindrique qui fixent la table au bâti et conservez cette vieille table pour référence jusqu'à ce que votre nouvelle table soit en place et fonctionnelle.

2. Après avoir fabriqué une nouvelle table et un nouveau guide en respectant l'épaisseur de 1" (25 mm) et les largeurs d'origine, poser la vieille table sur la nouvelle et pointer les centres de perçage des 4 trous de passages. Procéder au perçage et au chambrage. Trou de passage $\varnothing \frac{3}{8}$ " (10mm). Chambrage $\varnothing \frac{7}{8}$ " (22 mm) x $\frac{1}{2}$ " (13 mm) prof.

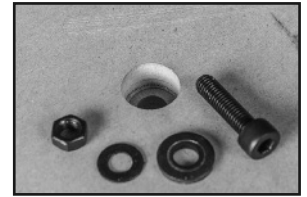

3. Assembler la table au bâti de la machine, mais sans trop serrer les quatre vis à tête cylindrique.

4. Faire coulisser le chariot à l'extrémité du bras et déposer une équerre précise, vérifiée et fiable contre le guide et la lame.

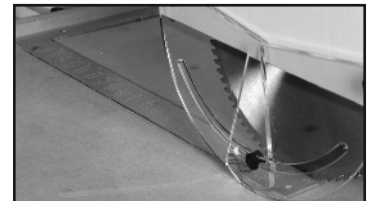

5. Tout en maintenant l'équerre contre le guide, faire coulisser le chariot jusqu'à la colonne. La lame ne doit ni pousser l'équerre ni s'en éloigner. Si un réglage est nécessaire, tapoter légèrement la table pour la faire pivoter du jeu nécessaire.

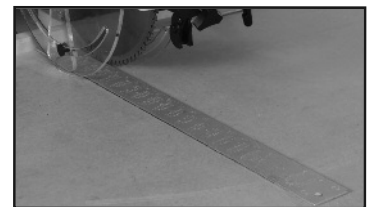

6. Quand le réglage est satisfaisant, verrouiller définitivement les quatre vis à tête cylindrique.

◇ ROULEMENT À BILLES DU CHARIOT

Après un certain temps, il se peut qu'un jeu se fasse sentir entre les roulements à billes du chariot et le bras.

1. Verrouiller le chariot en place après l'avoir fait coulisser à l'extrémité du bras.

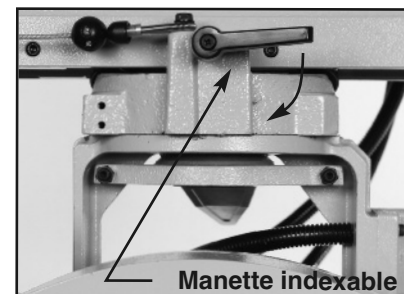

2. Retirer la trappe d'accès à l'extrémité du bras.

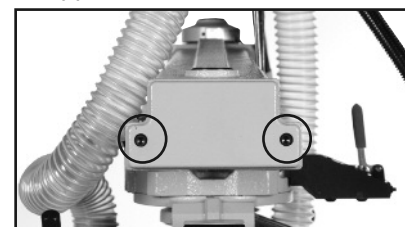

3. Desserrer la vis de verrouillage à tête hexagonale située à l'avant et le contre-écrou situé en dessous. Tourner la vis de réglage jusqu'à ce que les roulements effleurent les coulisses. Déverrouiller le chariot et le faire coulisser afin de jauger le réglage. Parfaire le réglage au besoin.

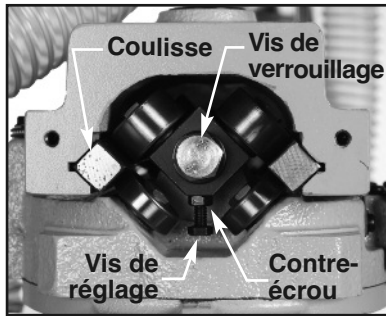

4. Agir de la même façon pour les roulements à billes situés à l'arrière du chariot.
5. Replacer la trappe d'accès.

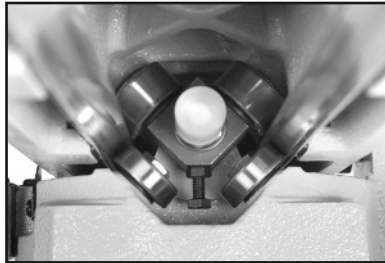

Note: Régler les roulements suffisamment pour éliminer le jeu, sans toutefois créer une pression sur les coulisses. Un réglage trop serré des roulements augmentera l'effort nécessaire au coulisage du chariot et provoquera l'usure prématurée des roulements et des coulisses.

◇ ÉQUERRAGE DE LA LAME

1. Déplacer le chariot à l'extrémité du bras, ce dernier en position de tronçonnage. Verrouiller le chariot en place. Régler la hauteur de la lame de faucon à ce que les dents soient légèrement plus haute que la table. Verrouiller l'ensemble des manettes, bouton, levier, etc.

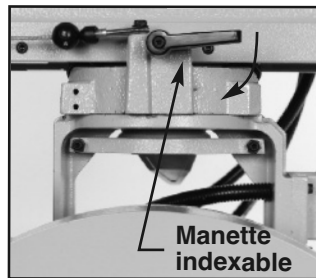
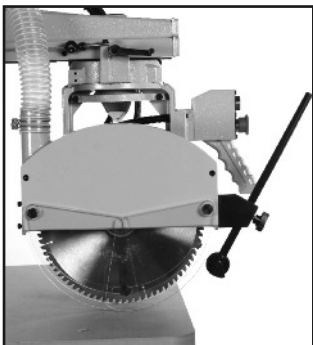

2. Retirer le tuyau flexible et le carter de captation des poussières.

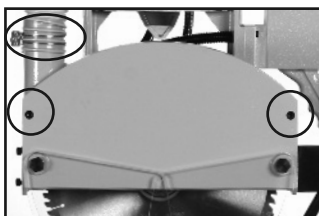

3. Vous assurer que la lame soit à la position perpendiculaire, le bouton indexable rouge, enfoncé à fond et que la manette de verrouillage soit serrée.

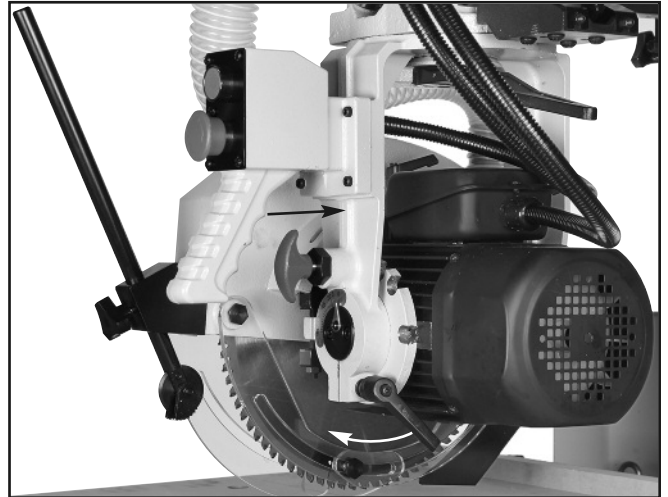

4. Déposer une équerre de précision sur la table et l'appuyer contre le corps de la lame et non contre une dent. Examiner le jour qui filtre entre la lame et l'équerre pour déterminer si un réglage est nécessaire.

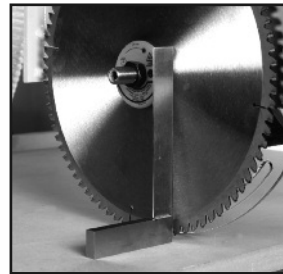

6. Si un réglage est nécessaire, desserrer les contre-écrous et régler les vis de pression jusqu'à ce que la lame soit parfaitement d'équerre. Verrouiller les contre-écrous.

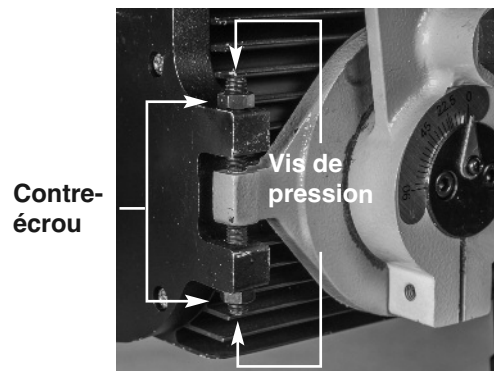

7. Régler l'aiguille à zéro à l'aide de la vis cruciforme.
8. Remonter le carter et le tuyau flexible.

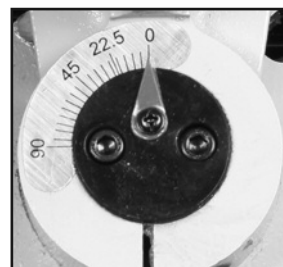

LISTE DE PIÈCES

A

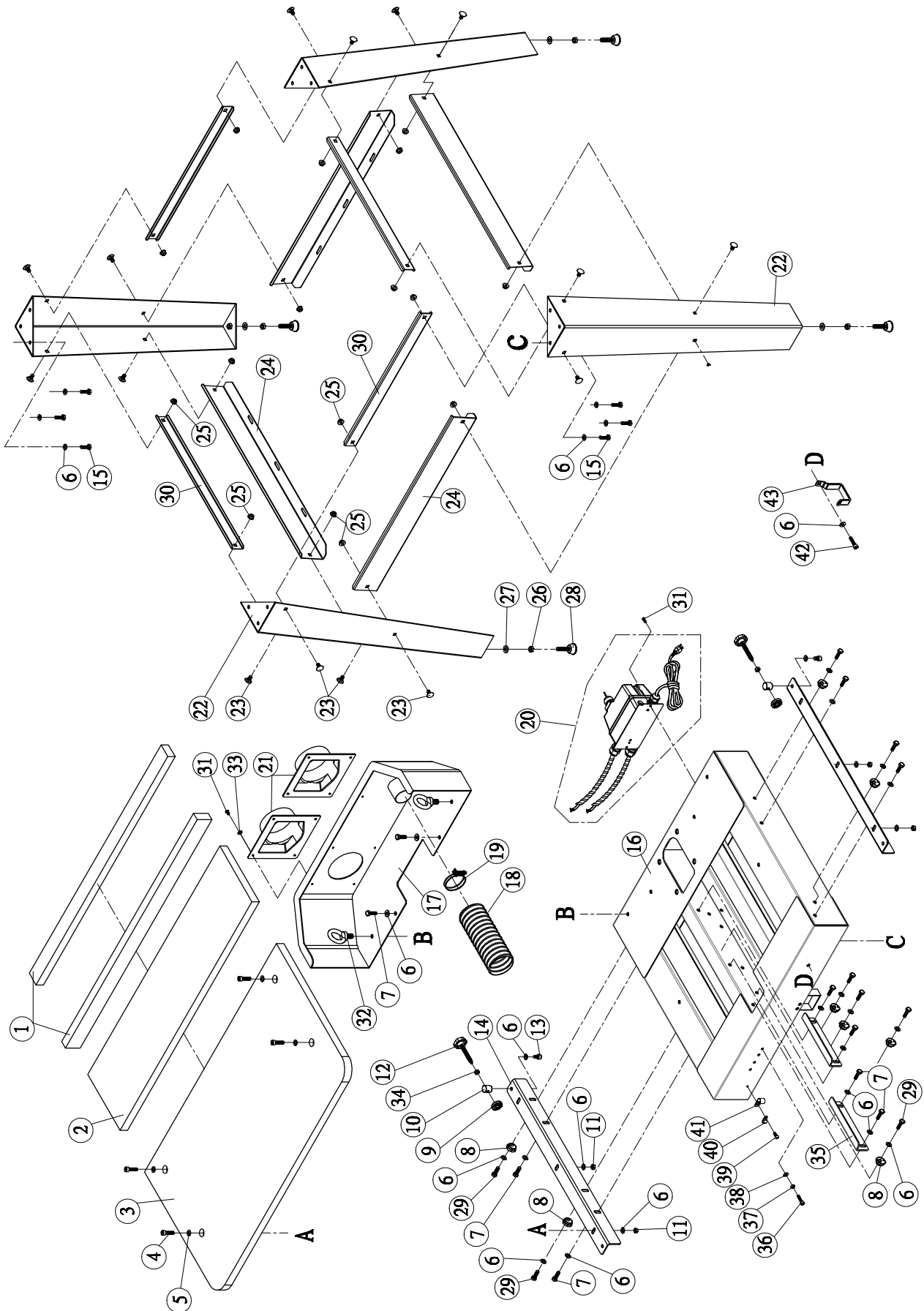

| PARTS NO. | REF NO. | DESCRIPTION | SPECIFICATION | Q'TY |
|-----------|----------|------------------------|-------------------|------|
| 10722-A01 | 71011009 | Wood table | | 2 |
| 10722-A02 | 71011007 | Wood table | | 1 |
| 10722-A03 | 71111004 | Main table | | 1 |
| 10722-A04 | 50102013 | Cap screw | M8*1.25P*30L | 4 |
| 10722-A05 | 50301014 | Washer | 8.5*20*3t | 4 |
| 10722-A06 | 50301102 | Washer | 8.2*16*1t | 37 |
| 10722-A07 | 50101064 | Hex screw | M8*1.25P*16L | 10 |
| 10722-A08 | 71011015 | CAM bushing | | 8 |
| 10722-A09 | 14031010 | Stop | | 2 |
| 10722-A10 | 71011018 | Stop holder | | 2 |
| 10722-A11 | 50201019 | Hex nut | M8*1.25P | 4 |
| 10722-A12 | 14031009 | Knob | | 2 |
| 10722-A13 | 50102018 | Cap screw | M8*1.25P*12L | 2 |
| 10722-A14 | 71111005 | Table rest bar | | 2 |
| 10722-A15 | 50101073 | Hex screw | M8*1.25P*20L | 12 |
| 10722-A16 | 71111001 | Body | | 1 |
| 10722-A17 | 71111006 | Chute | | 1 |
| 10722-A18 | 71011012 | Flue pipe | | 1 |
| 10722-A19 | 71011016 | Clamp | | 1 |
| 10722-A20 | 7101160B | Manetic controller set | | 1 |
| 10722-A21 | 34011020 | Dust chute | | 2 |
| 10722-A22 | 71011029 | Main stand leg | | 4 |
| 10722-A23 | 50160012 | Carriage bolt | 5/16"-18UNC*5/8"L | 16 |
| 10722-A24 | 71011002 | Lower tie bar | | 4 |
| 10722-A25 | 50256002 | Hex nut | 5/16"-18UNC | 16 |
| 10722-A26 | 50201016 | Hex nut | M10*1.5P | 4 |
| 10722-A27 | 50301085 | Washer | 10*20*2.0t | 4 |
| 10722-A28 | 71011017 | Leveling foot | | 4 |
| 10722-A29 | 50101034 | Hex screw | M8*1.25P*25L | 8 |
| 10722-A30 | 71011028 | Upper tie bar | | 4 |
| 10722-A31 | 50104014 | Round head screw | M5*0.8P*10L | 10 |
| 10722-A32 | 50125001 | Eye bolt | M8*1.25P*15L | 4 |
| 10722-A33 | 50301107 | Washer | 5*12*1t | 8 |
| 10722-A34 | 50251014 | Hex nut | 3/8"-16UNC | 2 |
| 10722-A35 | 71011025 | Table rest bar | | 2 |
| 10722-A36 | 50102008 | Cap screw | M6*1.0P*25L | 4 |
| 10722-A37 | 50201013 | Hex nut | M6*1.0P | 4 |
| 10722-A38 | 50301087 | Washer | 6*12*1t | 4 |
| 10722-A39 | 50104059 | Round head screw | M5*0.8P*12L | 1 |
| 10722-A40 | 51110013 | Wire fastening | ACC-2 (6.3mm) | 1 |
| 10722-A41 | 51110005 | Wire fastening | ACC-3.5 (10.7mm) | 1 |
| 10722-A42 | 50102010 | Cap screw | M8*1.25P*16L | 1 |
| 10722-A43 | 23051099 | Hook | | 1 |

| PARTS NO. | REF NO. | DESCRIPTION | SPECIFICATION | Q'TY |
|-------------|----------|--------------------|---------------|------|
| 10722-B01 | 50102010 | Cap screw | M8*1.25P*16L | 2 |
| 10722-B02 | 50301084 | Washer | 8*30*3t | 2 |
| 10722-B03 | 50103054 | Set screw | M6*1.0P*6L | 3 |
| 10722-B04 | 71112003 | Upper cover | | 1 |
| 10722-B05 | 50604005 | Key | 5*5*12L | 2 |
| 10722-B06 | 71112002 | Location sleeve | | 1 |
| 10722-B07 | 71112001 | Lead screw | | 1 |
| 10722-B08 | 50604002 | Key | 4*4*15L | 2 |
| 10722-B09 | 71012010 | Column | | 1 |
| 10722-B10 | 50102017 | Cap screw | M5*0.8P*12L | 7 |
| 10722-B11 | 71012004 | Guide beam | | 1 |
| 10722-B12 | 71012009 | Clip | | 1 |
| 10722-B13 | 71012007 | Rubber coiler | | 1 |
| 10722-B14 | 50301107 | Washer | 5*12*1t | 4 |
| 10722-B15 | 50104047 | Round head screw | M5*0.8P*8L | 4 |
| 10722-B16 | 34013101 | Handle set | | 1 |
| 10722-B16.1 | 34013024 | Screw | | 1 |
| 10722-B16.2 | 34013021 | Handle | | 1 |
| 10722-B16.3 | 50251006 | Hex nut | 3/8"-16UNC | 1 |
| 10722-B17 | 50102007 | Cap screw | M6*1.0P*20L | 1 |
| 10722-B18 | 50351007 | Washer | 1/4"*25*2t | 1 |
| 10722-B19 | 71022009 | 10" Handwheel | | 1 |
| 10722-B20 | 71112010 | Handle shaft | | 1 |
| 10722-B21 | 50102026 | Cap screw | M6*1.0P*30L | 2 |
| 10722-B22 | 50302007 | Spring washer | M6 | 4 |
| 10722-B23 | 50301123 | Washer | 6.4*16*1.6t | 4 |
| 10722-B24 | 71112009 | Support | | 1 |
| 10722-B25 | 50602017 | Pin | 5*25L | 1 |
| 10722-B26 | 71112008 | Transmission shaft | | 1 |
| 10722-B27 | 71012002 | Column base | | 1 |
| 10722-B28 | 50101041 | Hex screw | M12*1.75P*55L | 4 |
| 10722-B29 | 50302009 | Spring washer | M12 | 4 |
| 10722-B30 | 50301075 | Washer | 12*23*2t | 5 |
| 10722-B31 | 50201019 | Hex nut | M8*1.25P | 5 |
| 10722-B32 | 50101046 | Hex screw | M8*1.25P*30L | 1 |
| 10722-B33 | 71112004 | Lead screw holder | | 1 |
| 10722-B34 | 50301085 | Washer | 10*20*2.0t | 2 |
| 10722-B35 | 50302010 | Spring washer | M10 | 2 |
| 10722-B36 | 50101050 | Hex screw | M10*1.5P*30L | 3 |
| 10722-B37 | 50301102 | Washer | 8.2*16*1t | 4 |
| 10722-B38 | 71012008 | Postitional screw | | 2 |
| 10722-B39 | 50101039 | Hex screw | M8*1.25P*55L | 2 |

| PARTS NO. | REF NO. | DESCRIPTION | SPECIFICATION | Q'TY |
|-----------|----------|-----------------------|---------------|------|
| 10722-B40 | 50114041 | Locking handle | M12*1.75P*60L | 1 |
| 10722-B41 | 50503004 | Bearing | 51101 | 2 |
| 10722-B42 | 71112011 | Gear-small | | 1 |
| 10722-B43 | 50107004 | Socket head cap screw | M6*1.0P*12L | 2 |
| 10722-B44 | 71112005 | Shaft base | | 1 |
| 10722-B45 | 50501033 | Bearing | 6001 ZZ | 1 |
| 10722-B46 | 50402017 | C ring | RTW-28 | 1 |
| 10722-B47 | 71112007 | Washer | | 1 |
| 10722-B48 | 71112012 | Gear-Large | | 1 |
| 10722-B49 | 50302008 | Spring washer | M8 | 2 |
| 10722-B50 | 50102069 | Cap screw | M8*1.0P*65L | 2 |

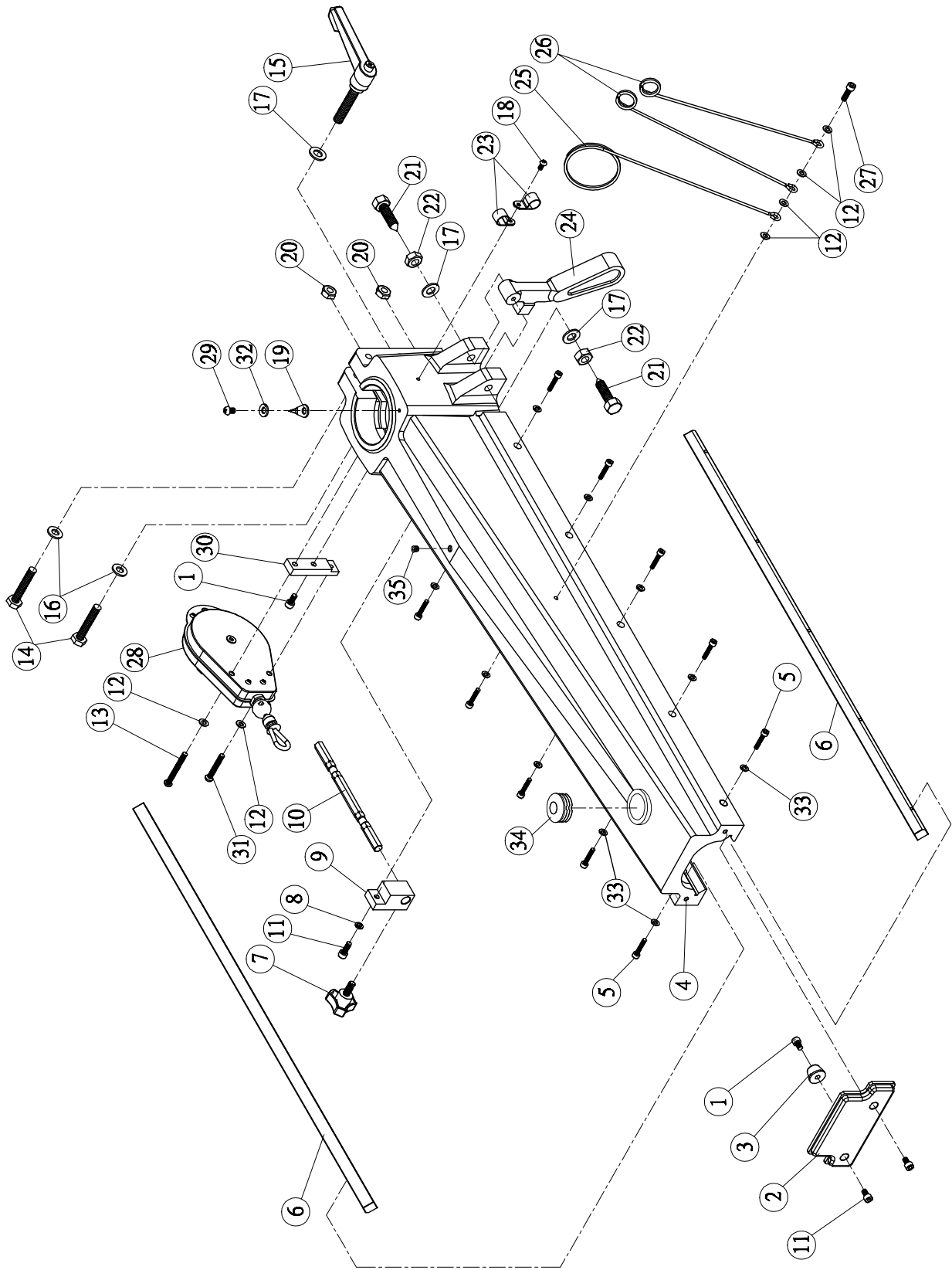

| PARTS NO. | REF NO. | DESCRIPTION | SPECIFICATION | Q'TY |
|-----------|----------|---------------------------|---------------|------|
| 10722-C01 | 50102023 | Cap screw | M6*1.0P*10L | 2 |
| 10722-C02 | 71013014 | Arm front cover | | 1 |
| 10722-C03 | 71013003 | Front suspension piece | | 1 |
| 10722-C04 | 71013013 | Arm | | 1 |
| 10722-C05 | 50102021 | Cap screw | M5*0.8P*25L | 10 |
| 10722-C06 | 71013005 | Rail beam | | 2 |
| 10722-C07 | 50164003 | Knob | M8*1.25P*19L | 1 |
| 10722-C08 | 50302007 | Spring wasehr | M6 | 1 |
| 10722-C09 | 71013011 | Depth bar holder | | 1 |
| 10722-C10 | 71013012 | Depth bar | | 1 |
| 10722-C11 | 50102006 | Cap screw | M6*1.0P*16L | 3 |
| 10722-C12 | 50301087 | Washer | 6*12*1t | 6 |
| 10722-C13 | 50104063 | Round head screw | M6*1.0P*50L | 1 |
| 10722-C14 | 50101038 | Hex screw | M10*1.5P*55L | 2 |
| 10722-C15 | 50114041 | Universal handle | M12*1.75P*60L | 1 |
| 10722-C16 | 50301085 | Washer | 10*20*2.0t | 2 |
| 10722-C17 | 50301075 | Washer | 12*23*2t | 3 |
| 10722-C18 | 50104059 | Round head screw | M5*0.8P*12L | 1 |
| 10722-C19 | 35011016 | Pointer | | 1 |
| 10722-C20 | 50201016 | Hex nut | M10*1.5P | 2 |
| 10722-C21 | 71013016 | Position screw | | 2 |
| 10722-C22 | 50201022 | Hex nut | M12*1.75P | 2 |
| 10722-C23 | 51110007 | Wire clamp | ACC-5 (15mm) | 2 |
| 10722-C24 | 71013004 | Location handle | | 1 |
| 10722-C25 | 71013006 | Coil pipe support , large | | 1 |
| 10722-C26 | 71013010 | Coil pipe support , small | | 2 |
| 10722-C27 | 50102007 | Cap screw | M6*1.0P*20L | 1 |
| 10722-C28 | 71013008 | Return coiler | | 1 |
| 10722-C29 | 50104018 | Round head screw | M4*0.7P*8L | 1 |
| 10722-C30 | 71013007 | Return coiler base | | 1 |
| 10722-C31 | 50104069 | Round head screw | M6*1.0P*35L | 1 |
| 10722-C32 | 50301078 | Washer | 4.2*8*0.8t | 1 |
| 10722-C33 | 50302006 | Spring wasehr | M5 | 10 |
| 10722-C34 | 23011021 | Stopper | | 1 |
| 10722-C35 | 50103005 | Set screw | M8*1.25P*6L | 1 |

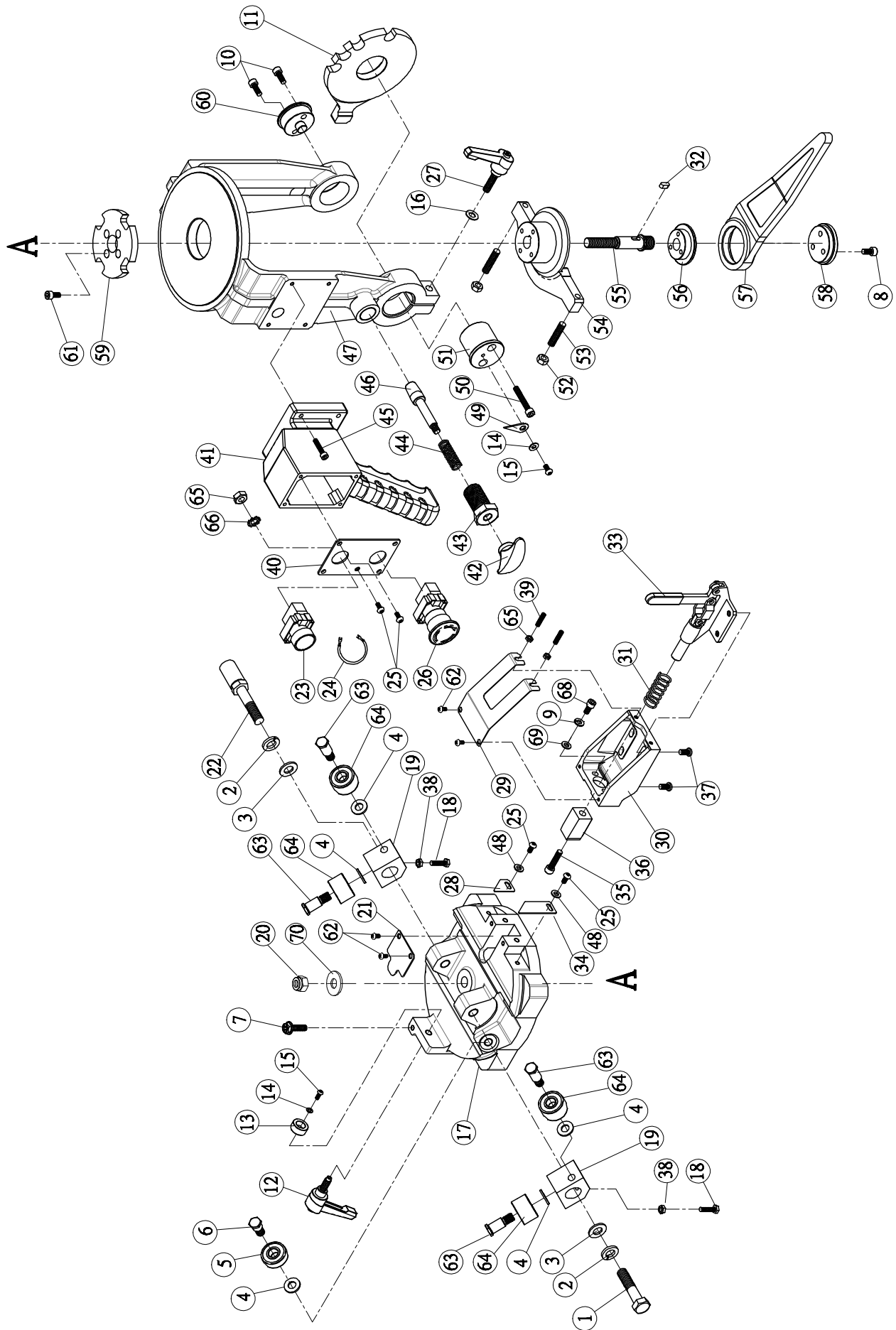

| PARTS NO. | REF NO. | DESCRIPTION | SPECIFICATION | Q'TY |
|-----------|----------|----------------------|-------------------|------|
| 10722-D01 | 50101066 | Hex screw | M12*1.75P*50L | 1 |
| 10722-D02 | 50302009 | Spring washer | M12 | 2 |
| 10722-D03 | 50301075 | Washer | 12*23*2t | 2 |
| 10722-D04 | 50301085 | Washer | 10*20*2.0t | 8 |
| 10722-D05 | 50501009 | Bearing | 6201-2RS | 4 |
| 10722-D06 | 71014023 | Bearing holder | | 4 |
| 10722-D07 | 50120004 | Hex screw | M6*1.0P*20L | 1 |
| 10722-D08 | 50102023 | Cap screw | M6*1.0P*10L | 5 |
| 10722-D09 | 50302007 | Spring washer | M6 | 2 |
| 10722-D10 | 50102008 | Cap screw | M6*1.0P*25L | 2 |
| 10722-D11 | 71024001 | Angle ring | | 1 |
| 10722-D12 | 50114042 | Universal handle | M8*1.25P*24L | 1 |
| 10722-D13 | 71014028 | Contact collar | | 1 |
| 10722-D14 | 50301078 | Washer | 4.2*8*0.8t | 2 |
| 10722-D15 | 50104018 | Round head screw | M4*0.7P*8L | 2 |
| 10722-D16 | 50301010 | Washer | 8.2*16*1t | 1 |
| 10722-D17 | 71014039 | Motor bracket cover | | 1 |
| 10722-D18 | 50101053 | Hex screw | M6*1.0P*25L | 2 |
| 10722-D19 | 71014024 | Bearing hang block | | 2 |
| 10722-D20 | 50202016 | Hex nut | M12*1.75P | 1 |
| 10722-D21 | 71014041 | Cover plate | | 1 |
| 10722-D22 | 71014026 | Suspension rod | | 1 |
| 10722-D23 | 51116003 | On/off switch | 22mm-1a(480V/10A) | 1 |
| 10722-D24 | 71014027 | Wire | | 1 |
| 10722-D25 | 50104014 | Round head screw | M5*0.8P*10L | 7 |
| 10722-D26 | 51116004 | Emergency stop | 22mm-1b(480V/10A) | 1 |
| 10722-D27 | 50114043 | Universal handle | M8*1.25P*30L | 1 |
| 10722-D28 | 71014022 | Pointer | | 1 |
| 10722-D29 | 71014043 | Cover | | 1 |
| 10722-D30 | 71014042 | Base | | 1 |
| 10722-D31 | 71014020 | Spring | | 1 |
| 10722-D32 | 50604005 | Key | 5*5*12L | 1 |
| 10722-D33 | 71014044 | Quick Locker | | 1 |
| 10722-D34 | 71014021 | Pointer, long | | 1 |
| 10722-D35 | 50102013 | Cap screw | M8*1.25P*30L | 1 |
| 10722-D36 | 71014034 | Position block | | 1 |
| 10722-D37 | 50207020 | Round head screw | M8*1.25P*12L | 4 |
| 10722-D38 | 50201013 | Hex nut | M6*1.0P | 3 |
| 10722-D39 | 50103062 | Set screw | M5*1.0P*30L | 2 |
| 10722-D40 | 71014017 | On/Off switch cover | | 1 |
| 10722-D41 | 71014016 | Handle base | | 1 |
| 10722-D42 | 71014008 | position lock knob | | 1 |
| 10722-D43 | 71014006 | position lock collar | | 1 |

| PARTS NO. | REF NO. | DESCRIPTION | SPECIFICATION | Q'TY |
|-----------|----------|------------------------|---------------|------|
| 10722-D44 | 71014009 | Spring | | 1 |
| 10722-D45 | 50102021 | Cap screw | M5*0.8P*25L | 4 |
| 10722-D46 | 71014007 | Position rod | | 1 |
| 10722-D47 | 71014038 | Motor hang bracket | | 1 |
| 10722-D48 | 50301107 | Washer | 5*12*1t | 2 |
| 10722-D49 | 35011016 | Pointer | | 1 |
| 10722-D50 | 50102047 | Cap screw | M6*1.0P*40L | 2 |
| 10722-D51 | 71014003 | Front Central shaft | | 1 |
| 10722-D52 | 50201019 | Hex nut | M8*1.25P | 2 |
| 10722-D53 | 50103059 | Set nut | M8*1.25P*39L | 2 |
| 10722-D54 | 71014032 | Adjusting Block | | 1 |
| 10722-D55 | 71014012 | Lock rod | | 1 |
| 10722-D56 | 71014011 | Lock handle upper base | | 1 |
| 10722-D57 | 71014002 | Lock handle | | 1 |
| 10722-D58 | 71014010 | Lock handle lower base | | 1 |
| 10722-D59 | 71014040 | Angle plate | | 1 |
| 10722-D60 | 71014037 | Rear central shaft | | 1 |
| 10722-D61 | 50102007 | Cap screw | M6*1.0P*20L | 4 |
| 10722-D62 | 50104044 | Round head screw | M5*0.8P*6L | 4 |
| 10722-D63 | 71014031 | Bearing lock screw | | 4 |
| 10722-D64 | 50501055 | Bearing | 5201-ZZ | 4 |
| 10722-D65 | 50201021 | Hex nut | M5*0.8P | 3 |
| 10722-D66 | 50303003 | Lock washer | M5 | 1 |
| 10722-D68 | 50102007 | Cap screw | M6*1.0P*20L | 2 |
| 10722-D69 | 50301087 | Washer | 6*12*1t | 2 |
| 10722-D70 | 50351062 | Washer | 1/2"*28*2.2t | 1 |

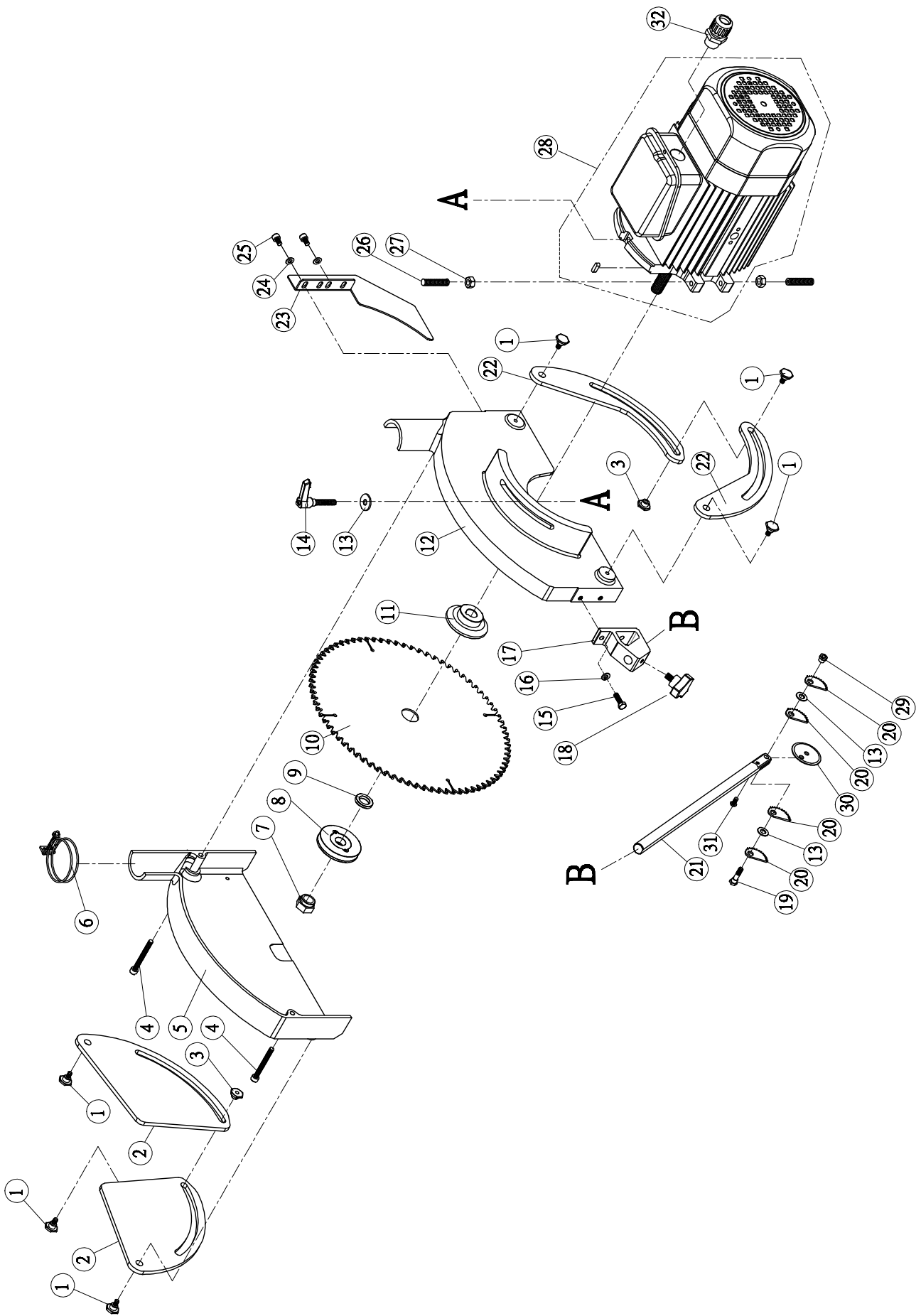

| PARTS NO. | REF NO. | DESCRIPTION | SPECIFICATION | Q'TY |
|-----------|----------|----------------------|------------------------|------|
| 10722-E01 | 71015009 | Screw | | 6 |
| 10722-E02 | 71015008 | Outer blade guard | | 2 |
| 10722-E03 | 71015011 | Nut | | 2 |
| 10722-E04 | 50102045 | Cap screw | M6*1.0P*45L | 2 |
| 10722-E05 | 71015005 | Chute guard-left | | 1 |
| 10722-E06 | 71011016 | Clamp | | 1 |
| 10722-E07 | 71015003 | Blade lock nut | | 1 |
| 10722-E08 | 71015002 | Laser disc | | 1 |
| 10722-E09 | 71015017 | Bushing | | 1 |
| 10722-E10 | 71015016 | 12" blade | | 1 |
| 10722-E11 | 71015001 | Flange | | 1 |
| 10722-E12 | 71015023 | Chute guard-right | | 1 |
| 10722-E13 | 50301102 | Washer | 8.2*16*1t | 3 |
| 10722-E14 | 50114044 | Universal handle | M8*1.25P*35L | 1 |
| 10722-E15 | 50101065 | Hex screw | M6*1.0P*20L | 2 |
| 10722-E16 | 50302007 | Spring washer | M6 | 2 |
| 10722-E17 | 71015024 | Anti-kick block base | | 1 |
| 10722-E18 | 50164002 | Knob | M8*1.25P*12L | 1 |
| 10722-E19 | 71015014 | Screw | | 1 |
| 10722-E20 | 71015012 | Anti-kick teeth | | 4 |
| 10722-E21 | 71015007 | Anti-kick rod | | 1 |
| 10722-E22 | 71015010 | inner blade guard | | 2 |
| 10722-E23 | 71015006 | Split blade | | 1 |
| 10722-E24 | 50301087 | Washer | 6*12*1t | 2 |
| 10722-E25 | 50102023 | Cap screw | M6*1.0P*10L | 2 |
| 10722-E26 | 50103064 | Set screw | M8*1.25P*34L | 2 |
| 10722-E27 | 50201019 | Hex nut | M8*1.25P | 2 |
| 10722-E28 | 7101550A | Motor assy | | 1 |
| 10722-E29 | 71015019 | Nut | | 1 |
| 10722-E30 | 71015013 | front split blade | | 1 |
| 10722-E31 | 50104059 | Round head screw | M5*0.8P*12L | 1 |
| 10722-E32 | 51104010 | Strain relief | N-MGN20-15B-STM20*1.5P | 1 |

220V 1PH

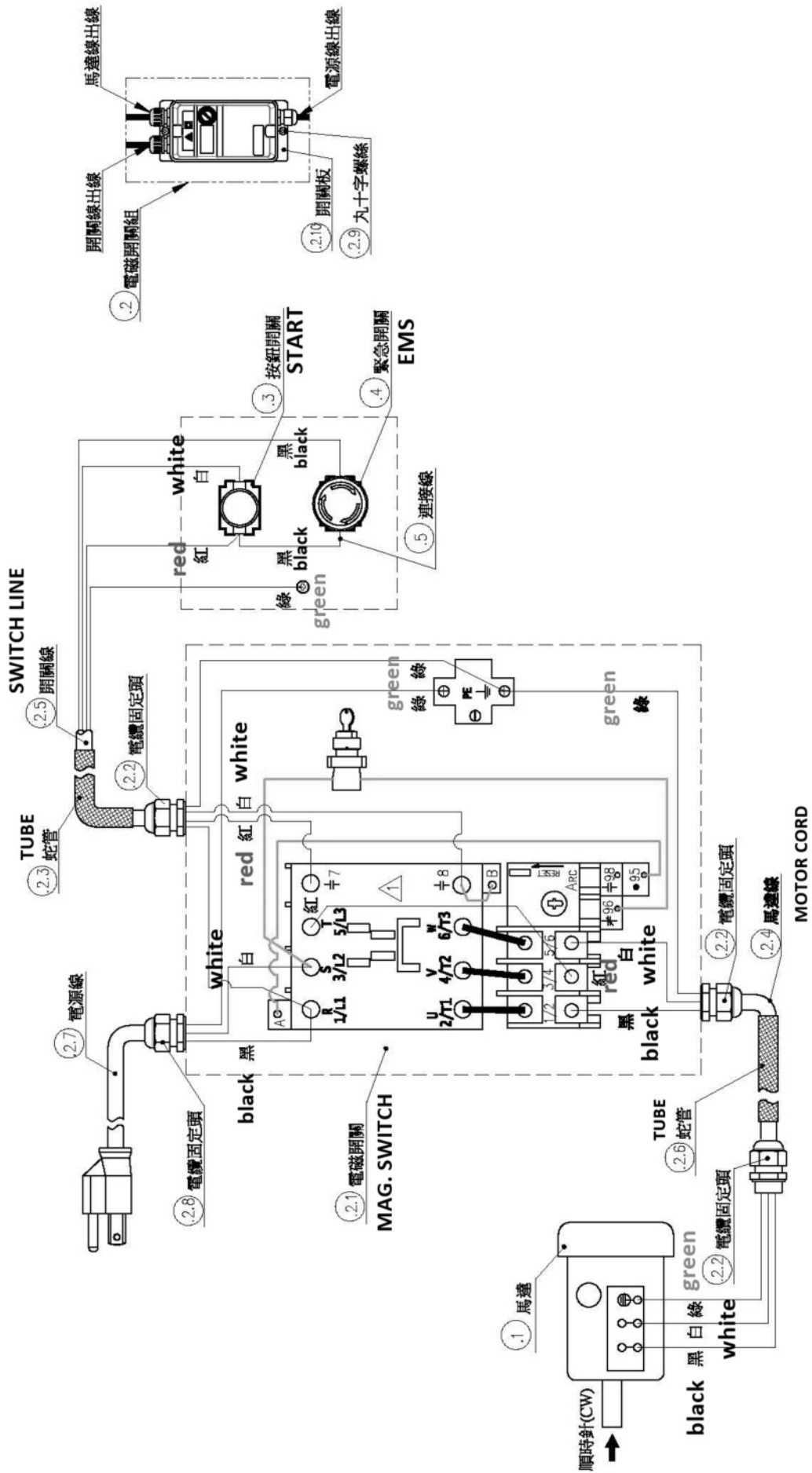

◆ NOTES ◆

