

III HERON 10

FR

GAMME VERTICALE



PL / **TFORM**
B A S K E T

RAISING THE STANDARD



MADE IN ITALY

HERON 10 / **GAMME VERTICALE**

Plate-forme automotrice à chenilles innovante à stabilisation automatique pour permettre une utilisation sur des terrains accidentés et meubles comme alternative aux plates-formes à chenilles de type SPIDER.

HERON 10 est un **engin léger** qui peut être transporté avec des remorques légères et qui est facile à utiliser pour les tâches liées à l'**entretien** et à la peinture des **bâtiments**, au **nettoyage** des vitres et à l'**entretien écologique**. À l'intérieur des bâtiments, il permet n'importe quel genre d'entretien, maintient une charge au sol très faible et est donc particulièrement **adapté sur les surfaces délicates** et en présence de planchers ou de balcons.

HERON 10 est proposé avec une propulsion par **moteur diesel endothermique** lorsqu'il est utilisé à l'extérieur, ou en **version biénergie** avec l'ajout d'un moteur électrique 220 Vac/2, 2 ch monophasé intégré à l'intérieur et à l'extérieur de l'embarcation.

Alternativement et conformément aux réglementations environnementales les plus strictes, **HERON 10 E** peut être équipé de **batteries lithium-ion** et d'un système de recharge sur secteur, ce qui permet de l'utiliser sans bruit et **sans émissions polluantes**, rendant l'équipement hautement durable du point de vue de l'environnement.



HERON 10 est particulièrement compact et se prête donc à une **utilisation dans les petits espaces**, l'adoption des chenilles et sa direction lui permettent de tourner sur lui-même. La stabilisation automatique permet de mettre **l'équipement à niveau même sur des pentes raides**; l'opérateur n'a qu'à appuyer sur un bouton pour que la machine se mette à niveau en vue d'une utilisation en hauteur.

HERON 10 est proposé avec une **radiocommande** afin de le rendre plus polyvalent lors des opérations de chargement et de déchargement sur les rampes des remorques légères, et surtout afin de pouvoir interchanger le panier avec un **accessoire de levage de charge** qui peut également transformer le véhicule en mini-grue.





HERON 10

Version DIESEL

- Moteur diesel endothermique KUBOTA avec refroidissement liquide. Contrôle proportionnel de la vitesse.
- Système de stabilisation composé de 4 stabilisateurs indépendants permettant le nivellement même sur un terrain accidenté.
- Bouton de stabilisation automatique.
- Panier à deux places ultra-léger de 230 kg, facilement amovible.
- Radiocommande avec diagnostic opérationnel pour utilisation depuis la nacelle et depuis le sol (câble de secours pour utilisation dans la nacelle en l'absence de batterie radio ou dans les zones où les fréquences radio sont interdites).
- Batterie de secours et chargeur de batterie à bord de la plate-forme.
- Système de repli automatique de la machine en condition de transport.
- Commandes de type proportionnel.
- Prise électrique 220/110 Vac dans la nacelle pour l'utilisation d'outils électriques.
- Conduite haute pression pour l'air ou l'eau.
- Affichage avec diagnostic et recherche de la panne.
- Contrôle de la rotation de la tourelle par encodeur.
- Descente manuelle par gravité en cas d'urgence.
- Pompe manuelle d'urgence.
- Fourni avec un système de levage par chariot élévateur.
- Accessoires de levage pour la manutention par grue.

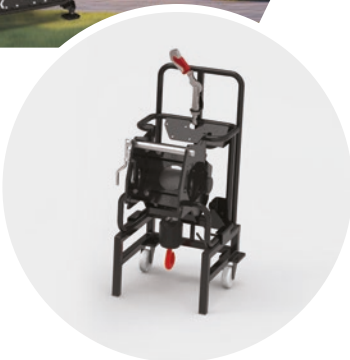

TREUIL HYDRAULIQUE

Traction directe	kg	250
Nombre de câbles	m	35
Vitesse de levage	m/min	20
Diamètre du câble	mm	6
Poids	kg	65

Conforme à la norme:

- UNI EN 13000 Cranes - Mobile Cranes;
- ISO4301-1 /2 Appareils de levage - Classification - Grues mobiles.

Chariot conçu pour faciliter l'installation et le retrait du treuil.



HERON 10E

Version ÉLECTRIQUE

- Alimentation par batterie lithium-ion 200 Ah/48 Vdc.
- La transmission et la direction sont assurées par des moteurs électriques directs permettant d'obtenir un couple de 100 %, même à très basse vitesse.
- Système de stabilisation composé de 4 stabilisateurs indépendants permettant le nivellement même sur un terrain accidenté.
- Bouton de stabilisation automatique.
- Panier à deux places ultra-léger de 230 kg, facilement amovible.
- Radiocommande avec diagnostic opérationnel pour utilisation depuis la nacelle et depuis le sol (câble de secours pour utilisation dans la nacelle en l'absence de batterie radio).
- Batterie de secours et chargeur de batterie à bord de la plate-forme.
- Système de refermeture automatique de la machine en condition de transport.
- Commandes de type proportionnel.
- Prise électrique 220/110 Vac dans la nacelle pour l'utilisation d'outils électriques.
- Conduite haute pression pour l'air ou l'eau.
- Affichage avec diagnostic et recherche de la panne.
- Contrôle de la rotation de la tourelle par encodeur.
- Descente manuelle par gravité en cas d'urgence.
- Pompe manuelle d'urgence.
- Fourni avec un système de levage par chariot élévateur.
- Accessoires de levage pour la manutention par grue.





Schéma de fonctionnement sur chenilles



Schéma de fonctionnement sur stabilisateurs

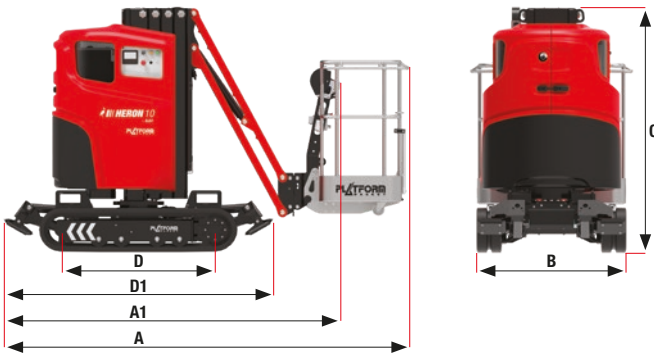

UTILISATION À L'INTÉRIEUR

160 kg Wind max 0 km/h
70 kg Manual Force max. 400N
TOT. 230 kg

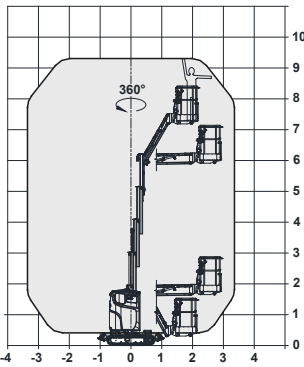
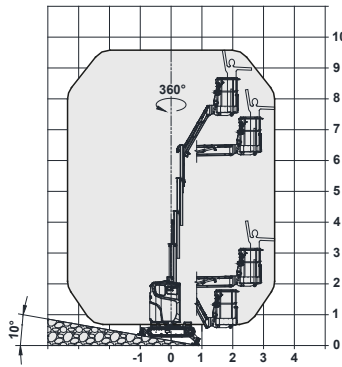
UTILISATION À L'EXTÉRIEUR

80 kg Wind max 45 km/h
150 kg Manual Force max. 200N
TOT. 230 kg

DONNÉES TECHNIQUES

		STD	E
Hauteur maximale de travail	m		9,6
Hauteur maximale du plan de piétement	m		7,6
Portée latérale maximale	m		3,45
Hauteur maximale de travail	m		8,3
A - Longueur fermée	m		3,25
A1 - Longueur fermée (nacelle désassemblée)	m		2,71
B - Largeur minimale fermée	m		1,2
C - Hauteur minimale fermée	m		1,99
D - Empreinte de la chenille sur le sol	m		1,23
D1xB - Encombrement stabilisation	m		2,15 x 1,2
Dimensions de la nacelle en aluminium	m		1,2 x 0,87
Capacité maximale de la nacelle - Usage intern	kg		230
Capacité maximale de la nacelle - Usage externe	kg		230
Rayon de braquage intern/extern	m		0 / 1,21
Angle de rotation de la nacelle	°		± 70
Angle de rotation de la tourelle	°		± 180
Pente maximale qui peut être surmontée	degrés/%		19° (35%)
Pente maximale de travaille (no pieds au so)	degrés/%		3° (5,25%)
Pente maximale de travaille (no pieds au so)	degrés/%		10° (18%)
Vitesse max replie	Km/h		2,8
Vitesse max en conditions de travail	Km/h		1
POIDS		ST	E
Poids en ordre de marche	kg	2750	2800
Charge au sol machine sur chenilles	kg/cm ² (kPa)	1,9 (183)	-
Charge au sol sur la machine stabilisée	kg/cm ² (kPa)	2,4 (233)	-
PUISSANCE		ST	E
MOTEUR DIESEL	9,9 kW / 13 HP @3600 rpm	•	-
MOTEUR ÉLECTRIQUE	2,2 kW / 3 HP 230Vac/50Hz 1,5 kW / 2 HP 110Vac/60 Hz	• (optional)	-
MOT. ÉLECT. DE TRACTION	3,5 kW / 5 HP 48 Vdc	-	•
MOT. ÉLECT. DE MOVEMENTS	4,5 kW / 6 HP 48 Vdc	-	•
BATTERIES	48Vdc 210 Ah Lithium Ion	-	•

OPTIONAL:

- Nacelle à opérateur unique
- Préparation du treuil
- Treuil de levage (250 Kg)
- Pompe 12 V (seulement avec version électrique)
- Capteurs de détection d'obstacles
- Pédale homme mort
- PBT (Platform Basket Telematics)
- Rotation de la nacelle
- Système anti-enfermement
- Anti-collision panier
- Chenilles en caoutchouc de type "non marquant"

Inclinaison maximale des stabilisateurs

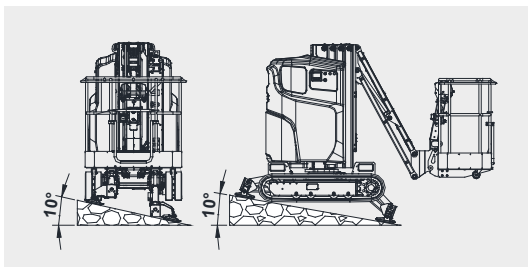

Articulation de la flèche avec la machine fermée

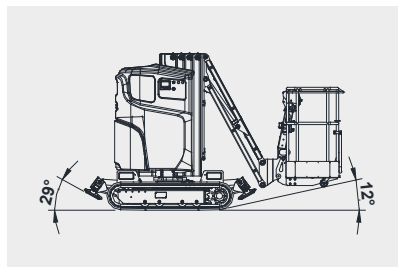

Pente maximale 35 %

