



KM500B
KM2000B



MODULES HAUTES CAPACITÉS DE PERSONNALISATION DE CARTES POUR BORNES EN LIBRE-SERVICE

Grâce aux imprimantes KM500B et KM2000B, les bornes libre-service bénéficient d'une grande autonomie, apportant ainsi un service et une disponibilité continus. Les modules de personnalisation de cartes sont conçus sur demande afin de répondre parfaitement à vos besoins.

AUTONOMIE ET FLEXIBILITÉ

- Les imprimantes KM500B et KM2000B se distinguent par la capacité de leurs chargeurs (respectivement 500 et 2000 cartes). Leur exploitation garantit ainsi une grande autonomie de la borne, évitant des interventions fréquentes de rechargement des cartes et rubans.
- Le module KM2000B peut gérer jusqu'à 4 designs différents de cartes pré-imprimées, selon vos besoins.

CONFIGURATION SUR DEMANDE

- KM500B et KM2000B sont totalement modulaires. Capables d'imprimer des cartes simple ou double face et équipées en standard d'un encodeur piste magnétique, elles peuvent également intégrer des encodeurs à puce avec et sans contact.
- Configurez facilement la gestion des cartes : cartes restituées via une fente de sortie, chargement et éjection des cartes en face avant ou à l'arrière.

FACILITÉ D'UTILISATION

- Afin de limiter et de faciliter les opérations de maintenance, les modules KM500B et KM2000B envoient des notifications à distance sur le statut de l'imprimante et des consommables, comme le niveau des cartes et du ruban.
- Grâce à l'Evolis Premium SDK, intégrez KM500B et KM2000B dans vos propres applications et contrôlez-les au sein d'un réseau local ou sur le cloud.

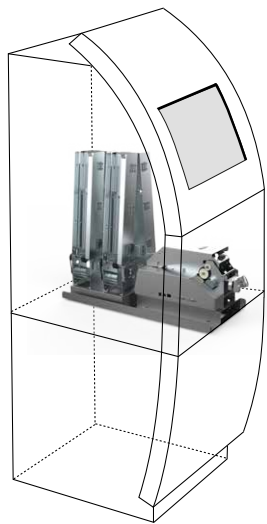

4 chargeurs afin de gérer jusqu'à 4 designs différents de cartes

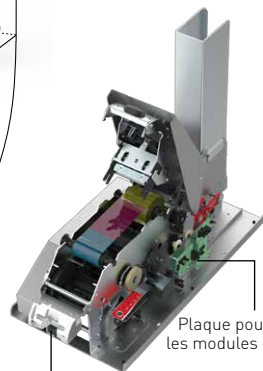

Plaque pour installer les modules d'encodage
Bouche d'insertion

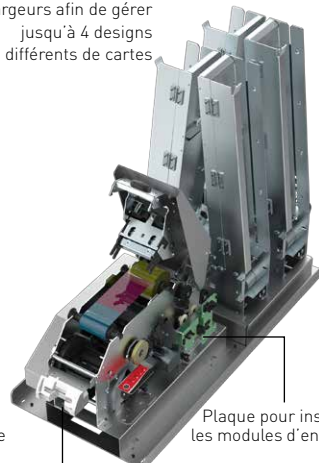

Plaque pour installer les modules d'encodage
Bouche d'insertion

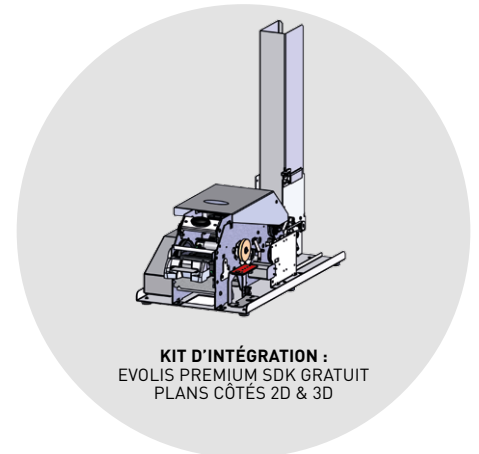

KIT D'INTÉGRATION :
EVOLIS PREMIUM SDK GRATUIT
PLANS CÔTÉS 2D & 3D

CARACTÉRISTIQUES PRINCIPALES / Spécifications techniques complètes sur www.evolis.com

CARACTÉRISTIQUES GÉNÉRALES

- Sublimation couleur directement sur la carte / Transfert thermique résine
- Impression double face, bord à bord
- Bande magnétique d'encodage ISO 7811 HiCo/LoCo
- Station de contact pour carte à puce
- Résolution standard 300 x 300 dpi
- 16 Mo de mémoire vive (RAM)

VITESSE D'IMPRESSION

- Simple face :
 - Couleur (YMCKO) : 30 s par carte
 - Monochrome : 9 s par carte
- Double face :
 - Couleur (YMCKO-K) : 38.5 s par carte

PORTS / CONNECTIVITÉ

- USB (1.0, 1.1, 2.0, 3.0)
- Ethernet TCP-IP 10BaseT, 100BaseT (Traffic Led)
- Option sur demande : port série

CHARGEMENT ET RESTITUTION DES CARTES

- KM500B : 1 chargeur de 500 cartes
- KM2000B : 4 chargeurs de 500 cartes
- Insertion et retour manuels avec bouche d'insertion
- Fente de rejet pour les cartes défectueuses
- Capacité à reprendre les cartes non récupérées

CARACTÉRISTIQUES DES CARTES

- Épaisseur des cartes : 0,76 mm (30 mil)
- Types de cartes : cartes PVC, cartes PVC composite, cartes PET, cartes ABS¹, vernis spéciaux¹
- Format des cartes : ISO CR80 - ISO 7810 (53,98 mm x 85,60 mm)

AFFICHAGE

- LEDs
- Notifications graphiques de l'imprimante : alertes de nettoyage, alerte chargeur de cartes et ruban vide/presque vide

MODULES ADDITIONNELS D'ENCODAGE

- Modules disponibles :
 - Encodeur carte à puce contact - PC/SC, EMV 2000-1
 - Encodeur carte à puce sans contact - ISO 14443A, B, ISO15693, MIFARE, DESFire, HID iCLASS
 - Autres encodeurs spécifiques sur demande
- Connexions USB interne ou IP
- Options combinables entre elles

SÉCURITÉ

- Cryptage des données pour encodage magnétique

RUBANS EVOLIS HIGH TRUST®

Afin de maximiser la qualité et la durée d'utilisation des cartes imprimées, la durée de vie de la tête d'impression et la performance globale de l'imprimante, utilisez des rubans Evolis High Trust®.

- Capacité des rubans :
 - YMCKO : 500 impressions/rouleau
 - YMCKO-K : 500 impressions/rouleau
 - ½ YMCKO : 400 impressions/rouleau
 - KO : 500 impressions/rouleau
 - Ruban monochrome noir : 3000 impressions/rouleau¹
 - Autres rubans monochromes : 1000 impressions/rouleau¹
 - BlackFlex (pour ABS & vernis spéciaux) : 1000 impressions/rouleau
- Économiseur de ruban intégré pour l'impression monochrome

ENVIRONNEMENT D'UTILISATION

- Température et taux d'humidité standard de fonctionnement :
 - 15° / 30° C (59° / 86° F)
 - 20% à 65% sans condensation
- Température et taux d'humidité de fonctionnement min / max² :
 - 0° / 40° C (32° / 104° F)
 - 20% à 65% sans condensation
- Température min/max de stockage : -5° / +70° C (23° / 158° F)
- Humidité de stockage : 20% à 70% sans condensation
- Ventilation en fonctionnement : air libre

LOGICIEL

- Compatible avec Windows® (32/64 bits) : XP SP3, Vista, W7, W8, W10
- Mac OS X v10.6 et plus sur demande
- Linux disponible sur demande
- Evolis Premium Suite® :
 - Pilote d'impression
 - Evolis Print Center pour l'administration et les paramètres de l'imprimante
 - Evolis Printer Manager pour la notification graphique²
 - Assistance en ligne 24h/24 et 7j/7
- Evolis Premium SDK gratuit pour la surveillance à distance de l'imprimante, tout en facilitant et en accélérant l'intégration dans les systèmes informatiques

CERTIFICATIONS ET DÉCLARATION DE CONFORMITÉ

- CE, FCC, ICES, VCCI, CCC
- RoHS

DIMENSIONS ET POIDS

- Dimensions (H x L x P) :
 - KM500B : 492 x 250 x 529 mm, avec pieds : H : 500 mm
 - KM2000B : 571 x 300 x 710 mm, avec pieds : H : 579 mm
- Poids :
 - KM500B : 11.5 kg
 - KM2000B : 26.5 kg

CONDITIONS DE GARANTIE⁴

- 2 ans de garantie (imprimante et tête d'impression)
- Extension de garantie disponible en option

¹ Sous conditions particulières / ² Requiert le profil client .net 4.0
³ Sous conditions particulières et qualification projet / ⁴ Garantie soumise à la stricte observation des conditions spécifiques d'utilisation, ainsi qu'à l'emploi des rubans Evolis High Trust®



EUROPE - MIDDLE-EAST - AFRICA

Evolis - 14 avenue de la Fontaine - ZI Angers-Beaucouzé
49070 Beaucouzé - France
T +33 (0) 241 367 606 - F +33 (0) 241 367 612 - info@evolis.com

AMERICAS - Evolis Inc. - Fort Lauderdale - evolisinc@evolis.com

ASIA-PACIFIC - Evolis Asia Pte Ltd - Singapore - evolisia@evolis.com

CHINA - Evolis China - Shanghai - evolischina@evolis.com

INDIA - Evolis India - Mumbai - evolisindia@evolis.com