

# 10/13/15BTR-9

Chariots Frontaux électriques

MOVING YOU FURTHER

HYUNDAI HEAVY INDUSTRIES



 **HYUNDAI**

# Votre satisfaction est notre priorité!

Hyundai introduit une nouvelle série de chariots élévateurs électrique frontaux la série 9.  
Les nouveaux chariots en porte à faux 3 roues et roue arrière motrice procurent à chaque opérateur une conduite confortable, une productivité accrue et une maintenance aisée.

## **Chariot élévateur compact à technologie CA éprouvée**

**Performances augmentées**

**Cabine spacieuse**

**Mini-leviers finger tips (option)**

**Indicateur de charge (option)**

**Système de sécurité empêchant une surcharge (option)**

**Disponibilité d'un système de chargement latérale de batterie**

**Freins humides standards**



reddot design award  
honorable mention 2012



# Efficacité élevée et performances optimales



Son fonctionnement efficace et doux et son design compact vous offrent des performances supérieures une productivité très élevée.

**10/13/15BTR-9**

## Leviers de commande de fonctionnement plus efficaces

Une commande directionnelle électronique et un avertisseur sonore secondaire sont montés sur le levier de commande hydraulique pour des manoeuvres rapides et précises.



## Contrôle en courbe

Le contrôle en courbe limite la vitesse de translation en fonction du rayon de braquage, en réduisant la vitesse afin que le conducteur puisse effectuer un virage doux et précis.

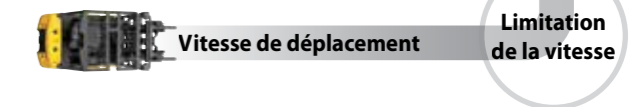

## Conçu pour des allées étroites et un faible rayon de braquage

La combinaison d'une conception à 3 roues et d'une roue arrière motrice assure un point de pivotement central. Ceci permet au conducteur de travailler dans des espaces très confinés.



## Performances de conduite et de levage avancées avec fiabilité éprouvée et maintenance réduite

Le moteur d'entraînement et de pompe intégré avec la technologie CA combine puissance, intervalles de maintenance étendus et excellente durabilité. La transmission ZF convertit la puissance du moteur d'entraînement dans la direction requise par le conducteur.

## Vitesse de translation (MAX)

Modèle	Km/h
10BTR-9	13
13BTR-9	13
15BTR-9	13

## Capacité en pente (MAX)

Modèle	%
10BTR-9	18
13BTR-9	15
15BTR-9	13

## Système antirecul, vitesse de translation et aptitude en pente

Le système antirecul offre une protection contre un recul du chariot sur une pente, en combinaison avec des capacités de démarrage en côte exceptionnelles.



# Sécurité renforcée

L'espace de conduite sécurisé vous assure une utilisation plus confortable.

**10/13/15BTR-9**



## Excellente visibilité pour une utilisation sûre

La disposition optimisée des vérins de levage élargit le champ de visibilité de l'opérateur. Le rétroviseur panoramique accroît la visibilité vers l'arrière du conducteur lors des manoeuvres de recul.



## Dispositifs de sécurité de la fourche

Lorsque les fourches sont abaissées, une soupape de contrôle de l'abaissement maintient la vitesse contrôlée. La vanne de sécurité d'abaissement empêche une chute des fourches en cas de problème soudain de la conduite hydraulique.

## OPSS (Système de détection de présence de l'opérateur)

Lorsque l'opérateur ne se trouve pas sur le siège, il est impossible de déplacer le mât ou le chariot.



## Arceau de sécurité

Dépassant les exigences des normes CEE et ANSI, l'arceau de sécurité assure une protection élevée combinée à une excellente visibilité tous azimuts



## Lampes de sécurité et réflecteurs arrière

Des projecteurs halogènes et des feux combinés arrière à diodes procurent en toutes circonstances une excellente visibilité au conducteur. Les réflecteurs arrière montés sur le contrepoids améliorent la sécurité du conducteur et de la machine.



# Commandes ergonomiques optimisées et **maintenance rapide et facile**



Une disposition idéale des composants permet un accès aisé et facilite la maintenance.

**10/13/15BTR-9**



### Siège Grammer (Option)

Un siège à suspension aisément réglable et ergonomique assure un meilleur confort et réduit la fatigue de l'opérateur.



### Poste de conduit spacieux

Le BTR est petit et compact mais le poste de conduite de l'opérateur est suffisamment ample pour tous les opérateurs.

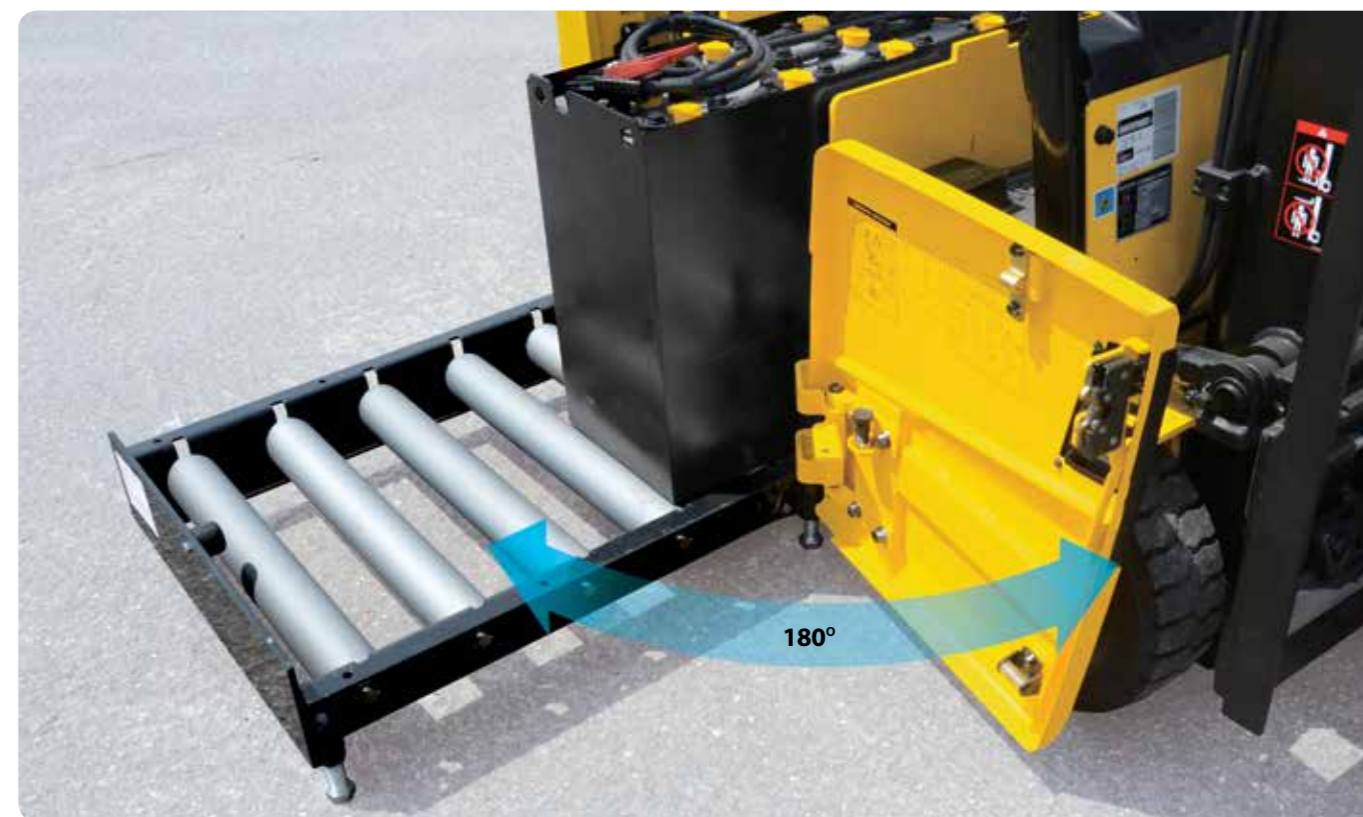

### Remplacement facile de la batterie

Le compartiment de batterie est doté d'un dispositif d'enlèvement latérale de la batterie pour faciliter la dépose et le remplacement.



### Hauteur d'entrée faible

Pour pouvoir entrer et sortir aisément et en toute sécurité de la cabine, la hauteur de la marche d'entrée n'est que de 400 mm.



### Volant réglable

Pour obtenir une position de conduite confortable, l'angle de la colonne de direction peut être facilement ajusté à l'aide d'un levier situé sur le côté droit de la colonne de direction.



### Position optimisée des pédales et tapis de sol

La position des pédales d'accélérateur et de frein a été ergonomiquement optimisée.



### Moniteur LCD évolué

Le moniteur LCD avec écran graphique intelligent de 3,2 pouces permet à l'opérateur de contrôler facilement et efficacement la machine. Le moniteur affiche des informations relatives à la vitesse et au niveau de l'accélérateur, à l'angle de braquage et au sens d'avancement, un indicateur de décharge de batterie, un compteur horaire ainsi que le mode de fonctionnement. L'indicateur de charge optionnel affiche le poids de la charge sur le moniteur. L'opérateur peut sélectionner divers modes de performances pour répondre à toutes les conditions de travail.

**H** Mode Hautes performances (High mode)

**N** Mode Normal (Normal mode)

**E** Mode Économique (Economic mode)

**Mode Tortue (Turtle mode)** (maintient une vitesse de déplacement de 7 km/h en cours de levage)



### Réservoir d'huile de frein avec capteur de niveau

Le réservoir d'huile de frein amélioré, situé dans le tablier supérieur gauche, est doté d'un capteur de niveau électronique facilement consultable via le moniteur.

# Nouvelle série 9

**10/13/15BTR-9**

## Spécifications de mât (10/13BTR-9)

Type de mât	Hauteur maximale de fourche (mm)	Hauteur hors tout (abaissé) (mm)	Hauteur de levage libre (mm)		Angle d'inclinaison Vers l'avant / Vers l'arrière (deg)	Capacité de charge sans déplacement latéral à (500mm LC) (kg)		Capacité de charge avec déplacement latéral à (500mm LC) (kg)		Poids du chariot (non chargé) (kg)		
			Avec support d'appui de charge	Sans support d'appui de charge		10BTR-9	13BTR-9	10BTR-9	13BTR-9	10BTR-9	13BTR-9	
			10/13BTR-9	10/13BTR-9		10/13BTR-9	10/13BTR-9	10BTR-9	13BTR-9	10BTR-9	13BTR-9	
Levée libre limitée 2 étages	* V300	3025	1970	35	35	5 / 6	1000	1250	900	1150	2413	2632
	V330	3325	2120	35	35	5 / 6	1000	1250	900	1150	2432	2651
	V350	3525	2220	35	35	5 / 6	1000	1250	900	1150	2445	2664
	V370	3725	2320	35	35	5 / 6	1000	1250	900	1150	2458	2677
	V400	4025	2470	35	35	5 / 6	1000	1250	900	1150	2481	2700
	V500	5025	3070	35	35	5 / 6	975	1200	875	1100	2588	2807
Levée libre totale 2 étages	VF300	3025	1970	972	1460	5 / 5	1000	1250	900	1150	2437	2656
	VF330	3325	2120	1122	1610	5 / 5	1000	1250	900	1150	2458	2677
	VF350	3525	2220	1222	1710	5 / 5	1000	1250	900	1150	2473	2692
Levée libre totale 3 étages	TF400/TS400	4035	1870	863	1364	5 / 5	1000	1250	900	1150	2532	2751
	TF430/TS430	4335	1970	963	1464	5 / 5	1000	1225	900	1125	2551	2770
	TF450/TS450	4535	2070	1063	1564	5 / 5	975	1200	900	1100	2570	2789
	TF470/TS470	4735	2120	1113	1614	5 / 5	950	1175	875	1075	2580	2799
	TF500/TS500	5035	2220	1216	1714	5 / 5	925	1150	850	1050	2599	2818
	TF550/TS550	5535	2420	1416	1914	5 / 5	900	1100	825	1025	2637	2856
	TF600/TS600	6035	2620	1613	2114	5 / 5	850	1050	775	975	2693	2912

## Spécifications de mât (15BTR-9)

Type de mât	Hauteur maximale de fourche (mm)	Hauteur hors tout (abaissé) (mm)	Hauteur de levage libre (mm)		Angle d'inclinaison Vers l'avant / Vers l'arrière (deg)	Capacité de charge sans déplacement latéral à (500mm LC) (kg)		Capacité de charge avec déplacement latéral à (500mm LC) (kg)		Poids du chariot (non chargé) (kg)
			Avec support d'appui de charge	Sans support d'appui de charge		15BTR-9	15BTR-9	15BTR-9	15BTR-9	
			15BTR-9	15BTR-9		15BTR-9	15BTR-9	15BTR-9	15BTR-9	
Levée libre limitée 2 étages	* V300	3025	1970	35	35	5 / 6	1500	1375	1375	2841
	V330	3325	2120	35	35	5 / 6	1500	1375	1375	2860
	V350	3525	2220	35	35	5 / 6	1500	1375	1375	2873
	V370	3725	2320	35	35	5 / 6	1500	1375	1375	2886
	V400	4025	2470	35	35	5 / 6	1500	1375	1375	2909
	V500	5025	3070	35	35	5 / 6	1425	1300	1300	3016
Levée libre totale 2 étages	VF300	3025	1970	972	1460	5 / 5	1500	1375	1375	2865
	VF330	3325	2120	1122	1610	5 / 5	1500	1375	1375	2886
	VF350	3525	2220	1222	1710	5 / 5	1500	1375	1375	2901
Levée libre totale 3 étages	TF400/TS400	4035	1870	863	1364	5 / 5	1500	1375	1375	2960
	TF430/TS430	4335	1970	963	1464	5 / 5	1450	1325	1325	2979
	TF450/TS450	4535	2070	1063	1564	5 / 5	1425	1300	1300	2998
	TF470/TS470	4735	2120	1113	1614	5 / 5	1400	1275	1275	3008
	TF500/TS500	5035	2220	1216	1714	5 / 5	1375	1250	1250	3027
	TF550/TS550	5535	2420	1416	1914	5 / 5	1325	1200	1200	3065
	TF600/TS600	6035	2620	1613	2114	5 / 5	1250	1150	1150	3121

\* Mât TS : Mât de levée libre totale 3 étages grande visibilité avec 2 vérins de levée libre.

\* Standard

## Capacité de charge

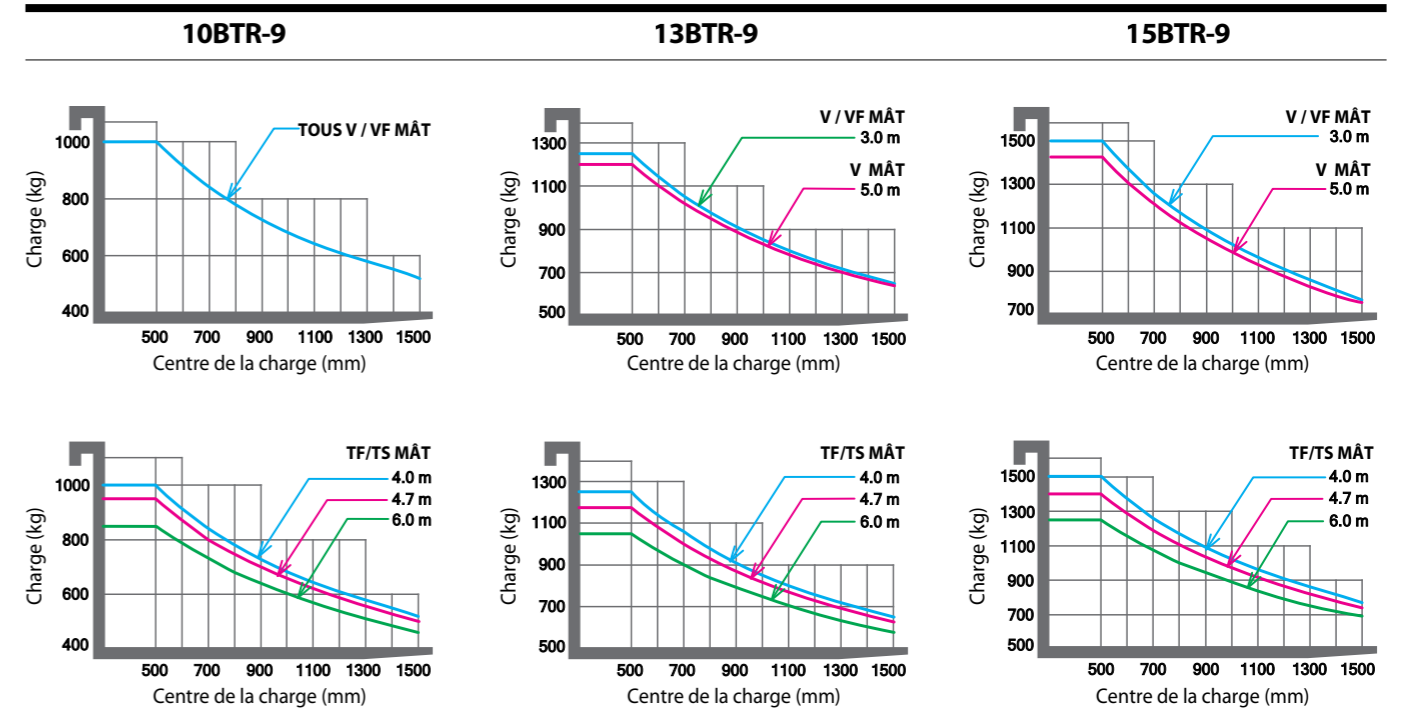

## Éléments optionnels

- **Mât**  
V330, V350, V370, V400, V500, VF300, VF330, VF350  
TF/TS400, TF/TS430, TF/TS450, TF/TS470, TF/TS500, TF/TS550, TF/TS600
- **Fourche (mm)**  
800 / 900 / 1050 / 1200 / 1350 / 1500
- **Rallonge (mm)**  
1300 / 1500 / 1700
- **Déplacement latéral**

- **Déplacement latéral intégral**
- **Inclinaison** : 5° / 6° / 5° / 5°
- **Pneus** : Non marquants
- **Commandes du bout des doigts**
- **Gyrophare**
- **Indicateur de charge**
- **Projecteur de travail**

## Dimensions

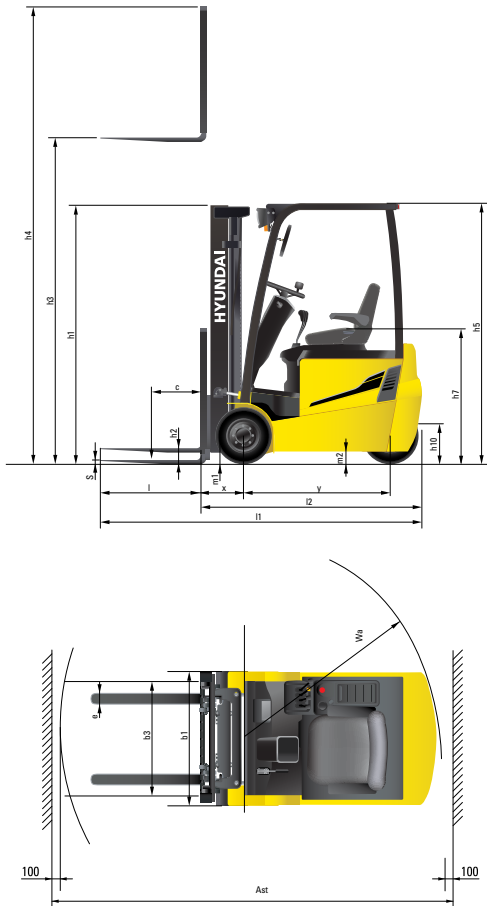

## Spécifications

Identification		Hyundai			
1.1	Fabricant	Hyundai			
1.2	Type	10BTR-9	13BTR-9	15BTR-9	
1.3	Entrainement: électrique, diesel, essence, gaz combustible, manuel	Electrique	Electrique	Electrique	
1.4	Type de fonctionnement: manuel, piéton, debout, assis, poste de conduite élévable	Assis	Assis	Assis	
1.5	Capacité de charge / charge nominal (standard)	Q (kg)	1000	1250	1500
1.6	Distance centre de charge	c (mm)	500	500	500
1.8	Distance de charge, centre de l'essieu d'entraînement à la fourche	x (mm)	330	330	330
1.9	Empattement	y (mm)	1065	1165	1220
Poids					
2.1	Poids en ordre de marche	kg	2405	2630	2840
2.2	Charge par essieu, chargé avant / arrière	kg	2895 / 510	3340 / 540	3775 / 565
2.3	Charge par essieu, déchargé avant / arrière	kg	1116 / 1289	1200 / 1430	1254 / 1586
Pneus Châssis					
3.1	Pneus: bandage plein, super-élastique, pneumatique, polyuréthane	Super-élastique	Super-élastique	Super-élastique	
3.2	Taille pneus, avant	18 x 7-8	18 x 7-8	18 x 7-8	
3.3	Taille pneus, arrière	18 x 7-8	18 x 7-8	18 x 7-8	
3.5	Roues, nombre avant / arrière (X=roues entraînées)	2 / 1x	2 / 1x	2 / 1x	
3.6	Largeur de voie, avant	b10 (mm)	835	835	835
3.7	Largeur de voie, arrière	b11 (mm)	-	-	-
Dimensions de base					
4.1	Mât inclinaison avant/arrière	degrés	5 / 6	5 / 6	5 / 6
4.2	Hauteur mât abaissé (standard)	h1 (mm)	1970	1970	1970
4.3	Levée libre	h2 (mm)	35	35	35
4.4	Hauteur de levage (standard)	h3 (mm)	3025	3025	3025
4.5	Hauteur mât étendu (standard)	h4 (mm)	4024	4024	4024
4.7	Hauteur arceau protecteur (cabine)	h5 (mm)	2020	2020	2020
4.8	Hauteur de siège / hauteur debout	h7 (mm)	927	927	927
4.12	Hauteur de l'accouplement	h10 (mm)	325	325	325
4.19	Longueur hors tout	l1 (mm)	2565	2655	2710
4.20	Longueur jusqu'à l'extrémité des fourches	l2 (mm)	1655	1750	1810
4.21	Largeur hors tout	b1 (mm)	990	990	990
4.22	Dimensions des fourches (type a crochet)	s / e / l (mm)	35 x 80 x 800	35 x 80 x 800	35 x 80 x 800
4.23	Chariot porte-fourche ISO 2328, classe / type A, B	l1	l1	l1	l1
4.24	Largeur chariot porte fourche	b3 (mm)	950	950	950
4.31	Garde au sol, chargé, sous le mât	m1 (mm)	85	85	85
4.32	Garde au sol, centre de l'empattement	m2 (mm)	90	90	90
4.33	Largeur allée pour carrefours palettes 1000x1200 (Lxl)	Ast (mm)	2994	3084	3139
4.34	Largeur allée pour longueurs palettes 800x1200 (LxL)	Ast (mm)	3116	3206	3261
4.35	Rayon de braquage	Wa (mm)	1335	1425	1480
4.36	Distance au point de pivot le plus petit	(mm)	-	-	-
Données performance					
5.1	Vitesse de déplacement (à vide)	km/h	12,5 / 13	12,5 / 13	12,5 / 13
5.2	Vitesse de levage, chargé/ à vide	mm/s	310 / 530	300 / 530	290 / 530
5.3	Vitesse d'abaissement, chargé/ à vide	mm/s	500 / 450	500 / 450	500 / 450
5.6	Effort de traction, chargé/ à vide	N	642 / 690	631 / 685	620 / 683
5.8	Performances en pente, chargé/ à vide	%	18 / 25	15 / 24	13 / 23
5.9	Temps d'accélération, chargé/ à vide (10m)	S	-	-	-
5.10	Frein de service		Hydraulique	Hydraulique	Hydraulique
E-Moteur					
6.1	Indice moteur d'entraînement S2 60min (24V)	kW	4,3	4,3	4,3
6.2	Pompe moteur S3 - 15% (24V)	kW	9,0	9,0	9,0
6.4	Capacité nominale de la batterie KS (24V)	V/Ah	24 / 625	24 / 750	24 / 750
6.5	Poids de la batterie	kg	450	600	690
	Dimensions du compartiment de la batterie	mm	830 / 328 / 627	830 / 436 / 627	830 / 490 / 627
autres details					
8.1	Type de commande d'entraînement		AC	AC	AC

- \* Les équipements de série et optionnels peuvent varier. Consultez votre distributeur Hyundai pour de plus amples informations.
- \* Les photos peuvent inclure des accessoires et des équipements optionnels, indisponibles dans votre région.
- \* Les matières et les spécifications sont sujettes à des modifications sans préavis.
- \* Toutes les mesures faisant partie du système ISO (impérial) sont arrondies à la livre ou au pouce ou au centimètre le plus proche.

VEUILLEZ CONTACTER



Hyundai Heavy Industries Europe N.V.

VOSSENDAAL 11, 2440 GEEL, BELGIUM TEL: (32) 14-56-2200 FAX: (32) 14-59-3405